

# বিছমিল্লাহির রাহমানির রাহিম

QUICK & EASY WAY

Your Professional Trainer...  
নিজে নিজে এসইও শিখুন

## অ্যাডভান্স সার্চ ইঞ্জিন অপটিমাইজেশন

From Advance to Professional

রচনা ও সম্পাদনা

বুকবিডি.ইনফো...

কী-ওয়ার্ড অ্যানালিসিস \* সার্চ ইঞ্জিন সিক্রেট \* এসইও টুলস \* মেইল চি্প  
\* গুগলের নতুন এসইও স্ট্র্যাটেজি \* লিংক তৈরি \* এসইও ট্রাবল শিটিং



কিভাবে সবচেয়ে বড় সার্চ ইঞ্জিনকে কন্ট্রোল করে বিশ্বের মাঝে আপনার ওয়েব  
মাইটকে বেশ পরিচিতি করা যায় এ পুরো বিষয়টি বইটি পড়ে খুব সহজে বুঝবেন।  
অল্প শিক্ষিত এবং টেকনিক্যাল পার্টিক খুব সহজে কন্ট্রোল শিখতে পারবেন।



All Updated Tools & Techniques of SEO

ডাউনলোড

bookbd.info

অ্যাডভান্স সার্চ ইঞ্জিন অপটিমাইজেশন

বুকবিডি সিরিজ

www.bookbd.info

# ভূমিকা

➤ সার্চ ইঞ্জিন অপটিমাইজেশন হচ্ছে কোন ওয়েব সাইট অথবা ওয়েব পেইজের সার্চ ইঞ্জিনে ভিজিভিলিটি অর্থাৎ সার্চ ইঞ্জিনের কত উপরের দিকে ঐ সাইট তথা পেইজটি কে দেখা যাবে। অন্য ভাবে যা যায় ওয়েব সাইটে ট্রাপিক অথবা ভিজিটর পাওয়ার একটি পদ্ধতি। যে কোন ওয়েব সাইটকে সার্চ ইঞ্জিন অপটিমাইজেশন করে ঐ সাইটের মাধ্যমে যে কোন পণ্য, তথ্য অথবা সার্ভিস সারা বিশ্বের সবার কাছে পৌঁছে দিতে পারেন। বর্তমান বিশ্বে ব্যবসা বানিজ্য এবং ইন্টারনেট ভিত্তিক ব্যবসার জন্য এসইও এর গুরুত্ব অপরিসীম।

➤ মহান আল্ফার কাছে অশেষ গুরুত্ব, বুকবিডি সিরিজ বাংলাদেশে প্রথম মাতৃভাষায় অ্যাডভান্স সার্চ ইঞ্জিন অপটিমাইজেশন বইটি পাঠকের হাতে তুলে দিতে পেরেছে। পাঠকদের ভালোবাসা এবং পরামর্শ আমাদেরকে অনুপ্রেরনা যুগিয়েছে। ইতিমধ্যে আমাদের প্রকাশিত অন্যান্য বই সমূহ পাটকরা যেভাবে সংগ্রহ করেছে। তাতে আমরা পাঠকদের কাছে কৃতজ্ঞ এবং এতে আমাদের লেখার প্রতি আগ্রহ আরো অনেক বেড়ে যায়।

➤ দেশে এবং দেশের বাহিরে সার্চ ইঞ্জিন অপটিমাইজেশনের চাহিদা অনেক। বর্তমানে এসইও প্রচুর ফ্রিল্যান্সিং কাজ পাওয়া যায়। এছাড়া যেমন ইন্টারনেট মার্কেটিং, সোশ্যাল মিডিয়া মার্কেটিং, ওয়েব মার্কেটিং, এ্যাফিলিয়েট মার্কেটিং ইত্যাদির সাথে এসইও এর সম্পর্ক রয়েছে। যে কোন কেউ, যে কোন ব্রাউজার এন্ড এর হোক না কেন এমনকি একজন সল্প শিক্ষিত লোক যেন এসইও শিখতে পারে। সে জন্য বুকবিডি সিরিজের এসইও প্রফেশনালগন তাদের বাস্তব কাজের অভিজ্ঞতার আলোকে এই বইটি লিখেছেন।

➤ বইটিতে এসইও এর প্রাথমিক আলোচনা, প্রকারভেদ, অনলাইন এবং অপলাইন এসইও, কী-ওয়ার্ড রিসার্চ, গুগল অ্যানালাইটিক, লোকাল সার্চ, ডিরেক্টরি, আর্টিকেল সাবমিশন, সোশ্যাল বুকমার্কিং, লিংক হুইল, পোরাম পোস্টিং, ই-মেইল মার্কেটিং, এসইও টুলস, ভিডিও মার্কেটিং, ব্লগিং ইত্যাদি আলোচনা করা হয়েছে। বুকবিডি বিশ্বাস করে একজন পাঠক বইটি পড়ে খুব সহজে বুঝবে। যদি বইতে তথ্যগত বা অনিচ্ছাকৃত কোন ভুল থাকে দয়া করে তা ক্ষমা সুন্দর দৃষ্টিতে দেখবেন এবং আমাদের তা জানাতে পারেন। যা পরবর্তী সংস্করণে আমরা সংশোধনী আনার চেষ্টা করব।

**নিবেদক**

**বুকবিডি সিরিজ**

[infobook7@gmail.com](mailto:infobook7@gmail.com)

[www.bookbd.info](http://www.bookbd.info)

## উৎসর্গ

বাংলাদেশে সকল SEO প্রফেশনাল এবং  
SEO ইন্ডাস্টিকে সামনের দিকে এগিয়ে নেওয়ার  
জন্য আন্তর্নিবেদিত ব্যক্তিবর্গ।

www.bookbd.info

# কৃতজ্ঞতা

মোঃ মাহবুবুল ইসলাম (শামীম)

[www.bookbd.info](http://www.bookbd.info)

## ধন্যবাদ :

১. মোঃ শরিফ হোসেন (শিহাব)
২. মোঃ কামাল হোসেন (মামুন)
৩. মোঃ ইমরান হোসেন
৪. তানভীর আহম্মেদ
৫. সেকান্দার বাদশাহ্

www.bookbd.info

প্রিয় পাঠক,

আমরা বইটি লেখার সময় আপ্রাণ চেষ্টা করেছি, একটি ভাল বই লেখার জন্য। তারপরও আমাদের অজান্তে হয়তো বা কোন ভুল থাকতে পারে। সেক্ষেত্রে উক্ত ভুল-ত্রুটি গুলো ক্ষমার দৃষ্টিতে দেখার অনুরোধ রইল। এবং আপনাদের মতামত আমাদেরকে ই-মেইলের মাধ্যমে জানালে উপকৃত হবো। আমাদের ই-মেইল ঠিকানা : [infobook7@gmail.com](mailto:infobook7@gmail.com)।

বুকবিডি সিরিজের প্রতিটি বই লেখা হয় প্রফেশনালদের বাস্তব অভিজ্ঞতার আলোকে। তথ্যপ্রযুক্তিতে দক্ষ জনশক্তি তৈরী করতে প্রতিটি বই হবে একজন প্রশিক্ষক। এ লক্ষ্য সামনে রেখে বুকবিডি সিরিজের পদ যাত্রা। যার মূল লক্ষ্য হচ্ছে বাংলা ভাষায় তথ্য প্রযুক্তির বিস্তার ঘটানো। আমাদের বইয়ের ফ্রি অংশ [www.bookbd.info](http://www.bookbd.info) থেকে ডাউনলোড করা যাবে।

www.bookbd.info

## এক নজরে সূচিপত্র

১ এস ই ও এর প্রাথমিক আলোচনা (SEO) -----	১৪
২ এস ই ও এর প্রকার ভেদ (Type of SEO) -----	১৪
৩ টেকনিক্যাল টার্ম (SEO Jargon & Technical Word) -----	১৪
৪ কী-ওয়ার্ড রিচার্স (Keyword Research) -----	১৪
৫ গুগল অ্যানালাইটিক (Google Analytics) -----	১৪
৬ লোকাল সার্চ -----	১৪
৭ অফ পেইজ অপটিমাইজেশন (Off Page Optimization) -----	১৪
৮ ডিরেক্টরি সাবমিশন (Directory Submission) -----	১৪
৯ সোশ্যাল বুকমার্কিং (Social Bookmarking) -----	১৪
১০ আটিক্যাল সাবমিশন (Article Submission) -----	১৪
১১ ব্লগ Blog -----	১৪
১২ লিংক হুইল (Link Wheel) -----	১৪
১৩ ফোরাম পোস্টিং (Forum Posting) -----	১৪
১৪ সোশ্যাল নেটওয়ার্কিং (Social Networking) -----	১৪
১৫ ই-মেইল মার্কেটিং (E-Mail Marketing) -----	১৪
১৬ ভিডিও মার্কেটিং (Video Marketing) -----	১৪
১৭ এস ই ও অ্যাডঅন (Addons) -----	১৪
১৮ ট্রাফিকের/ভিজিটর উৎসের রিপোর্ট -----	১৪
১৯ এস ই ও টুলস্ (Tools) -----	১৪
২০ ইউটিউব এর ব্যবহার (YouTube) -----	১৪
২১ মেইলচিম্প (MailChimp) -----	১৪
২২ এক নজরে পুরো এসইও (SEO WorkShop) -----	১৪
২৩. সার্চ ইঞ্জিন ফ্রেন্ডলি ওয়েব সাইট প্রস্তুতি -----	১৪
২৪. প্রোজেক্ট-এসইও -----	১৪
২৫. এস ই ও ট্রাবেলশটিং (Trouble Shotting) -----	১৪



## বিস্তারিত সূচিপত্র

১. এস ই ও এর প্রাথমিক আলোচনা (SEO) -----	১৪
১.১ এস ই ও এর সূচনা (Introduction of SEO) -----	১৪
১.২ এস ই ও এর ইতিহাস (History of SEO) -----	১৪
১.৩ এস ই ও এর বর্তমান অবস্থা (Current status of SEO) -----	১৪
১.৪ এস ই ও এর গুরুত্ব (Importance of SEO) -----	১৪
২. এস ই ও এর প্রকার ভেদ (Type of SEO) -----	১৪
২.১ এসইও এর প্রকারভেদ -----	১৪
২.২ অন পেজ কি? -----	১৪
২.৩ Off page or ব্যাকলিংক কি? -----	১৪
২.৪ ডিরেক্টরি সাবমিশন কি? -----	১৪
২.৫ কতগুলো ডিরেক্টরিতে সাবমিট করবেন? -----	১৪
২.৬.১ স্যোসাল বুকমার্কিং কি? -----	১৪
২.৬.২ আটিক্যাল সাবমিশন কি? -----	১৪
২.৬.৩ ফোরাম পোস্টিং কি? -----	১৪
২.৬.৪ ব্লগ কমেন্টিং কি? -----	১৪
২.৬.৫ পেইড এস ই ও কি? -----	১৪
২.৬.৬ অর্গানিক এস ই ও কি? -----	১৪
২.৬.৭ অর্গানিক এস ই ও এর উল্লেখযোগ্য বিষয় -----	১৪
২.৬.৮ Black hat & white hat seo -----	১৪
২.৬.৯ ম্যানুয়াল সাবমিশন নাকি সফটওয়্যার সাবমিশন -----	১৪
৩. টেকনিক্যাল টার্ম (SEO Jargon & Technical Word) -----	১৪
৩.১ সার্চ সাইট (Search Site) -----	১৪
৩.২ সার্চ টার্ম (Search term) -----	১৪
৩.৩ সার্চ রেজাল্ট (Search result) -----	১৪
৩.৪ ক্রোয়েলার্স (Crawlers) -----	১৪
৩.৫ র্যাংকিং (Ranking) -----	১৪
৩.৬ ইনডেক্স (Index) -----	১৪
৩.৭ অর্গানিক রেজাল্ট (Organic) -----	১৪
৩.৮ গুগল সার্চ -----	১৪
৩.৯ প্রসেসিং কোয়ারিস (Processing Queries) -----	১৪
৩.১০ কীওয়ার্ড (Keywords) -----	১৪
৩.১১ In bound link or back link -----	১৪
৩.১২ পেইজ র্যাংক এবং কন্টেন্ট -----	১৪
৩.১৩ আরো কিছু এক নজরে -----	১৪
৪. কী-ওয়ার্ড রিচার্স (Keyword Research) -----	১৪
৪.১ কী-ওয়ার্ড কি? -----	১৪
৪.২ কী-ওয়ার্ড রিচার্স -----	১৪

৪.৩ পেইজ প্রোপারটি	১৪
৪.৪ কী-ওয়ার্ড রিচার্স টুল	১৪
৪.৫ কী-ওয়ার্ডের গুন বোঝা	১৪
৪.৬ কী-ওয়ার্ডের সঠিক ব্যবহার/বিতরণ	১৪
৪.৭ কী-ওয়ার্ডের ট্যাগের প্রকারভেদ	১৪
৪.৮ টাইটেল ট্যাগটি	১৪
৪.৯ মেটা ডেসক্রিপশন ট্যাগ	১৪
৪.১০ মেটা কী-ওয়ার্ড ট্যাগ এর ব্যবহার	১৪
৪.১১ হেডিং ট্যাগ কি?	১৪
৪.১২ অলট্রার ট্যাগ এর ব্যবহার	১৪
<b>৫. গুগল অ্যানালাইটিক (Google Analytics)</b>	<b>১৪</b>
৫.১ গুগল অ্যানালাইটিক	১৪
৫.২ গুগল অ্যানালাইটিক কেন ব্যবহার করবেন?	১৪
৫.৩ গুগল অ্যানালাইটিক কিভাবে কাজ করে	১৪
৫.৪ গুগল অ্যানালাইটিক এ অ্যাকাউন্ট তৈরি	১৪
৫.৫ গুগল অ্যানালাইটিক এর ট্র্যাকিং কোড ওয়ার্ডপ্রেসে স্থাপন করা	১৪
৫.৬ গুগল অ্যানালাইটিক এর ট্র্যাকিং কোড জুমলায় স্থাপন করা	১৪
৫.৭ গুগল অ্যানালাইটিক এর ট্র্যাকিং কোড এইচটিএমএল সাইট এ স্থাপন করা	১৪
<b>৬. লোকাল সার্চ</b>	<b>১৪</b>
৬.১ কী-ওয়ার্ড সার্চ এর প্রকার ভেদ	১৪
৬.২ লোকাল সার্চ কি?	১৪
৬.৩ গ্লোবাল সার্চ কি?	১৪
৬.৪ লোকাল সার্চ এর জন্য সাইটকে অপটিমাইজ করা	১৪
৬.৫ লোকাল সার্চের ভবিষ্যৎ	১৪
৬.৬ গুগল প্লাস লোকাল কি? (What is Google+Local?)	১৪
৬.৭ গুগল প্লাস লোকাল বসানো ও অপটিমাইজ করা	১৪
৬.৮ আরও বেশি তথ্য সূত্র পাওয়া	১৪
৬.৯ ব্যবসায়ের জন্য আরো বেশি সমালোচনা পাওয়া	১৪
৬.১০ এসইও পরিকল্পনা	১৪
<b>৭. অফ পেইজ অপটিমাইজেশন (Off Page Optimization)</b>	<b>১৪</b>
৭.১ অফ পেইজ অপটিমাইজেশন কি?	১৪
৭.২ অফ পেইজ অপটিমাইজেশন কেন প্রয়োজন?	১৪
৭.৩ অফ পেইজ অপটিমাইজেশন এর সুবিধা?	১৪
৭.৪ অফ পেইজ কিভাবে কাজ করে	১৪
৭.৫ অফ পেইজ অপটিমাইজেশন এর জন্য প্রয়োজনীয় বিষয়	১৪
৭.৬ গুগল পান্ডার বর্ণনা	১৪
৭.৭ ইউনিক কন্টেন্ট	১৪
৭.৮ পেইজ র্যাংক	১৪
৭.৯ ডু-ফলো এবং নো ফলো লিংক	১৪
৭.১০ Relevance এবং Reputation কি?	১৪

৭.১১ অফ পেইজ অপটিমাইজেশন এর কিছু টিপস	১৪
৭.১২ লিংক বিল্ডিং এর প্রকার ভেদ	১৪
<b>৮ ডিরেক্টরি সাবমিশন (Directory Submission)</b>	<b>১৪</b>
৮.১ ডিরেক্টরি সাবমিশন কি?	১৪
৮.২ ডিরেক্টরি সাবমিশন এর প্রয়োজনীয়তা	১৪
৮.৩ ডিরেক্টরি সাবমিশন এর সুবিধা	১৪
৮.৪ ডিরেক্টরি সাবমিশন এর প্রকারভেদ	১৪
৮.৫ রেগুলার লিংক	১৪
৮.৬ রেগুলার লিংকস্ উইথ রিপ্ৰোচাল	১৪
৮.৭ Feature Links or paid Link	১৪
৮.৮ Regular Links এবং Regular Links with Reciprocal এর পার্থক্য	১৪
<b>৯ সোস্যাল বুকমার্কিং (Social Bookmarking)</b>	<b>১৪</b>
৯.১ সোস্যাল বুকমার্কিং কি?	১৪
৯.২ সোস্যাল বুকমার্কিং সাইট গুলোর ভূমিকা	১৪
৯.৩ সোস্যাল বুকমার্কিং এর প্রয়োজনীয়তা	১৪
৯.৪ সোস্যাল বুকমার্কিং এর সুবিধা সমূহ	১৪
৯.৫ সোস্যাল বুকমার্কিং কিভাবে কাজ করে	১৪
৯.৬ সোস্যাল বুকমার্কিং সাইট গুলোর তালিকা	১৪
৯.৭ সোস্যাল বুকমার্কিং এর কিছু টিপস	১৪
<b>১০ আটিক্যাল সাবমিশন (Article Submission)</b>	<b>১৪</b>
১০.১ আটিক্যাল সাবমিশন কি?	১৪
১০.২ আটিক্যাল সাবমিশন এর প্রয়োজনীয়তা	১৪
১০.৩ আটিক্যাল সাবমিশন এর সুবিধা	১৪
১০.৪ আটিক্যাল সাবমিশন কিভাবে কাজ করে?	১৪
১০.৫ আটিক্যাল সাবমিশন এর কিছু টিপস	১৪
<b>১১ ব্লগ Blog</b>	<b>১৪</b>
১১.১ ব্লগ সম্পর্কে কিছু কথা	১৪
১১.২ ব্লগ কমেণ্টস্ এর প্রয়োজনীয়তা	১৪
১১.৩ ব্লগ কমেণ্টস্ এর মাধ্যমে লিংক বিল্ডিং করার সুবিধা	১৪
১১.৪ ব্লগ কমেণ্টস্ এর কিছু টিপস	১৪
<b>১১.৫ ব্লগ কমেণ্টিং কি?</b>	<b>১৪</b>
১১.৫.১ সামঞ্জস্যপূর্ণ ব্লগ বাছাই	১৪
১১.৫.২ হাই পেইজ র্যাংক ব্লগ বাছাই	১৪
১১.৫.৩ ডু-ফলো ব্লগ বাছাই	১৪
১১.৫.৪ ন্যাচারল লিংক প্রোফাইল	১৪
১১.৫.৫ প্রয়োজনীয় হাই PR ডু-ফলো ব্লগের তালিকা	১৪
<b>১২. লিংক হুইল (Link Wheel)</b>	<b>১৪</b>
১২.১ লিংক হুইল এর কিছু কথা	১৪

১২.২	লিংক হইল এর প্রয়োজনীয়তা	১৪
১২.৩	লিংক হইল এর সুবিধা	১৪
১২.৪	লিংক হইল কিভাবে কাজ করে	১৪
১২.৫	লিংক হইল এর কিছু টিপস	১৪
<b>১৩</b>	<b>ফোরাম পোস্টিং (Forum Posting)</b>	<b>১৪</b>
১৩.১	ফোরাম পোস্টিং কি?	১৪
১৩.২	ফোরাম পোস্টিং এর প্রয়োজনীয়তা	১৪
১৩.৩	ফোরাম পোস্টিং এর সুবিধা	১৪
১৩.৪	ফোরাম পোস্টিং কিভাবে কাজ করে	১৪
১৩.৫	ফোরাম পোস্টিং এর কিছু টিপস	১৪
<b>১৪</b>	<b>সোশ্যাল নেটওয়ার্কিং (Social Networking)</b>	<b>১৪</b>
১৪.১	সোশ্যাল নেটওয়ার্কিং এর কিছু কথা	১৪
১৪.২	সোশ্যাল নেটওয়ার্কিং এর প্রয়োজনীয়তা	১৪
১৪.৩	সোশ্যাল নেটওয়ার্কিং এর সুবিধা	১৪
১৪.৪	সোশ্যাল নেটওয়ার্কিং কিভাবে কাজ করে	১৪
১৪.৫	সোশ্যাল নেটওয়ার্কিং করার জন্য কিছু টিপস	১৪
<b>১৫</b>	<b>ই-মেইল মার্কেটিং (E-Mail Marketing)</b>	<b>১৪</b>
১৫.১	ই-মেইল মার্কেটিং এর কিছু কথা	১৪
১৫.২	ই-মেইল মার্কেটিং এর সুবিধা	১৪
১৫.৩	ই-মেইল মার্কেটিং এর গুরুত্ব	১৪
১৫.৪	কিভাবে ই-মেইল মার্কেটিং করতে হয়	১৪
<b>১৬</b>	<b>ভিডিও মার্কেটিং (Video Marketing)</b>	<b>১৪</b>
১৬.১	ভিডিও মার্কেটিং কি?	১৪
১৬.২	যেভাবে ভিডিও মার্কেটিং করবেন	১৪
<b>১৭</b>	<b>এস ই ও অ্যাডঅন্স Addons</b>	<b>১৪</b>
১৭.১	অ্যাডঅন্স সম্পর্কে কিছু কথা	১৪
১৭.২	অ্যাডঅন্স ব্যবহার করার সুবিধা	১৪
<b>১৭.৩</b>	<b>সার্চ স্টাটাস্ অ্যাডঅন্স</b>	<b>১৪</b>
১৭.৩.১	সার্চ স্টাটাস্ অ্যাডঅন্স ডাউনলোড এবং ইনস্টলেশন প্রসেস্	১৪
১৭.৩.২	সার্চ স্টাটাস্ অ্যাডঅন্স এ কিভাবে কাজ করবেন	১৪
<b>১৭.৪</b>	<b>শেয়ার দিস অ্যাডঅন্স</b>	<b>১৪</b>
১৭.৪.১	শেয়ার দিস অ্যাডঅন্স সম্পর্কে কিছু কথা	১৪
১৭.৪.২	ডাউনলোড এবং ইনস্টলেশন প্রসেস্	১৪
১৭.৪.৩	কিভাবে শেয়ার দিস অ্যাডঅন্স দিয়ে কাজ করবেন	১৪
১৭.৪.৪	শেয়ার দিস অ্যাডঅন্স ব্যবহার এর কিছু টেকনিক	১৪
<b>১৭.৫</b>	<b>এস ই ও কুইক অ্যাডঅন্স</b>	<b>১৪</b>
১৭.৫.১	এস ই ও কুইক অ্যাডঅন্স সম্পর্কে কিছু কথা	১৪
১৭.৫.২	এস ই ও কুইক অ্যাডঅন্স ডাউনলোড এবং ইনস্টলেশন প্রসেস্	১৪

১৭.৫.৩ এস ই ও কুইক অ্যাডঅপ্স দিয়ে কিভাবে কাজ করবেন	১৪
<b>১৭.৬ ওয়েব র‍্যাংক টুলবার অ্যাডঅপ্স</b>	<b>১৪</b>
১৭.৬.১ ওয়েব র‍্যাংক টুলবার সম্পর্কে কিছু কথা	১৪
১৭.৬.২ ওয়েব র‍্যাংক টুলবার ডাউনলোড এবং ইনস্টলেশন প্রক্রিয়া	১৪
১৭.৬.৩ ওয়েব র‍্যাংক টুলবার দিয়ে কিভাবে কাজ করবেন	১৪
১৭.৬.৪ ওয়েব র‍্যাংক টুলবার ব্যবহারের কিছু সতর্কতা	১৪
<b>১৮ ট্রাফিকের/ভিজিটর উৎসের রিপোর্ট</b>	<b>১৪</b>
১৮.১ ট্রাফিক সম্পর্কে কিছু কথা	১৪
১৮.২ সাইটের ভিজিটর বা ট্রাফিক কোথা থেকে আসছে	১৪
১৮.৩ অন্য সাইট হতে কারা আপনার সাইটে এসেছে	১৪
১৮.৪ কারা সার্চ ইঞ্জিন এর মাধ্যমে এসেছে	১৪
১৮.৫ সরাসরি ট্রাফিক বা ভিজিটর চিহ্নিত করন	১৪
১৮.৬ ট্রাফিকের সকল উৎস পর্যালোচনা	১৪
১৮.৭ সার্চ ইঞ্জিন কী-ওয়ার্ডের ভিত্তিতে রিপোর্ট দেখা	১৪
<b>১৯ এস ই ও টুলস্ (Tools)</b>	<b>১৪</b>
১৯.১ টুলস্ সম্পর্কে কিছু কথা	১৪
<b>১৯.২ র‍্যাংক চেকার এস ই ও চেনট্রো (Rank Checker SEO Centro)</b>	<b>১৪</b>
১৯.২.১ র‍্যাংক চেকার এস ই ও টুলস্ সম্পর্কে আলোচনা	১৪
১৯.২.২ র‍্যাংক চেকার এস ই ও টুলস্ এর প্রয়োজনীয় কিছু বিষয়	১৪
<b>১৯.৩ গুগল পেইজ র‍্যাংক চেকার (Google Page Rank Checker)</b>	<b>১৪</b>
১৯.৩.১ গুগল পেইজ র‍্যাংক চেকার এ কিভাবে কাজ করবেন	১৪
<b>১৯.৪ সাইট ম্যাপ ক্রিয়েশন (Site Map Creation)</b>	<b>১৪</b>
১৯.৪.১ কিভাবে সাইট ম্যাপ ক্রিয়েশন করবেন	১৪
<b>১৯.৫ ফাইন্ড লোকেশন অফ সাইট এন্ড ডোমেইন (Find Location of Site and Domain)</b>	<b>১৪</b>
১৯.৫.১ যেভাবে ফাইন্ড লোকেশন অফ সাইট এন্ড ডোমেইন টুলটি দিয়ে কাজ করবেন	১৪
<b>১৯.৬ কী-ওয়ার্ড পজিশন (Keyword Position)</b>	<b>১৪</b>
১৯.৬.১ যেভাবে কী-ওয়ার্ড পজিশন টুলটি দিয়ে কাজ করবেন	১৪
<b>১৯.৭ অন পেইজ অ্যানালাইসিস্ টুলস্ (On Page Analysis Tools)</b>	<b>১৪</b>
১৯.৭.১ কিভাবে অন পেইজ অ্যানালাইসিস্ টুলটি ব্যবহার করবেন	১৪
<b>১৯.৮ ব্যাকলিংক চেকার (Back Link Checker)</b>	<b>১৪</b>
১৯.৮.১ যেভাবে ব্যাকলিংক চেকার টুলটি দিয়ে কাজ করবেন	১৪
<b>১৯.৯ নিনজা চেকার টুলস্ (Ninja Checker Tools)</b>	<b>১৪</b>
১৯.৯.১ কিভাবে নিনজা চেকার টুলস দিয়ে কাজ করবেন	১৪
<b>২০. ইউটিউব এর ব্যবহার YouTube</b>	<b>১৪</b>
<b>২১. মেইল চাইম্প MailChimp</b>	<b>১৪</b>
২১.১ অ্যাকাউন্ট তৈরি	১৪
২১.২ মেইলিং লিস্ট তৈরি	১৪
২১.৩ মেইল টেম্পলেট ডিজাইন	১৪
<b>২২. এসইও সেমিনার</b>	<b>১৪</b>
<b>২৩. সার্চ ইঞ্জিন ফ্রেন্ডলি ওয়েব সাইট প্রস্তুতি</b>	<b>১৪</b>

২৪. প্রোজেক্ট-এসইও	১৪
২৪.১ বাংলাদেশ পর্যটন	১৪
২৪.২ প্রোজেক্ট-ই-বুক ওয়েব সাইট	১৪
২৪.৩ প্রোজেক্ট-ফ্রিল্যান্সিং এসইও কাজের নমুনা	১৪
২৫. এস ই ও ট্রাবেলশটিং (Trouble Shoting)	১৪

www.bookbd.info

# অধ্যায়-১ এস ই ও (SEO)

## ১.১ এস ই ও এর সূচনা (Introduction of SEO)

SEO (এসইও) কথাটির পূর্ণ অর্থ হল Search Engine Optimization এই কথাটি যদি বাংলা অনুবাদ করা হয় তবে দাঁড়ায় যে Search এর অর্থ হল খোজা Engine অর্থ হল যন্ত্র এবং Optimization অর্থ হল সংক্ষেপন তাহলে আমরা Search Engine Optimization কে এভাবে বলতে পারি যে যন্ত্রের মাধ্যমে অনেক গুলো ওয়েব সাইটকে খুঁজে সংক্ষেপ আকারে উপস্থান করাকে Search Engine Optimization বলে। সার্চ ইঞ্জিন এর উদাহরণ হিসেবে বলা যায় Google, Bing, Yahoo ইত্যাদি। লক্ষ্য করুন আপনি গুগল এর মাধ্যমে কোন কী-ওয়ার্ড দিয়ে যখন সার্চ করবেন তখন এই গুগল আপনার কী-ওয়ার্ড সম্পর্কিত যত ওয়েব সাইট রয়েছে এই পৃথিবীতে তার মধ্যে সর্বোচ্চ ৫০০ পেইজ এর মত গুছিয়ে আপনার মনিটর এর সামনে সংক্ষেপন আকারে তুলে ধরছে।

## ১.২ এস ই ও এর ইতিহাস (History of SEO)

প্রকৃতপক্ষে ইন্টারনেট যখন সৃষ্টি এবং ব্যবহার যখন বৃদ্ধি পেতে থাকে মূলত তখন থেকেই এসইও এর যাত্রা শুরু হয়। যদিও তখন এসইও এর ব্যবহার বা এসইও এলগরিদম বর্তমান অবস্থার মত ছিলনা।

যখন ইন্টারনেট এর জনপ্রিয়তা বাড়তে থাকে এবং এর ব্যবহার ও বাড়তে থাকে তখন সকল ওয়েব সাইটকে সংগঠিত করা বা একত্রিত করে ওয়েব সাইট গুলোকে শ্রেণীবিন্যাস করা বা একই টাইপের ওয়েব সাইট গুলোকে অথবা ওয়েব সাইট গুলোকে ক্যাটাগরি অনুযায়ী শ্রেণীবদ্ধকরণ করা খুব জরুরী হয়ে পড়ে। ঠিক তখনই সার্চ ইঞ্জিন এর ডেভেলপ শুরু হয়ে যায় আর এটি করেন ওয়েব মাস্টারগন। তারা মূলত সার্চ ইঞ্জিন ফলাফল এর উপর প্রচুর পরিমাণে স্টাডি শুরু করেন এবং এভাবেই সার্চ ইঞ্জিন অপটিমাইজেশন এর যাত্রা শুরু হয়।

এরপর ১৯৯৫ সালে এসইও প্রথম অফিসিয়ালী যাত্রা শুরু করে। ইয়াহুর ডেভেলপারগন সর্বপ্রথম এ্যালফাবেটিক অপটিমাইজেশন হিসেবে এসইও শুরু করেন খুব বেশি সময় নয় মাত্র ১ বছরেই অর্থাৎ ১৯৯৬ সালে এসইও এর ব্যপকতা শুরু হয়। কী-ওয়ার্ড ডেনসিটি এর উপর ভিত্তি করে সার্চ ইঞ্জিন এলগরিদম করা হয়। এরপর ১৯৯৭ সালের কোন এক সময় ইয়াহু ওয়েবমাস্টার ওয়েবসাইট সাবমিশন করে।

এরপর ১৯৯৮-১৯৯৯ সালে (এই সময়ে গুগল এর জন্ম) স্পাম রুল শুরু করে গুগল এবং এর জন্য নতুন ভাবে এলগরিদমস্ করতে হয় গুগল কে। বলে নেওয়া ভাল এলগরিদম হল এক ধরনের প্রোগ্রামিং যার মাধ্যমে সার্চ ইঞ্জিন সব ধরনের কাজ করে। এই সময়টি এলগরিদম এর একটি আপডেট হয়।

তবে গুগল এর স্পাম রুলস্ গুলো ভালো ভাবে যাত্রা করতে আর প্রায় ২-৩ বছর সময় লেগে যায়। এ সকল স্পাম ট্যাকটিকস্ নিয়ে ২০০০-২০০৭ সালের দিকে গুগল এর এসইও স্পেশালিস্টগন র‍্যাংক ভিত্তিক ওয়েব সাইট গুলো ক্যাটাগরি অনুযায়ী শ্রেণীবিন্যাস করা শুরু করেন।

কিন্তু এ সময় কিছু সমস্যা ছিল তখন এসইও এর পুরাতন নিয়ম অনুযায়ী এসইও স্পেশালিস্টগন তাদের ওয়েব সাইটটি সার্চ ইঞ্জিনে সাবমিশন করতেন এবং ডিরেক্টরি টাইপের কিছু লিংক বিল্ডিং করতেন। সমস্যা হল এ নিয়ম অনুযায়ী অনেক হিডেন পেইজ সৃষ্টি করা যেত এবং কী-ওয়ার্ড স্টাফিং ও এর মধ্যে ছিল।

এ সকল সমস্যার সমাধান করতে সার্চ ইঞ্জিন নতুন ভাবে গুগল নিয়ে এলো গুগল Crawlers সার্চ ইঞ্জিন এর সাথে Crawlers সিস্টেম যুক্ত হওয়ার পর এসইও তে নতুন মাত্রা যুক্ত হলো Crawlers এর ফলে ওয়েব সাইট গুলো ব্যাকলিংকের উপর নির্ভরতা কমালো এবং ওয়েব সাইট গুলো তখন এসইও তে জন্য কী-ওয়ার্ড এবং ওয়েব সাইট গুলো রিলেটিভিটি বাড়তে থাকলো এবং কী-ওয়ার্ড স্টাফিং ও কমে আসলো। এভাবে মূলত আধুনিক এসইও এর যাত্রা শুরু হয়।

## 1.7 এস ই ও এর বর্তমান অবস্থা (Current status of SEO)

সার্চ ইঞ্জিন অপটিমাইজেশন এ আধুনিকতার ছোয়া লাগা মাত্র পুরো ইন্টারনেট সিস্টেম এবং ইন্টারনেট ব্যবহারকারীদের মধ্যে ব্যাপক পরিবর্তন আসে। ইন্টারনেট ব্যবহার করা আরো অনেক সহজ হয়। যে কোন কিছু সার্চ ইঞ্জিনে সার্চ করে খুজতে অনেক সহজ হয়। এসইও এর ফলে জীবন যাত্রা অনেক সহজ হয়ে গেছে। ধরুন আপনি কখনো কক্সবাজার যাননি তাই আপনি সেখানকার অবস্থা সম্পর্কে জানেন না। তাই সেখানে কোথায় থাকবেন সেটিও জানেন না। কিন্তু সমস্যা নাই আপনি সার্চ ইঞ্জিনে যদি “Hotel in cox\_bazar” বা কক্সবাজার হোটেল সম্পর্কিত যে কোন কিছু সার্চ ইঞ্জিনে লিখে সার্চ করেন তাহলেই আপনি কক্সবাজার এর হোটেল সম্পর্কে সমস্ত কিছু জানতে পারবেন। তাহলে নিজেই একটু চিন্তা করে দেখুন সার্চ ইঞ্জিন যদি না থাকত তাহলে হয়তোবা কক্সবাজারের হোটেল খোজার জন্য আপনাকে অনেক কষ্ট করতে হতো। শুধুমাত্র কক্সবাজারের হোটেল নয় আপনার জীবনের প্রতিনিয়ত দরকারী জিনিস গুলো দিয়ে ও সার্চ করতে পারেন আর এসইও এর জন্য আপনি সার্চ ইঞ্জিন এর মাধ্যমে কাঙ্ক্ষিত জিনিসটি পাওয়া অনেক সহজ হয়ে গেছে।

## 1.8 এস ই ও এর গুরুত্ব (Importance of SEO)

সময়ের পেক্ষাপটে যে কোন ব্যবসা প্রতিষ্ঠান তাদের মার্কেটিং ধারণা পাল্টাচ্ছে। ইন্টারনেট এর এ যুগে কোম্পানী গুলো নতুন নতুন মার্কেটিং পদ্ধতি খুজছে। এক্ষেত্রে কোম্পানী তাদের বিজ্ঞাপনের ধারাবাহিকতায় ইন্টারনেট মার্কেটিং (E-Marketing) এর দিকে ধাবিত হচ্ছে। আর ই-মার্কেটিং এর জন্য কোম্পানী গুলোর নির্দিষ্ট পেজ Ranking এর একটি ওয়েব পেইজ বা ওয়েব সাইট দরকার হয়। আর তখনই এসইও কথাটি চলে আসে। আসলে মূল কথা হল এসইও এর উপর একটি সাইটের পর্যবেক্ষনের ভিত্তিতে আজ পুরো পৃথিবীতে বহু নামীদামি ব্যবসা প্রতিষ্ঠান গুলো ই-বিজনেস এ জড়িয়ে পড়ছে কেননা প্রত্যেকেই তার প্রতিষ্ঠান এর জন্য ইফেক্টিভ মার্কেটিং চায় এ কারনেই ই-মার্কেটিং দিতে পারে ব্যবসাকে প্রতিষ্ঠা লাভ।

এসইও হল একটি বিপন্ন কৌশল যার মাধ্যমে অর্থনীতিতে নতুন গ্রাহক বানানো যায়। এই কৌশল আপনার ওয়েব সাইটকে মার্কেটিং মেশিন বানিয়ে ফেলে এবং কৌশল হিসেবে এটি অনেক সাশ্রয়ী।

বাংলাদেশে দেরিতে শুরু হলেও বর্তমানে বাংলাদেশের বাজারে এসইও এর অনেক চাহিদা রয়েছে। বাংলাদেশে প্রতিনিয়ত অনেক ওয়েব সাইট তৈরি হচ্ছে ওয়েব ডেভেলপমেন্ট হচ্ছে এক তালে। বাংলাদেশে যারা ব্যবসা করেন তাদের মধ্যে ইন্টারনেট সম্পর্কে সচেতন তারা তাদের ব্যবসার প্রচার এর জন্য এসইও কে বেছে নিচ্ছেন। এক কথায় তারা গুরুত্ব সহকারে তাদের ব্যবসার জন্য ই-মার্কেটিং করে যাচ্ছেন এবং ভাল ফলাফল ও পাচ্ছেন।

বাংলাদেশে যথেষ্ট এসইও এর উপর দক্ষ মানুষ আছে যদিও যথেষ্ট বইপত্র, রিসোর্স বা ম্যাটেরিয়াল আমাদের সমস্যা তারপরও আমাদের দেশে দক্ষ লোকজন এসইও করে যাচ্ছেন নিজের দেশের জন্য এবং বিদেশি প্রতিষ্ঠান এর ওয়েব সাইটের জন্য ও এসইও করেন। বাংলাদেশে আইটি সেক্টর এর চাহিদা প্রতিনিয়ত বাড়ছে আর এর চাহিদা পূরণের জন্য গড়ে উঠেছে অনেক আইটি প্রতিষ্ঠান। এ সকল ফার্মে অনেক চাকুরি করছেন এবং ফ্রিল্যান্সিং করেও অনেক বৈদেশিক মুদ্রা অর্জন করছেন। এতে একদিকে যেমন বেকার সমস্যা দূর হচ্ছে অন্যদিকে জাতীয় গ্রীডে যুক্ত হচ্ছে ডলার। যেটা আমাদের জিডিপি তে ভাল রকমের প্রভাব ফেলে। সব মিলিয়ে এসইও সারা বিশ্বের ইন্টারনেট ব্যবহারকারীদের নিকট যেমন গুরুত্বপূর্ণ এবং জনপ্রিয় ঠিক মতন বাংলাদেশের এসইও এর প্রভাব অনেক ইতিবাচক। যার ফলে এসইও আমাদের সবার দৈনন্দিন জীবনের অপরিহার্য অংশ হয়ে উঠেছে।



# অধ্যায়-২ এস ই ও এর প্রকার ভেদ

## ২.১ এসইও এর প্রকারভেদ

এসইও এর প্রকারভেদ সম্পর্কে আলোচনা করার সময় প্রথমে বলা যেতে পারে এসইও মূলত দুই প্রকার। যথাঃ ১। অন পেজ এসইও ২। অফ পেজ এসইও অর্থাৎ এসইও করার সময় আপনি সর্ব প্রথম এই দুই ভাবে এসইও করতে পারেন।

## ২.২ অন পেজ কি?

অন পেজ এসইও হল আপনার ওয়েব সাইট এর ভিতর এর কাজ গুলো বা সার্চ ইঞ্জিন আপনার ওয়েব সাইটকে কিভাবে খুজে পাবে সেটার প্রসেসকে অন পেজ এসইও বলে। অন পেজ এসইও বিষয়টি সবসরি আপনার ওয়েব সাইটের কী-ওয়ার্ড এর সাথে সম্পর্কিত থাকে। এর ভিতরে ওয়েব সাইটের মেটা টাইটেল, মেটা ডিসক্রিপশন, মেটা কী-ওয়ার্ড, হেডিং ট্যাগ, কী-ওয়ার্ড ডেসসিটি, সাইটম্যাপ, ইত্যাদি বিষয় গুলো জড়িত থাকে।

## ২.৩ অফ পেইজ (ব্যাকলিংক) কি?

ব্যাকলিংকস কি তা বোঝার জন্য একটি উদাহরণ দিয়ে শুরু করি। দরুন, আপনার সাইট এর URL হল Readers.com আপনি Digg.com এ আপনার লিংকটি একটি আটিকেলের মধ্যে দিয়ে দিলেন। তাহলে Digg.com এ আপনার সাইট Readers.com এর লিংকটি রয়ে যাবে এবং এই লিংকটিই আপনার সাইটের জন্য ব্যাকলিংক। যে কোন ভিজিটর এখন Digg.com এ থাকা আপনার সাইট এর লিংকটিতে ক্লিক করে আপনার সাইট ভিজিট করতে পারবে। অর্থাৎ দেখা যাচ্ছে যে আপনার সাইটের ব্যাকলিংকস যত বাড়বে আপনার সাইটে ভিজিটর আসার সম্ভাবনা তত বেড়ে যাবে।

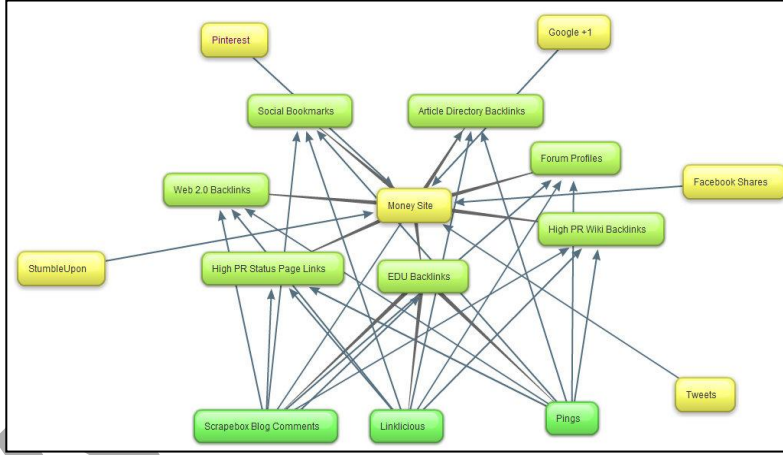

(চিত্রঃ ২.৩.১ : ব্যাকলিংক Strategy)

শুধু তাই নয়, ভিজিটর ও ব্যাকলিংকস এর সাথে বাড়বে আপনার সাইটের পেইজ র্যাংক। আর হাই পেইজ র্যাংক সাইট গুলো সার্চ রেজাল্ট এর শীর্ষে চলে আসে। চলুন শিখে নেই সাইটে ব্যাকলিংকস বাড়ানোর কিছু প্রসিদ্ধ উপায়

## ২.৪ ডিরেক্টরি সাবমিশন কি?

সাইটের ব্যাকলিংকস বাড়ানোর জন্য উল্লেখযোগ্য পদ্ধতি হল বিভিন্ন ইন্টারনেট ডিরেক্টরিতে আপনার সাইটের লিংক সাবমিট করা। একে ডিরেক্টরি সাবমিশন বলে। ইন্টারনেটে বহু ডিরেক্টরি রয়েছে যেগুলো আপনার সাইটটিকে তাদের সাইটে সাবমিট করার সুযোগ দেয়। এদের মধ্যে অধিকাংশই ফ্রি। আর অল্প কিছু সাইট আছে যারা বিনামূল্যে এ সুবিধা দেবার পাশাপাশি কিছু অর্থ ও দাবি করে।



চিত্রঃ ২.৪.১: ডিরেক্টরি সাবমিশন Process

### ২.৫ কতগুলো ডিরেক্টরিতে সাবমিট করবেন?

আসলে যত বেশি করা যায় ততই ভাল। তবে ২০০-৩০০ টি সাবমিশন হলে ভাল ফল পাওয়া যায়। সাবমিশন এর ক্ষেত্রে খেয়াল রাখবেন যেন হাই পেইজ র্যাংক সাইটগুলো আপনার তালিকায় আগে থাকে।

### ২.৬.১ সোস্যাল বুকমার্কিং কি?

সোস্যাল বুকমার্কিং হল একটি ডাইনামিকভাবে লিংক করার উপায় যেখানে একটি অনেক বৃহৎ এবং জনপ্রিয় নেটওয়ার্কের ভিতরে আপনি আপনার ফেভারিট সাইট অথবা পেইজটি শেয়ার করতে পারেন। যেন ভিজিটরগন আপনার সাইট বা পেইজটিকে সহজে খুঁজে পেতে পারে। কোন ভিজিটর যখন কোন ওয়েব সাইট ভিজিট করেন এবং এই ওয়েব সাইটটি যদি ভিজিটর এর পছন্দ হয় তবে তিনি এটি ব্রাউজার এর Favorites Tool এ সেভ করে রাখতে পারেন। পরে যেন তিনি পুনরায় এই ওয়েব সাইটটিকে খুব সহজে ভিজিট করতে পারেন

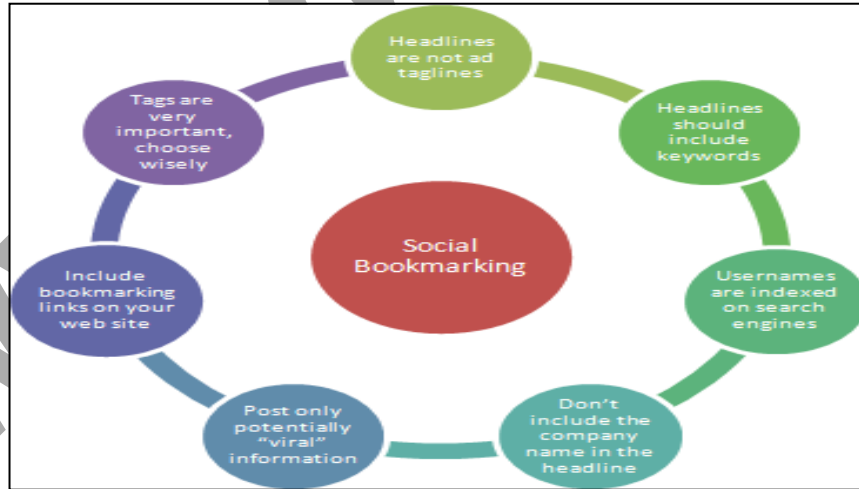

(চিত্রঃ ২.৬.১.১)

### ২.৬.২ আটিক্যাল সাবমিশন কি?

লিংক বিল্ডিং এর মাধ্যমে আটিক্যাল সাবমিশন খুবই গুরুত্বপূর্ণ এবং জনপ্রিয় একটি পদ্ধতি। প্রতিদিন প্রায় ১ হাজার বা তার চেয়েও বেশি পরিমান কন্টেন্ট আর্টিকেল ডিরেক্টরিতে সাবমিশন হয়। আটিক্যাল সাবমিশন এর খুবই গুরুত্বপূর্ণ একটি বিষয় হল আটিক্যাল অর্থাৎ একটি ভাল কন্টেন্ট বা আর্টিকেল যখন আর্টিকেল ডিরেক্টরিতে

পোস্ট করে এবং এর আনুসঙ্গিক বিষয় গুলো আর্টিকেল ডিরেক্টরিতে পোস্ট করে ব্যাকলিংক তৈরি করা হয় তখন আমরা তাকে আর্টিক্যাল সাবমিশন বলি। এক কথায় বলা যায় আর্টিক্যাল পোস্ট এর মাধ্যমে যে লিংক বিল্ডিং করা হয় তাকে আর্টিক্যাল সাবমিশন বলে।



(চিত্রঃ ২.৬.২.১)

### ২.৬.৩ ফোরাম পোষ্টিং কি?

অনলাইন এ অনেক ওয়েব সাইট রয়েছে যেখানে কোন সাবজেক্ট বা টপিক এর উপর মানুষ আলোচনা করে। এ সকল ওয়েবসাইট গুলো নির্দিষ্ট কোন বিষয়ের হয়। মানুষ এ সকল সাইটে ফ্রি মেম্বার হয়ে আলোচনা করতে পারে। অর্থাৎ যে বিষয়ের উপর ঐ ওয়েবসাইট সেই বিষয়ের যে কোন মতামত অথবা কোন সমস্যার কথা বলতে পারে এবং ঐ সকল সমস্যার সমাধান ও দিতে পারে। তবে একটি ওয়েব সাইট এর যে কজন মেম্বার থাকেন এ সকল আলোচনা ঐ সকল মেম্বার এর মধ্যে সীমাবদ্ধ থাকে। এ সকল সাইটকে বলা হয় অনলাইন ফোরাম। আর অনলাইন ফোরাম এর মাধ্যমে যেভাবে ব্যাকলিংক তৈরি করা হয় তাকে বলা হয় ফোরাম পোষ্টিং।

### ২.৬.৪ ব্লগ কমেন্টিং (Blog comments) কি?

Blog হল ওয়েব লগ ভিত্তিক একটি ট্রাফিক যা আপনার অনলাইন ভিত্তিক একটি জার্নাল। এখানে আপনি যে কোন বিষয় প্রকাশ করতে পারেন। ব্লগ শুধুমাত্র আপনার ব্যক্তিগত বিষয় হতে পারে অথবা এটি দলগত ও হতে পারে। এসকল ব্লগ এর মাধ্যমে লিংক বিল্ডিং করাকে ব্লগ কমেন্টস বলে।



(চিত্রঃ ২.৬.৪.১ ব্লগ কমেন্টিং Process)

এসকল বিষয় ছাড়া আরও দুই প্রকার এসইও আছে। সে গুলো হলো

১. পেইড এসইও
২. অর্গানিক এসইও

### ২.৬.৫ পেইড এস ই ও কি?

পেইড এস ই ও আপনার সাইটটিকে মুহুর্তেও মধ্যেই সার্চ রেজাল্ট এর শীর্ষে নিয়ে যাবে। আপনাকে এত পরিশ্রম করে লিংক বিল্ডিং, আর্টিকেল রাইটিং, কিংবা অন্য আর কিছুই করতে হবে না। অপেক্ষা করতে হবে না মাসের পর মাস। অবাক হচ্ছেন? ভাবছেন আসলেই এত সহজ কিনা? হ্যাঁ, পেইড এস ই ও র ক্ষেত্রে ব্যাপারটি সহজই বটে। তবে এক্ষেত্রে আপনাকে প্রচুর অর্থ ব্যায় করতে হবে। কারণ আপনার সাইট এর লিংক।



চিত্রঃ ২.৬.৫.১: পেইড SEO

অর্থাৎ আপনার দেয়া বিজ্ঞাপনে একজন ভিজিটর যতবার ক্লিক করবে ততবার আপনার সার্চ ইঞ্জিন গুলোকে টাকা দিতে হবে। তাই আপনার যদি বড় ধরনের বাজেট না থাকে তবে পেইড এস ই ও র সম্পূর্ণভাবে নির্ভর না করাই উত্তম। সাধারণত বড় বড় ই-কমার্স সাইটগুলো যাদের ব্যবসায় প্রচুর লাভ থাকে তারা পেইড এস ই ও করে থাকে। একটি ব্যাপার বলে রাখা ভাল যে পেইড এস ই ও টামটি আসলে স্ট্যান্ডার্ড নয়। পে পার ক্লিক (PPC) CPM (কস্ট পার ১০০০ ইমপ্রেশন), CPC (কস্ট পার ক্লিক) এগুলো পেইড SEOর অন্তর্ভুক্ত। Pic-1এ খেয়াল করুন Paid Search, Adwords শিরোনামের নীল বর্ডারকৃত অংশটুকুতে যে লিংক গুলো দেখা যাচ্ছে সবগুলোই PPC অ্যাড, অর্থাৎ ঐ লিংকগুলোতে কেউ ক্লিক করলেই লিংকটির মালিক/লিংকদাতাকে অর্থ গুনতে হবে।

### ২.৬.৬ অর্গানিক এস ই ও (SEO) কি?

এবার চলুন ঘুরে আসি অর্গানিক এস ই ও এর বিশাল রাজ্য থেকে। বিশাল বলার কারণ এর সাথে সত্যিই অনেক বিষয় জড়িত। আপনাকে জানতে হবে অনেককিছুই। তবে ঘাবড়াবেন না। কোনটিই কঠিন নয় এবং আমরা প্রতিটি বিষয়ই সহজভাবে এখানে তুলে ধরার চেষ্টা করব।

লক্ষ্য করুন, Pic-1 এর অর্গানিক সার্চ শিরোনামের লাল বর্ডারের ভেতরের অংশ যে লিংক গুলো দেখানো হচ্ছে সেগুলোই অর্গানিক সার্চ রেজাল্ট। মূলত এই তালিকাতে একটি সাইটকে আনাই সব এস ই ও ওয়ার্কারদের লক্ষ্য থাকে।

আমরা একে একে সবগুলি বিষয়ের ওপর আলোকপাত করব। এখন চলুন দেখে নেই আমরা অর্গানিক এস ই ও কে বেছে নেব। প্রথমত, অর্গানিক এস ই ও করতে পেইড এস ই ও এর চাইতে খরচ কম হয়। আর এ কারণেই

একটু কম লাভজনক সাইট যেমন ব্লগ, পার্সোনাল সাইট এ ধরনের সাইটের ক্ষেত্রে অর্গানিক এস ই ও করাই উত্তম। অর্গানিক এস ই ও সময় সাপেক্ষ প্রক্রিয়া হলেও আপনার সাইটটি সার্চ রেজাল্ট এ বছরের পর বছর ধরে আসতে থাকবে। এতে করে আপনার ভিজিটর বাড়বে, ব্যবসায় লাভ ও বাড়বে। অর্গানিক সার্চ এর আরেকটি জরুরি দিক হচ্ছে এর বিশ্বাসযোগ্যতা। মানুষ বিজ্ঞাপনের লিংকগুলোর চাইতে অর্গানিক সার্চের রেজাল্ট গুলোকে বেশি বিশ্বাস করে। তাই এখন থেকে ভিজিটর ও আসে বেশি।

আমরা এবার অর্গানিক সার্চ এর অংশ হিসেবে উপরের উল্লিখিত পয়েন্ট গুলোর ওপর আলোচনা করব। আমরা শুরু করব ব্যাকলিংকস দিয়ে।

## ২.৬.৭ অর্গানিক এস ই ও এর উল্লেখযোগ্য বিষয়

অর্গানিক এস ই ও করে সার্চ রেজাল্ট এর শীর্ষে আসবার জন্য বেশকিছু বিষয় জড়িত। উল্লেখযোগ্য কিছু বিষয় এখানে উল্লিখিত হলঃ

- ১। কী-ওয়ার্ডঃ সামাজ্যস্য পূর্ণ কী-ওয়ার্ড ব্যবহার।
- ২। ইউ আর এল (URL) ঃ প্রদে সেবা গুলোর সাথে সাইট এর নামের মিল/সামাজ্যস্য।
- ৩। ব্যাকলিংকসঃ অন্য সাইটে থাকা আপনার সাইট এর লিংক।
- ৪। ট্রাফিক/ভিজিটরঃ আপনার সাইট কতবার দেখা হচ্ছে।
- ৫। ওয়েব সাইট এর বয়স
- ৬। সাইট নিয়মিত হালনাগাদ করা।
- ৭। এবং পেজর্যাংক (PR) ঃ সবচেয়ে গুরুত্বপূর্ণ।

আবার সার্চ ইঞ্জিন এর নিয়ম নীতি এর উপর ভিত্তি করে এসইও কে দুই ভাগে ভাগ করা যায়।

## ২.৬.৮ Black Hat Seo

ব্ল্যাক হ্যাট (Black hat) সার্চ ইঞ্জিন অপটিমাইজেশন হচ্ছে একটি টেকনিক এটি ব্যবহার হয় সার্চ ইঞ্জিনে হাই র্যাংকিং পাওয়ার জন্য এবং আনইথিকিক্যাল ভাবে এটি করা হয় এজন্য বলা হয় ব্ল্যাক হ্যাট এস ই ও। এটি সাধারণত সার্চ ইঞ্জিনের নিয়ম নীতি মানেনা। কন্টেন্টগুলোকে আনইথিকিক্যাল ভাবে রিপ্রেজেন্ট করা হয়।

### 1. White Hat SEO

হোয়াইট হ্যাট (White hat SEO) হচ্ছে ব্ল্যাক হ্যাট এর উল্টো এখানে সব কিছু ইথিকিক্যাল ভাবে করা যায়। এবং সার্চ ইঞ্জিন অপটিমাইজেশনের সকল নিয়মনীতি মানা হয়।

## ২.৬.৯ ম্যানুয়াল সাবমিশন নাকি সফটওয়্যার সাবমিশন?

এসইও এর অত্যন্ত গুরুত্বপূর্ণ বিষয় হল এর সাবমিশন পদ্ধতি। মূলত দুইভাবে এই সাবমিশন করা যায়।

### ১। ম্যানুয়াল সাবমিশন

### ২। সফটওয়্যার দিয়ে সাবমিশন

দুটি পদ্ধতির মাঝে তুলনায় যাবার আগে প্রথমেই বলে রাখছি যে সাবমিশন এর ক্ষেত্রে ‘ম্যানুয়াল সাবমিশন’-ই সর্বোত্তম ও সবচেয়ে আকর্ষিত পদ্ধতি। সুতরাং সর্বোত্তম ফলাফলের জন্য এ পদ্ধতিটি অবলম্বন করাই উচিত।

ম্যানুয়াল সাবমিশন এর ক্ষেত্রে আপনাকে যতগুলো ডিরেক্টরিতে সাবমিট করতে চান প্রতিটিতে ঢুকতে হবে এবং রেজিট্রেশন থেকে শুরু করে লিংক সাবমিট করা পর্যন্ত প্রতিটি কাজ নিজ হাতে করতে হবে। এক্ষেত্রে ভাল দিক অনেক। যেমন, আপনি সুন্দর ও কার্যকর ‘টাইটেল’ লিখতে পারবেন। প্রয়োজনীয় কী-ওয়ার্ড বাছাই করতে

পারবেন। এছাড়া সঠিকভাবে 'ক্যাশ' পূরণ করতে পারবেন। এই ধরনের সাবমিশন গুলো বাস্তব সম্মত বেশি হয় এবং সাবমিট করা লিংকগুলো সাইট অ্যাডমিন কর্তৃক অনুমোদিত হয় বেশি। তবে ম্যানুয়াল সাবমিশন খুব সময় সাপেক্ষ ও পরিশ্রম সাপেক্ষ কাজ।

অপর পক্ষে, সফটওয়্যার সাবমিশনের ক্ষেত্রে আপনাকে শুধুমাত্র একবার সফটওয়্যারকে বিস্তারিত তথ্য দিয়ে দিতে হয় (যেমন আপনি কি টাইটেল ব্যবহার করবেন, কি কি কী-ওয়ার্ড থাকবে, আপনার সাইটের লিংক ইত্যাদি) এরপর সফটওয়্যার স্বয়ংক্রিয় ভাবে শত শত ডিরেক্টরিতে সাবমিশন এর কাজ করে ফেলবে। পদ্ধতিটি সহজ ও দ্রুততর হলেও ম্যানুয়াল সাবমিশন এর মত কার্যকর নয়। অধিকাংশ ক্ষেত্রেই সাবমিশন করা সাইট অনুমোদিত না হওয়া, IP ব্যান হয়ে যাওয়া ইত্যাদি সমস্যা থেকে যায়। তবে এর পরেও সফটওয়্যার এর ব্যবহার খেমে নেই। আর বেশকিছু ভাল সফটওয়্যার ও আছে যেগুলো আপনি জরুরি/বিশেষ ক্ষেত্রবিশেষে ব্যবহার করতে পারেন। এরকম একটি সফটওয়্যার হলঃ ১। Senukex. বেশ কাজের হলেও সফটওয়্যারটি ফ্রি নয় এটি ব্যবহারের জন্য প্রতি মাসে টাকা গুনতে হবে।

www.bookbd.com

# অধ্যায়-৩ টেকনিক্যাল টার্ম

## (SEO Jargon & Technical Word)

### ৩. টেকনিক্যাল টার্ম (SEO Jargon & Technical Word)

#### ৩.১ সার্চ সাইট (Search Site)

সার্চ সাইট হচ্ছে এক ধরনের ওয়েবসাইট যার মাধ্যমে আপনি অন্য একটি ওয়েব সাইট খুঁজে থাকেন। যেমন গুগল ইয়াহু ইত্যাদি।

#### ৩.২ সার্চ টার্ম (Search term)

এটি একটি শব্দ বা শব্দ সমষ্টি। যেটি আমরা কোন তথ্য খোঁজার জন্য সার্চ ইঞ্জিনে লিখে থাকি।

#### ৩.৩ সার্চ রেজাল্ট (Search result)

সার্চ রেজাল্ট হচ্ছে কিছু তথ্য যেগুলো আপনার সার্চ টার্মের উপর ভিত্তি করে আসে। নিম্নের চিত্রে দেখুন এখানে আমি kids দিয়ে সার্চ দেওয়ার পর অনেকগুলো লিংক শো করেছে। আর এগুলোই হল সার্চ রেজাল্ট। যেমন কয়েকটি লিংক shopping result for kids dress, image for kids dress এবং Flower girl dress ইত্যাদি।



চিত্র : ৩.৩.১ kids dress কীওয়ার্ড এর সার্চ রেজাল্ট

#### সার্চ ইঞ্জিন অপটিমাইজেশন (Search engine optimization)

সার্চ ইঞ্জিন অপটিমাইজেশনকে সংক্ষেপে এস ও ই বলা হয়। এটি একটি ওয়েবসাইট এবং ওয়েব পেজ কে ভাল র্যাংকিং-এ নেওয়ার জন্য অপটিমাইজ করে।

#### ৩.৪ ক্রোলার্স (Crawlers)

Crawlers হচ্ছে একটি প্রোগ্রাম যেটি বিভিন্ন সার্চ ইঞ্জিন কোন ওয়েব সাইটকে Scan ও Analyze করার জন্য ব্যবহার করা হয়। spider এবং robots অনেকটা Crawlers এর মত কাজ করে।

### ৩.৫ র‍্যাংকিং (Ranking)

আপনি Google এ বা কোন সার্চ ইঞ্জিনে সার্চ দিবেন এটি কয়েক হাজার রেজাল্ট পায় (Less or more depends on relevant content website)। এত গুলো থেকে SE শুধুমাত্র প্রথম ৫০০ টি কে Rank এ নিয়ে আসে। নিম্নের চিত্রে দেখুন

আমি Computer লিখে সার্চ দিয়েছি সেখানে দেখুন অনেকগুলো দেখাচ্ছে। তার মধ্যে নিচে কিছু নাম্বার লক্ষ করেছেন। এভাবে ২ নং ও ৩নং পেইজ এ ক্লিক করলে আমরা নতুন আরো অনেকগুলো পেইজ এর লিংক পাব।



The screenshot shows a Google search results page for the query 'computers'. The results are displayed in a list format with blue hyperlinks for article titles and smaller text for the source and time. The first result is from Patch.com, the second from McPherson Sentinel, and the third from USA Today. Below the main results, there is a section for 'News archive results for computers' with a list of dates and links to specific news articles. At the bottom of the search results, there is a 'Next' button and a small disclaimer: 'The selection and placement of stories on this page were determined automatically by a computer program. The'.

চিত্র : ৩.৫.১ প্রত্যেক পেইজ এ অনেকগুলো লিংক

### ৩.৬ ইনডেক্স (Index)

যখন কোন পেইজকে Crawl করা হয় তার পর ঐ পেইজের Content গুলোকে Index করা হয় যেগুলোকে ডকুমেন্ট হিসেবে একটি ডেটাবেস স্টোর করা হয়।

### ৩.৭ অরগানিক রেজাল্ট (Organic)

সার্চ ইঞ্জিনে আমরা সার্চ করলে যে রেজাল্টগুলো পাই সেগুলো দুইধরনের হয়ে থাকে। একটি হল organic অন্যটি হল Paid (ppc)। Organic রেজাল্ট গুলো একটি ওয়েবসাইটের content এবং কে ওয়ার্ড-এর উপর ভিত্তি করে হয়ে থাকে। নিম্নে চিত্রে দেখা যাচ্ছে কিছু সার্চ রেজাল্ট হচ্ছে অরগানিক রেজাল্ট আবার কিছু হল Paid placement result.





চিত্র : ৩.১.১ পেইড রেজাল্ট (Paid result)

এর আর একটি নাম হল Paid palacement result । এই পদ্ধতিতে আপনি pay করে আপনার সাইটের র্যাংকিং বাড়াতে পারেন। এমনি আপনি চাইলে pay করে রেজাল্টের শুরুতে আপনার ওয়েবসাইটকে দেখাতে পারেন। নিম্নের চিত্রে দেখেন :-

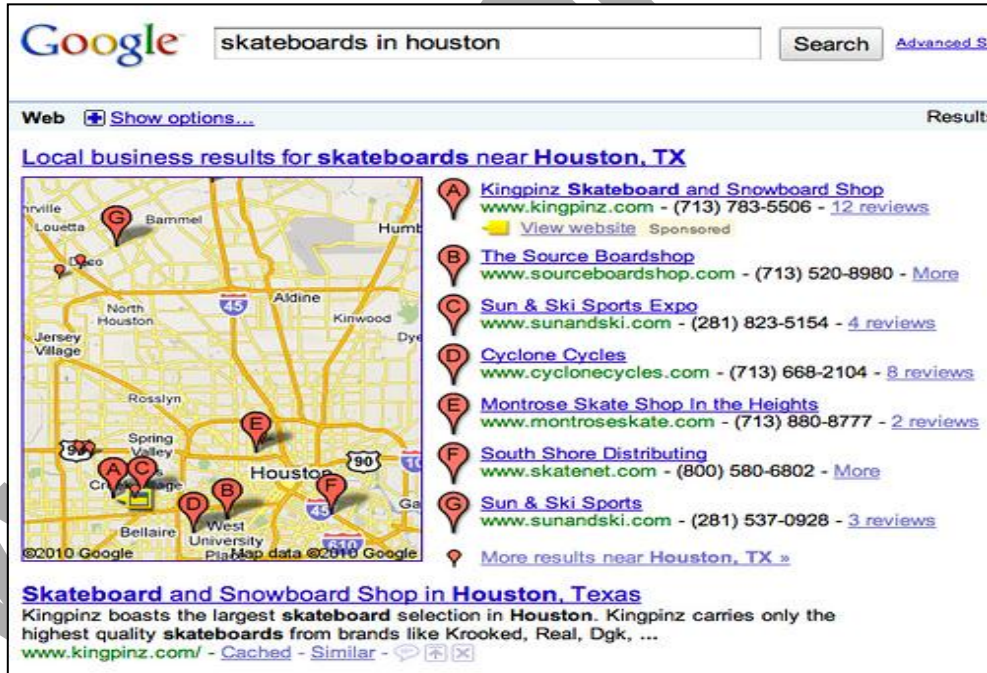

চিত্রঃ ৩.১.১.২ Paid search result সার্চ রেজাল্ট

The image shows a Google search results page for "Air Conditioning Service Richmond Va". At the top, it says "Over a million results found". Below the search bar, there are sponsored links for "United Air Temp" and "Richmond A/C & Plumbing". A map shows local business results for "Air Conditioning Service near Richmond, VA" with listings for "Lakeside Heating Air Conditioning & Plumbing Service", "Hertless Air Conditioning & Heating Services Co", and "Taylor Heating & Air Conditioning Services". On the right, there are more sponsored links for "Air Conditioning Service", "HVAC Service Near You", "Heating Air Conditioning", and "Air Conditioning Service". Three blue boxes with red arrows point to specific results: "Paid Search" points to the sponsored links, "Local Directory" points to the map results, and "Natural or organic results" points to the bottom search results.

চিত্রঃ ৩.৭.৩ Paid local and natural রেজাল্ট

### ৩.৮ গুগল সার্চ

গুগলের ওয়েবসাইট এ কোন কিছু লিখে সার্চ করার প্রক্রিয়া হচ্ছে গুগল সার্চ।

The diagram shows the Google search process. At the top, the Google India logo is displayed. Below it, a search bar contains the word "camo". Two buttons, "Google Search" and "I'm Feeling Lucky", are shown. Arrows point from these buttons to two separate browser windows. The left window shows the search results for "camo", listing "CAMO Inc." and "CAMO Technologies". The right window shows the "I'm Feeling Lucky" result, which is a page for "CAMO" with the heading "Increase your product profitability".

চিত্রঃ ৩.৮.১ গুগল সার্চ

এভাবে যেমন আপনি আপনার ব্রাউজারে লিখলেন [www.yahoo.com](http://www.yahoo.com)

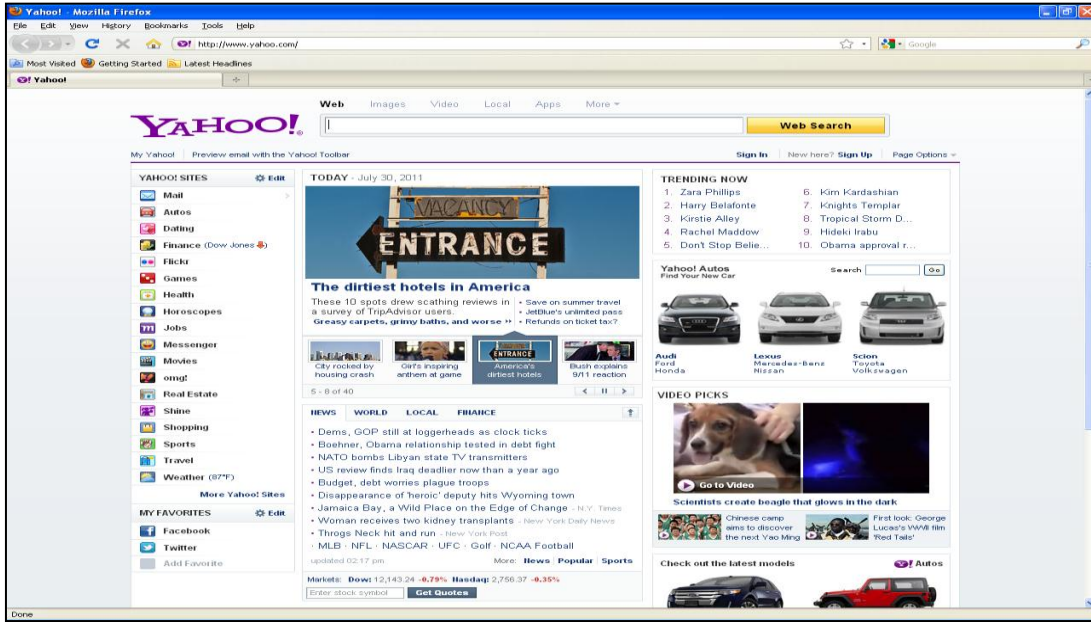

চিত্রঃ ৩.৮.২ ইয়াহু ওয়েব সার্চ

আপনি এডভান্স সার্চ ও করতে পারেন যেমনঃ- নিম্নের চিত্রে লক্ষ করুন গুগলের হোম পেইজ আসার পর আপনি ডানে দেখবেন Advance Search এবং Search Tools এ দুটি অপশন আছে আপনি Advance Search অপশনে ক্লিক করুন ।

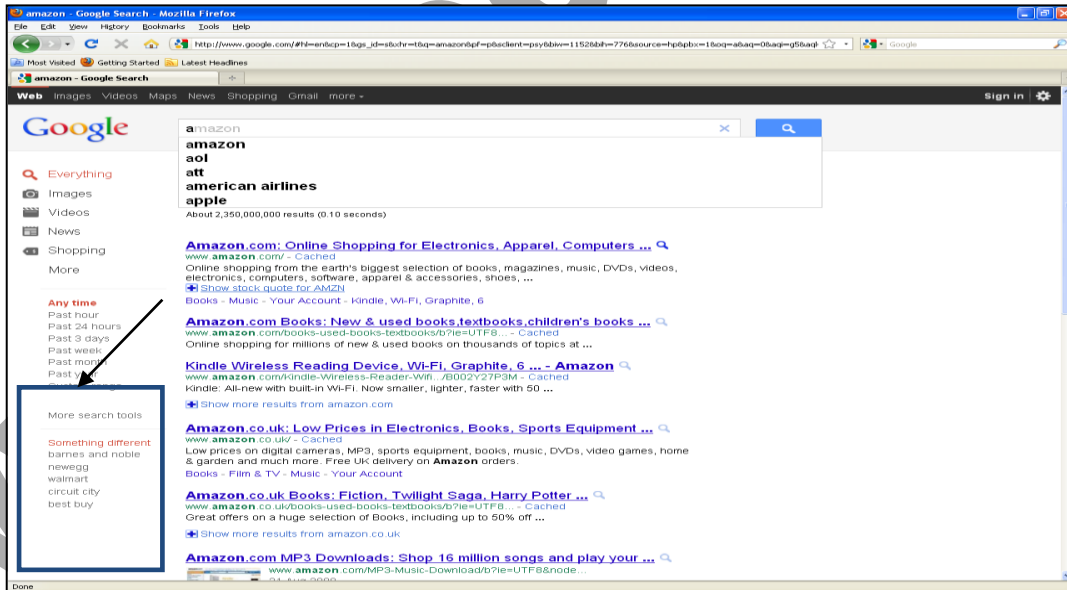

চিত্রঃ ৩.১.৮.৩ Advance Search

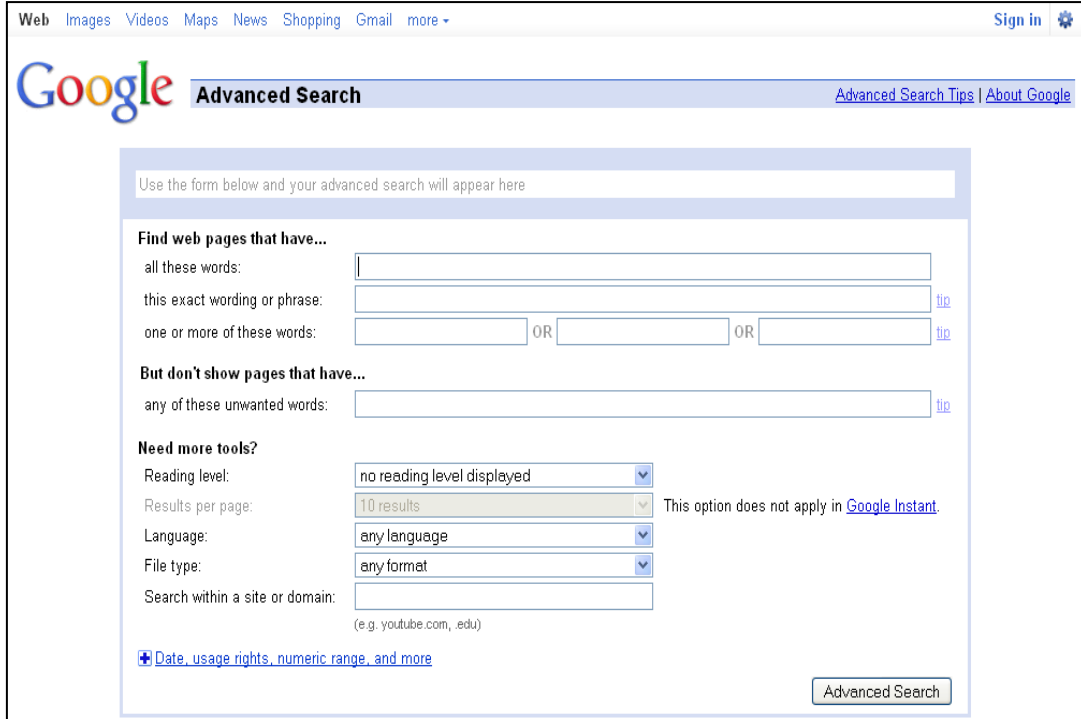

চিত্রঃ ৩.৮.৪ গুগলের Advance Search সার্চ অপশন

### ৩.৯ থ্রসেসিং কোয়ারিস (Processing Queries)

যখন কোন একটা তথ্যের জন্য সার্চ ইঞ্জিনে আসে তখন ইঞ্জিন সেটা রিট্রাইভ করার চেষ্টা করে যতগুলো ডকুমেন্ট আছে সেগুলো কোয়ারি এর সাথে ম্যাচ করে।

#### Top Down Design

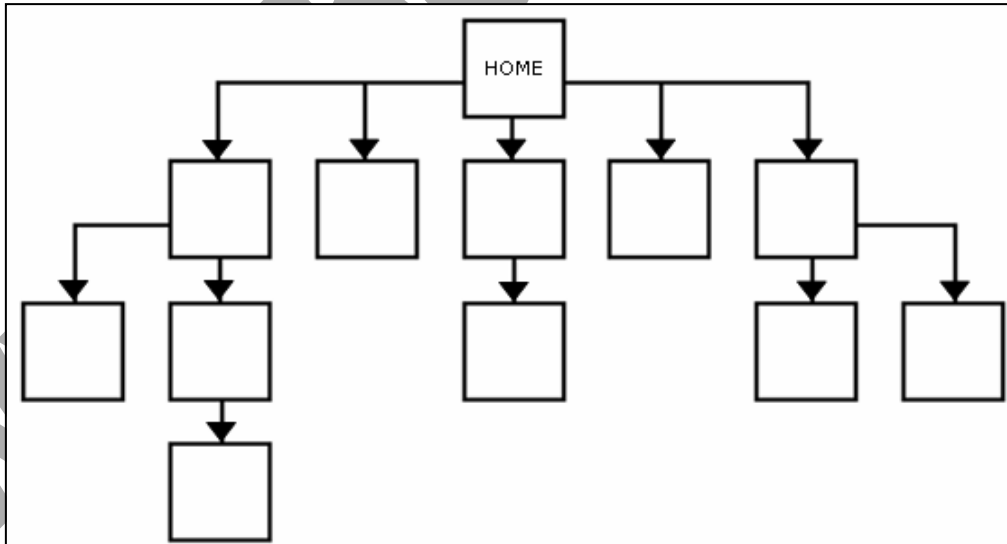

চিত্রঃ ৩.৯.১ Top Down Design

## Shallow wide design

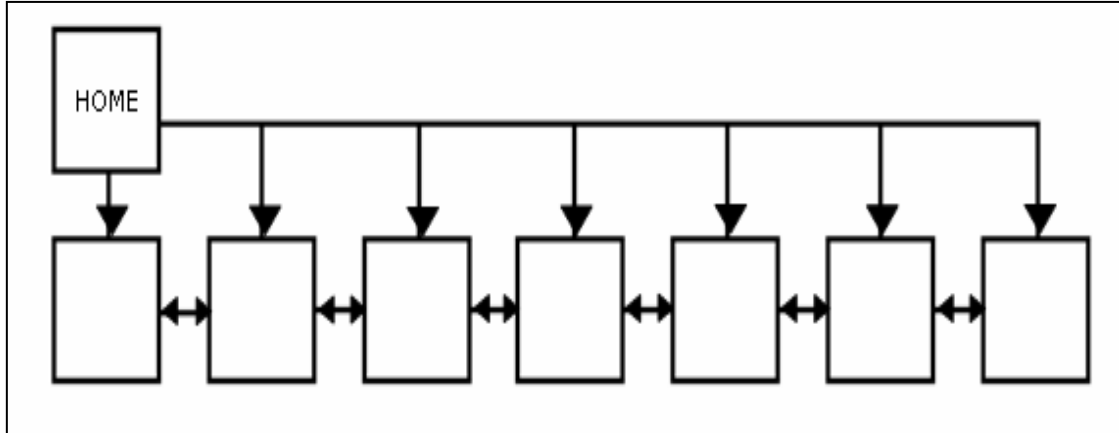

চিত্র : ৩.৯.২ Shallow wide design

### ৩.১০ কীওয়ার্ড (Keywords)

কীওয়ার্ড হচ্ছে একটি ওয়েব পেইজ এর শব্দ যেটি ঐ পেইজকে ডেফাইন করে। অর্থাৎ আপনি একটি প্যারাগ্রাফ লিখছেন ঐ প্যারাগ্রাফ এ নিশ্চয়ই কতগুলো শব্দ থাকতে পারে যেটি হল ঐ প্যারাগ্রাফ এর মূল শব্দ। SEO করার পূর্বে আপনার কীওয়ার্ড সিলেকশন খুবই গুরুত্বপূর্ণ। অর্থাৎ আপনি কোন ধরনের কীওয়ার্ড সিলেক্ট করবেন আর সেই কীওয়ার্ড রিলেটেড কন্টেন্ট আপনার ওয়েব পেইজে থাকা ভাল। তাহলে ইউজার যখন সার্চ দিবে আর সেটা যদি আপনার কীওয়ার্ড এর সাথে মিলে যায় তাহলে সেই ওয়েব পেইজটিকে সার্চ ইঞ্জিনে শো করবে।

### মেটা ট্যাগ (Meta Tag)

মেটা ট্যাগ দ্বারা একটি ওয়েবপেইজের ডিসক্রিপশন প্রোভাইড (সরবরাহ) করা হয়। মেটা ট্যাগ এ সাধারণত মেইন কীওয়ার্ড এর লিস্টগুলো ব্যবহার করা হয়।

```
<!DOCTYPE html PUBLIC "-//W3C//DTD XHTML 1.0 Transitional//EN" "http://www.w3.org/TR/xhtml1/DTD/xhtml1-transitional.dtd">
<html xmlns="http://www.w3.org/1999/xhtml">
<head>
<meta name="google-site-verification" content="z1jhOdiDtDOCndhufisipOKiJB93KrEralIq7csWr70" />
<meta http-equiv="Content-Type" content="text/html; charset=iso-8859-1" />
<title>Taj Cafe & barbeque,Indian restaurant in Dothan, USA</title>
<meta name="description" content="Indian Restaurant in USA:One of the finest indian restaurant in Dothan USA-Taj Cafe & Barb
<meta name="keywords" content="Taj Dothan,Taj Cafe & BBQ,indian restaurant in usa,Taj Usa,Usa restaurant,Usa hotel,restauran

<link href="styles.css" rel="stylesheet" type="text/css" />
<script src="AC_RunActiveContent.js" type="text/javascript"></script>
<!--script src="js/snowstorm.js" type="text/javascript"></script-->
</head>
<body>
<div class="main">
<div>
<!DOCTYPE html PUBLIC "-//W3C//DTD XHTML 1.0 Transitional//EN" "http://www.w3.org/TR/xhtml1/DTD/xhtml1-transitional.dtd">
<html xmlns="http://www.w3.org/1999/xhtml">
<head>
<meta http-equiv="Content-Type" content="text/html; charset=iso-8859-1" />
<title>Taj Indian Restaurant</title>
<link href="images/logo.gif" rel="shortcut icon" type="image/gif" />
<link href="styles.css" rel="stylesheet" type="text/css" />
<script type="text/javascript" src="dropdownfiles/dropdownabs.js"></script>
<link rel="stylesheet" type="text/css" href="dropdownfiles/ddcolortabs.css"/>
<script src="Scripts/AC_RunActiveContent.js" type="text/javascript"></script>
<script src="AC_RunActiveContent.js" type="text/javascript"></script>
<script language="javascript">
var filter = /^[a-zA-Z0-9_\.\-]+\|0+([a-zA-Z0-9\-\_]+\|\.)+([a-zA-Z0-9](2,4))+$/;
function check1()
{
```

চিত্রঃ ৩.১০.১ মেটা ট্যাগ এবং টাইটেল ট্যাগ

## টাইটেল ট্যাগ (Title Tag)

এই ট্যাগ এর টেক্সটটা আপনার ব্রাউজার উইন্ডোর টপে দেখাবে। টাইটেল কোন একটি পেইজের সাধারণ সারাংশ দেয়। বেশিরভাগ SE টাইটেল ট্যাগটাকে অনেক গুরুত্ব দেয় এটা বুঝার জন্য যে এটি কোন ধরনের ওয়েবসাইট টাইটেল ট্যাগ দেখে বলা যায় এটি किसের সাইট হতে পারে। সার্চ ইঞ্জিনে Money Earning লিখে সার্চ দেওয়ার পর যে সাইটটি আসলো।



চিত্র : ৩.১০.২ পেইজ এবং টাইটেল ট্যাগ

উপরে টাইটেল এ দেখা যাচ্ছে How to earning money on the web এবং পেইজ এ এসে দেখলাম ওয়েবে কিভাবে টাকা উপার্জন করা যায় সে বিষয়ে লিখা হয়েছে। এসব বিষয়ে সহজভাবে বিস্তারিত জানার জন্য লেখকের এইচ টি এম এল বইটি সংগ্রহ করুন এবং তার সাথে ড্রিম ওয়েভার বইটির।

## এ্যাংকর ট্যাগ (Anchor Tag)

একটি ডকুমেন্টের সাথে অন্য আরকোটি ডকুমেন্ট এর লিংক বা সংযোগ করাকে এ্যাংকর ট্যাগ বলে। অথবা একটি পেইজের সাথে অন্য পেইজের সংযোগ।

```
<a href="home.html">Home</a>
```

এখানে home ওয়ার্ডটি হচ্ছে এ্যাংকর টেক্সট। এখানে আপনি আপনার মত করে যে কোন কিছু (টেক্সট) লিখতে পারেন।

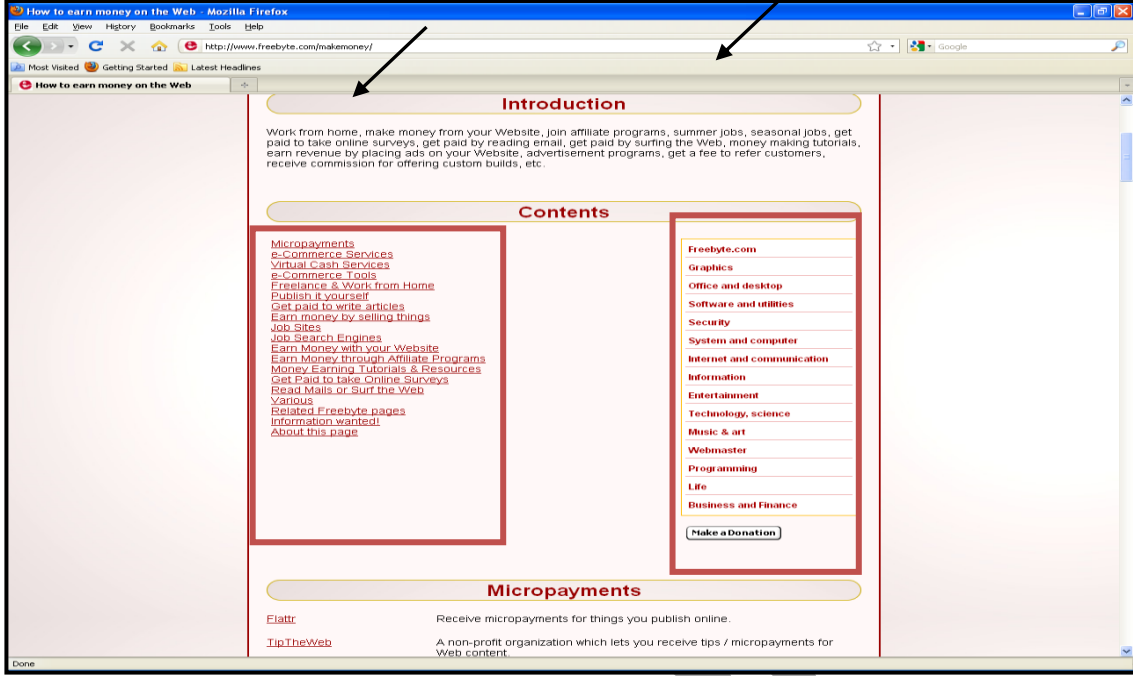

চিত্রঃ ৩.১০.৩ Anchor tag & text

SEO করার জন্য এই ট্যাগটি খুবই গুরুত্বপূর্ণ। আপনি অন্যের সাইটকে আপনার সাইটে লিংক করার জন্য এ্যাংকর ট্যাগ ব্যবহার করতে হবে। আবার অন্যরাও যখন তাদের ওয়েবসাইটে আপনার ওয়েবসাইটের লিংক দিবে তখন আপনার সাইটের গুরুত্ব বেড়ে যাবে। এবং সেটা র্যাংকিং এ যাবার জন্য সহায়ক হবে।

### ৩.১১ In bound link or back link

অন্য একটি ওয়েবসাইট থেকে যদি কেউ আপনার ওয়েবসাইট এ আসে সেটাই হল inbound অথবা back link নিশ্চয়ই অন্য কোন সাইটে আপনার সাইটের লিংক দেওয়া আছে। অর্থাৎ এটাকে ইনকামিং লিংক বলে। একটি ওয়েবসাইটকে পপুলার করার জন্য বেশি বেশি ব্যাকলিংক তৈরি করতে হবে। যেমন কোন পলিটিশিয়ান পরিচিতি পাওয়ার জন্য বিভিন্ন স্থানে তার পোস্টার ব্যানার লাগিয়ে দেয়। যত বেশি পোস্টার ব্যানার যত বেশি জায়গায় লাগিয়ে দেবে তত বেশি তার পরিচিতি পাবে।

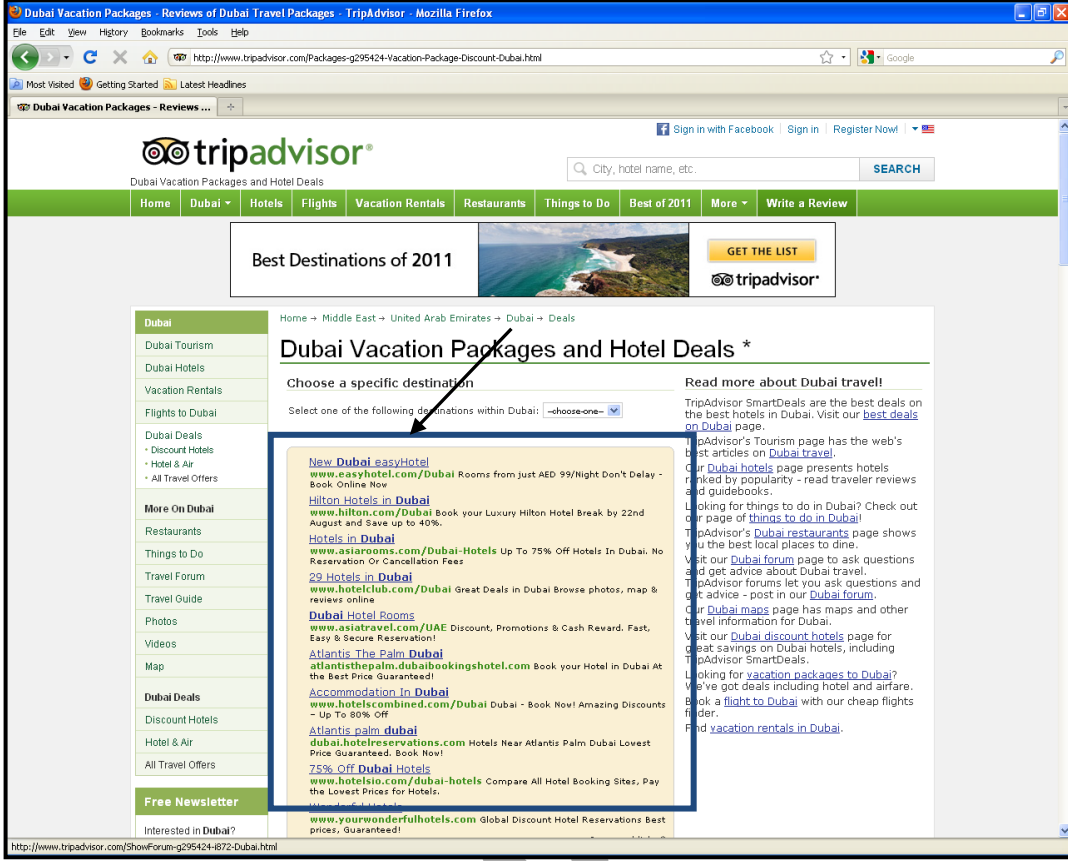

চিত্রঃ ৩.১১.১ In bound link or back link

উপরের চিত্রে দেখা যাচ্ছে অন্য সব হোটেলের ওয়েবসাইট এর ঠিকানা এই ওয়েবসাইট এ দেওয়া আছে। সুতরাং কেউ যদি এখানে ক্লিক করে অন্য কোন ওয়েবসাইট এ যায় আর এটাই হবে back link ঐ ওয়েবসাইট-এর জন্য। আর এই ওয়েবসাইট-এর জন্য, এটি হচ্ছে Outbound link

## Outbound link

আপনি যখন আপনার ওয়েবসাইট এর কোন লিংক এ ক্লিক করে অন্য ওয়েবসাইট এ যাবেন এটিকে বলা হবে Outbound link. Outbound link আপনার ওয়েবসাইট এর গুরুত্ব বাড়িয়ে দেয়।

## ৩.১২ পেইজ র্যাংক এবং কন্টেন্ট

পেইজ র্যাংক হচ্ছে একটি লিংক এনালাইসিস এ্যালগরিদম। অন্যভাবে বলা যায় পেইজ র্যাংক হচ্ছে একটি নিউমেরিক ভ্যালু যেটি নির্ধারণ করে একটি ওয়েবসাইট কতটা গুরুত্বপূর্ণ। পেইজ র্যাংক এর উপর ভিত্তি করে একটি ওয়েবসাইট সার্চ ইঞ্জিনে আগে পরে আসে এটা মূলত অন্যতম একটি বিষয়। পেইজ র্যাংক যত বেশি সার্চ রেজাল্টে তত আগে আসার সম্ভাবনা। পেইজ র্যাংকগুলো ১ থেকে শুরু হয়ে থাকে যত সংখ্যা বাড়বে ততই তার পেইজ র্যাংক বেশি। আপনি আপনার ওয়েবসাইট এড্রেস লিখে পেইজ র্যাংক চেক করতে পারেন যে আপনার ওয়েবসাইট এর বর্তমান অবস্থান কোথায় আছে। পেইজ র্যাংক সাধারণত ০ থেকে ১০ পর্যন্ত ডিগ্রী মেনজার করা হয়।



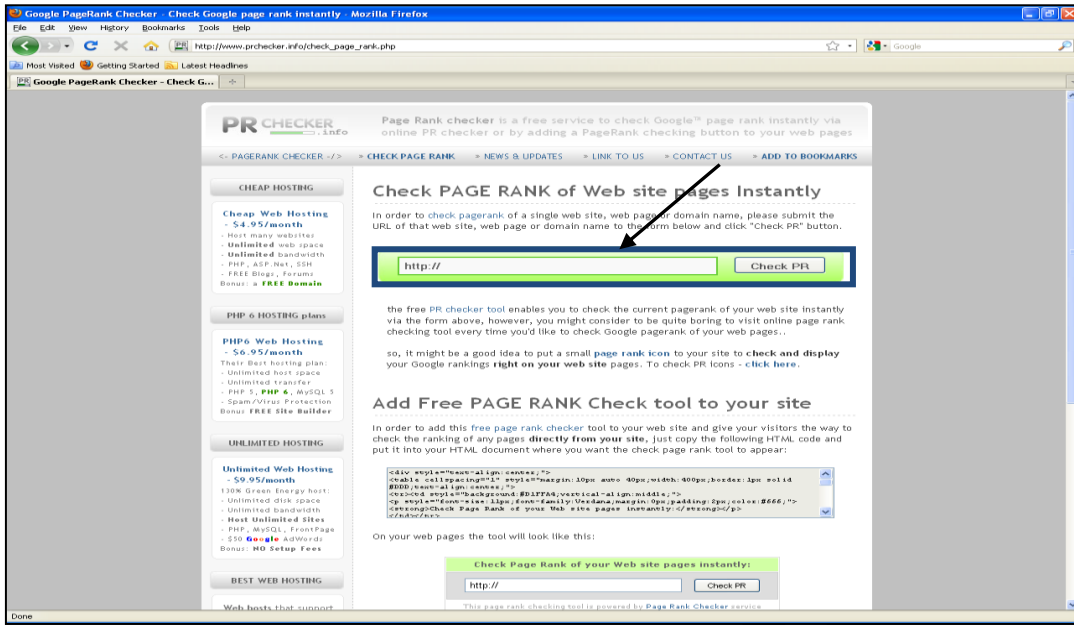

চিত্রঃ ৩.১২.১ ওয়েবসাইট এর পেইজ র্যাংক চেক করা

### কনটেন্ট (Content)

আমরা কোন ওয়েবসাইটে যা কিছু দেখতে পাই অথবা কোন ওয়েবসাইট যা কিছু ডিসপে- করে তাই হচ্ছে কনটেন্ট। কনটেন্ট হতে পারে textual, visual এছাড়াও টেক্সট, ইমেজ, সাউন্ড, ভিডিও অথবা এনিমেশন।

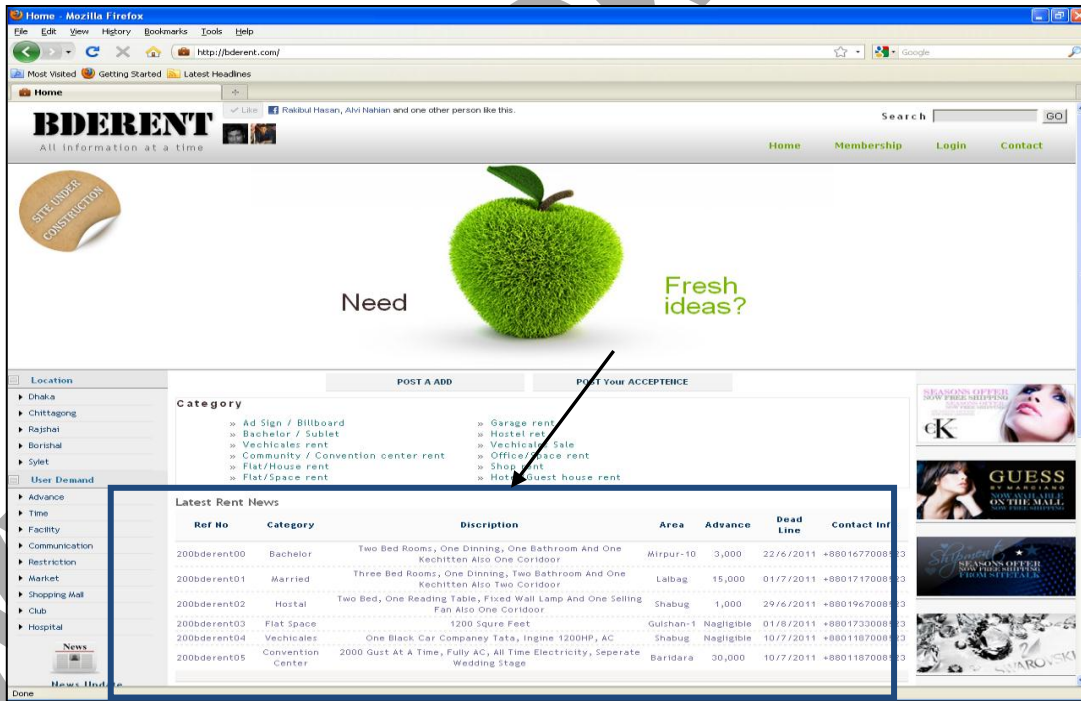

চিত্রঃ ৩.১২.২ ছবি প্রদর্শিত সব কিছু হচ্ছে কন্টেন্ট।

### ৩.১৩ আরো কিছু এক নজরে

Analytics একটি ওয়েবসাইট এর মেজারমেন্ট স্ট্যাটিসটিস্টিক্স যেমন কতগুলো ভিজিটর অথবা ট্রাফিক ঐ সব ভিজিটর অথবা ট্রাফিক কোথা থেকে এসেছে এবং তারা ওয়েবসাইটে কত সময় ছিল। ট্রাফিক এনালাইজ করার

জন্য গুগল এনালাইটিক্স ব্যবহার করা যেতে পারে। এনালাইটিক্স মূলত ওয়েব এনালাইটিক্স। ওয়েব এনালাইটিক্স মেজারমেন্ট, রিপোর্টিং এবং ওয়েব বেস এনালাইসিস তথ্য এসব কিছু সংগ্রহ করে ওয়েবসাইট অপটিমাইজ করার জন্য ব্যবহার করে। এনালাইটিক্স সাধারণত দুই ধরনের অফ সাইট এবং অন সাইট। ওয়েব এনালাইটিক্স শুধু মাত্র টুল নয় যেটি ওয়েবসাইটের ট্রাফিক মেজার করার জন্য পরিমাপ করা হয়। এটিকে বিজনেস এবং মার্কেট রিসার্চ করার জন্য ও ব্যবহার করা হয়। আপনি যদি নতুন কোন এ্যাডভার্টাইজমেন্ট ক্যাম্পেইন চালান তাহলে কি পরিমাণ ট্রাফিক আসতে পারে সেই বিষয়েও ধারণা পাওয়া যায়। এটি ওয়েবসাইটে ভিজিটর কতগুলো ভিজিটর এসেছে এবং কতগুলো পেইজ দেখেছে সেই সম্পর্কেও ধারণা দেয়।

## Bounce

SEO এর জন্য বাউন্স খুবই গুরুত্বপূর্ণ। অর্থাৎ আপনার ওয়েবসাইট এর বাউন্স রেট যত বেশি হবে SEO করাও তত কঠিন হবে। মনে করেন কোন ইউজার সার্চ ইঞ্জিনে সার্চ দিয়ে আপনার সাইটে এসেছে কিন্তু ১মিনিট বা ২মিনিট (সময় নির্ভর করে) অন্য কোন সাইটে চলে গিয়েছে এটাকে বলে বাউন্স। ভিজিটর আপনার ওয়েবসাইট ছেড়ে চলে যাওয়ার শতকরা পরিমাণ অর্থাৎ তারা যেটা চাচ্ছে সেটা যদি তারা না পায়। বাউন্স রেট কমানোর উপায় হলঃ-আপনার সাইট ডিজাইন ও কন্টেন্ট এর দিকে নজর দিতে হবে। অর্থাৎ এমন ও দেখা গেছে ভিজিটর আপনার হোম পেইজে এসে অন্য কোন পেইজে যাচ্ছে কারণ তাদের কাছে মনে হয়েছে যেটার জন্য তারা আপনার সাইটে এসেছে সেটা হয়তো আপনার সাইটে নেই।

## Impression (ইম্প্রেশন)

কতবার একজন মানুষ অথবা ভিজিটর একটি ওয়েবসাইট অথবা এ্যাডভার্টাইজমেন্ট দেখে। অর্থাৎ একজন ভিজিটর দ্বারা একটি ওয়েবসাইট ভিউ অথবা ডিসপে-।

## ক্লিক বোটস (Click Bots)

সফটওয়্যার এপি-কেশন ব্যবহার করে ইন্টারনেটে অর্থাৎ একটি অটোমেশন সফটওয়্যার ব্যবহার করে SEO এর জন্য কিছু কাজ করানো। এটি একটি কম্পিউটার জেনারেটেড ক্লিকও বলা হয়ে থাকে। হিউম্যান ক্লিকও কম্পিউটার ক্লিকের মধ্যে অনেক পার্থক্য আছে।

# অধ্যায়-৪ কী-ওয়ার্ড রিচার্স

## ৪. কী-ওয়ার্ড রিচার্স (Keyword Research)

সার্চ ইঞ্জিন অপটিমাইজেশন পুরো বিষয়টির মধ্যে কী-ওয়ার্ড বিষয়টি খুবই গুরুত্বপূর্ণ। কী-ওয়ার্ড এবং সার্চ ইঞ্জিন এর মধ্যে সম্পর্ক খুজতে গেলে এভাবে পুরো বিষয়টিকে বলা যায় যে কোন ওয়েব সাইট এর এসইও বিষয়টি নির্ভর করে এই কী-ওয়ার্ড এর উপর অর্থাৎ কোন ওয়েব সাইটকে সার্চ ইঞ্জিন এর প্রথমে নিয়ে আসতে কি পরিমাণ সময় লাগবে অথবা ঐ ওয়েব সাইটকে কত সহজে সার্চ ইঞ্জিনের প্রথমে নিয়ে আসা যাবে সেটি নির্ভর করে ঐ ওয়েব সাইট এর কী-ওয়ার্ডের উপর। এক কথায় বলা যায় কোন ওয়েব সাইট এর এসইও করাটা মূলত কী-ওয়ার্ড এর উপর নির্ভর করে।

তাই সর্বোপরি কোন ওয়েব সাইট এর জন্য ভাল এসইও করতে ভাল কী-ওয়ার্ড সিলেকশন করাটা খুবই গুরুত্বপূর্ণ। আর ভাল কী-ওয়ার্ড সিলেকশন করার জন্য সঠিক ভাবে কী-ওয়ার্ড রিচার্স করতে হবে। কেননা সঠিক ভাবে কী-ওয়ার্ড রিচার্স করার মাধ্যমেই আপনি আপনার কাজিত কী-ওয়ার্ড গুলো পেতে পারেন।

### ৪.১ কী-ওয়ার্ড কি?

#### কী-ওয়ার্ড রিসার্চ করার পূর্বে আমাদের জানা দরকার কী-ওয়ার্ড আসলে কি?

কী-ওয়ার্ড বলতে আমরা মূলত বুঝি যে সকল ওয়ার্ড বা ফ্রেজ গুলো গুগল বা অন্য কোন সার্চ ইঞ্জিনে লিখে সার্চ করি। সে সকল ওয়ার্ড গুলোই হলো কী-ওয়ার্ড। কী-ওয়ার্ড আপনার ওয়েব সাইট তথা আপনার ব্যবসার জন্য খুবই গুরুত্বপূর্ণ। কেননা আপনি আপনার ওয়েব সাইটটি তৈরি করছেন মূলত আপনার প্রতিষ্ঠানের সেবা বা পণ্য গুলোকে প্রমোট করার জন্য। কিন্তু আপনার ওয়েব সাইট এর ঠিকানা প্রকৃতপক্ষে এই পৃথিবির সকল ইন্টারনেট ব্যবহারকারীদের পক্ষে জানা সম্ভব নয়। কিন্তু এ সকল মানুষ ও যেন আপনার ওয়েব সাইটটি দেখতে পায় বা আপনার ওয়েব সাইটটি ভিজিট করে আপনার প্রতিষ্ঠান এর পণ্য বা সেবা গ্রহন করার সুযোগ পায় তারই সহজ উপায় হলো এসইও তথা কী-ওয়ার্ড। অতএব কী-ওয়ার্ড আপনার ওয়েব সাইট বা আপনার প্রতিষ্ঠান এর জন্য খুবই গুরুত্বপূর্ণ। তাই এ সকল কীওয়ার্ড সিলেক্ট করার জন্য সঠিক ভাবে কী-ওয়ার্ড রিসার্চ করাটা খুবই জরুরী। আর এই কী-ওয়ার্ড রিসার্চে জন্য দরকার একটি কীওয়ার্ড রিচার্স প্ল্যান।

### ৪.২ কী-ওয়ার্ড রিচার্স

কী-ওয়ার্ড রিচার্স করার জন্য প্রথমে সঠিক পরিকল্পনা করুন। এই পরিকল্পনার মধ্যে প্রথমে যে বিষয়টির উপর নজর দেওয়া প্রয়োজন সেটি হলো এস ই ও এর জন্য গোল ঠিক করা। অর্থাৎ আপনি যেহেতু আপনার ওয়েবসাইটকে এস ই ও করবেন। তাই সর্ব প্রথমে আপনার ওয়েব সাইট এর জন্য দরকার সঠিক এবং নির্ভুল কী-ওয়ার্ড। আপনার ওয়েব সাইট এর জন্য অনেক ধরনের কী-ওয়ার্ড হতে পারে। আর এই কী-ওয়ার্ড এর উপর নির্ভর করবেন আপনার লক্ষ্য কি? তবে লক্ষ্য এটাই হওয়া উচিত যেন আপনি যে সকল কী-ওয়ার্ড সিলেক্ট করবেন এ সকল কী-ওয়ার্ড গুলো দ্বারা যেন আপনার প্রতিষ্ঠান তথা আপনার প্রতিষ্ঠানের ওয়েব সাইটের ভিজিটর বা ট্রাফিক পাওয়ার জন্য সকল প্রয়োজন পূরণ করে।

### ৪.৩ পেইজ প্রোথারটি

কী-ওয়ার্ড সিলেকশন এর সময় পেইজ প্রোথারটি বিষয়টি খেয়াল করা খুবই গুরুত্বপূর্ণ। কারণ আপনি যখন কোন ওয়েব সাইটকে এসইও করবেন তখন ঐ ওয়েব সাইটটি এক সাথে এস ই ও না করে যদি আলাদা পেইজ অনুযায়ী এসইও করেন তাহলে অনেক দ্রুত এবং খুব সহজে ভাল রেজাল্ট পাবেন। আর এই আলাদা পেইজকে এসইও করার জন্য প্রতিটা পেজের জন্য আলাদা কী-ওয়ার্ড দরকার। তাই লক্ষ্য রাখবেন আপনার Home

Page এর কী-ওয়ার্ড গুলো হলে আপনার পূর্ণ ওয়েব সাইট সম্পর্কে এবং প্রত্যেক পেইজ এর কী-ওয়ার্ড হবে এ পেইজ এর কন্টেন্ট বা আর্টিকেল এর সাথে সংগতিপূর্ণ।

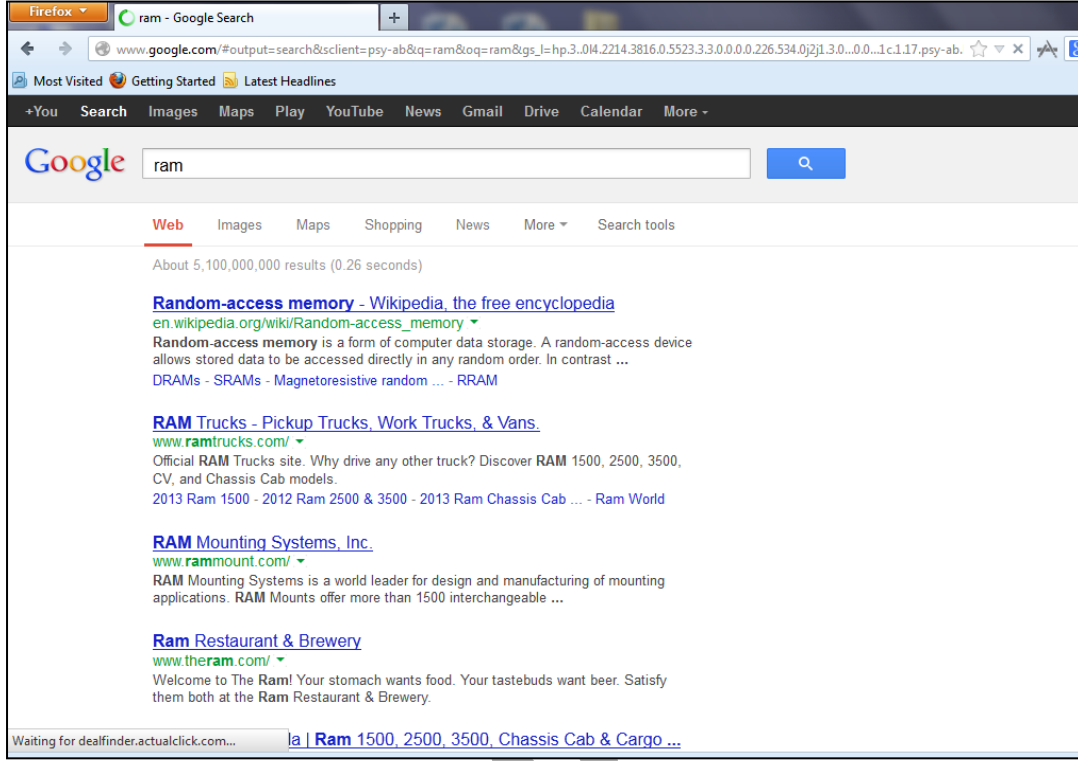

চিত্রঃ ৪.৩.১- showing search result of Ram

উপরের চিত্রটি লক্ষ্য করুন আমি এখানে সার্চ ইঞ্জিন গুগলে Ram লিখে সার্চ দিয়েছি যার প্রথমে আছে Wikipedia এর একটি সাইট কিন্তু লক্ষ্যনীয় বিষয়টি হল এখানে Wikipedia এর সরাসরি কোন সাইট আসেনি। অর্থাৎ এই Page কে Ram কী-ওয়ার্ড দিয়ে আলাদা করে এসইও করা হয়েছে। এভাবে পেইজ অনুযায়ী কী-ওয়ার্ড সিলেক্ট করে এসইও করলে খুব দ্রুত এবং অনেক সহজে কাজিত লক্ষ্য অর্জন করা সম্ভব।

কী-ওয়ার্ড সিলেকশন এর ক্ষেত্রে আধুনিক যুগের আপডেট এসইও অথবা আপডেট গুগল এলগরিথম যাকে আরা গুগল পাভা হিসেবে জানি। এসকল আপডেট অনুযায়ী কী-ওয়ার্ড সিলেকশন এর ক্ষেত্রে সবচেয়ে বেশি যে বিষয়টি উপর জোর দেওয়া হয় সেটি হলো রিলেটিভিটি। অর্থাৎ আপনার ওয়েব সাইট এর সাথে আপনার ঐ ওয়েব সাইট এর কী-ওয়ার্ড এর সাথে রিলেটিভিটি। আরো পরিষ্কার করে বলতে গেলে আপনার ওয়েব সাইট এর যে সকল পন্য বা সেবা সমূহ রয়েছে সে সকল সেবা বা পন্য এর সাথে আপনার ওয়েব সাইট এর কী-ওয়ার্ড সমূহের মিল রাখা।

এরপর আপনি যে বিষয়টির উপন নজর দিবেন সেটিং হল আপনার ওয়েব সাইট এর বিষয় বস্তু সম্পর্কে মানুষের কি চিন্তা? অর্থাৎ আপনার ওয়েব সাইট সম্পর্কে মানুষ কোন ধরনের শব্দ দিয়ে সার্চ ইঞ্জিনে সার্চ করতে পারে। মূলত এই বিষয়টির উপর নির্ভর করে আমরা আমাদের কী-ওয়ার্ড তৈরি করব।

আরও একটি বিষয় আছে যেটি খুব বেশি গুরুত্বপূর্ণ। আপনি যে সকল কী-ওয়ার্ড ব্যবহার করছেন এই সকল কী-ওয়ার্ড যদি স্থান নির্দেশ করে তবে খুব সঠিক হতে হবে এ বিষয়ে। যেমন আপনি যদি Hotel in Asia লিখে সার্চ ইঞ্জিনে সার্চ করেন তবে নিম্নলিখিত একটি পেইজ আসবে।

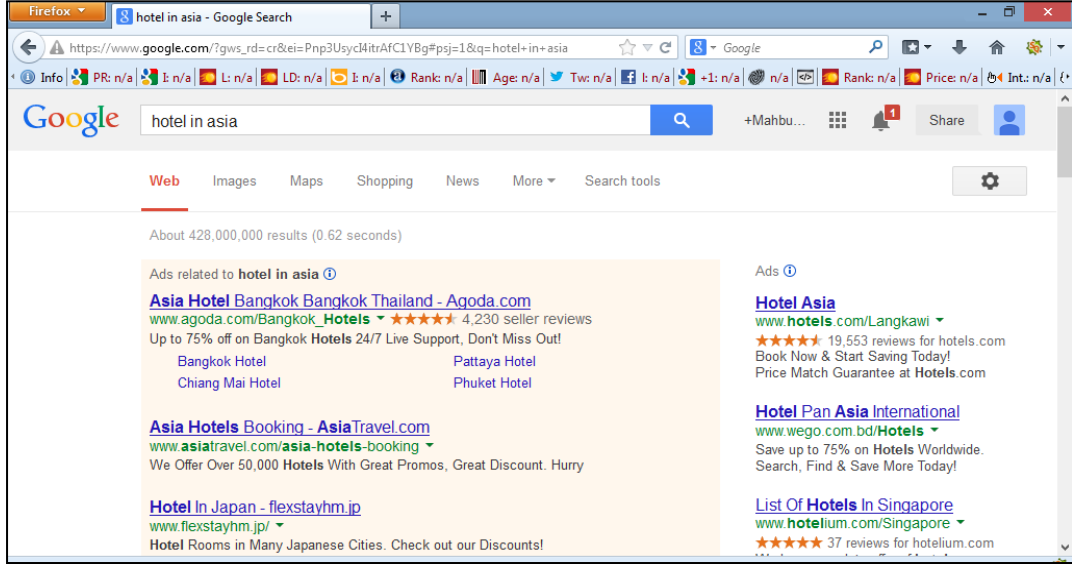

চিত্রঃ ৪.৩.২ -Showing search result of hotel in Asia

এই পেজ এর উপরে যে ওয়েব ঠিকানাটি দেখছেন সেটি Asia এর যে কোন দেশের হতে পারে। কিন্তু আপনি যদি বাংলাদেশি কোন হোটেল এর মালিক হন আর আপনি যদি Hotel in Asia এই কীওয়ার্ডটি ব্যবহার করেন তবে এই কী-ওয়ার্ডটি আপনার বাংলাদেশি ওয়েব সাইট এর জন্য খুব ভাল ফলাফল বয়ে আনবে না। কিন্তু আপনি যদি বাংলাদেশের কোন হোটেল এর মালিক হন এবং আপনার হোটেল এর ওয়েব সাইট এর জন্য উক্ত কী-ওয়ার্ড ব্যবহার করেন তাহলে আপনার ওয়েব সাইটটির জন্য ঐ কী-ওয়ার্ডটি ভাল ফলাফল বয়ে আনবে। নিচের চিত্রটি লক্ষ্য করুন।

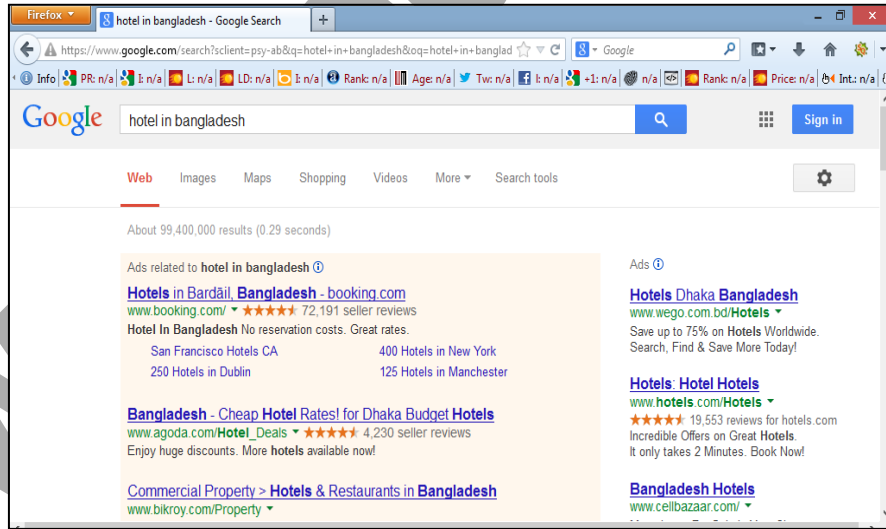

চিত্রঃ ৪.৩.৩ - Showing search result of hotel in Bangladesh

এখানে Hotel in Bangladesh লিখে সার্চ দেওয়া হয়েছে যার প্রথম পেইজ এর প্রথমে বাংলাদেশি কোন একটা হোটেল এর ওয়েব সাইট রয়েছে। এ সকল কারণে কী-ওয়ার্ড সিলেকশন এর ক্ষেত্রে স্থান বিষয়টি জড়িত থাকলে সেখানে স্থানটি আপনার প্রতিষ্ঠান এর সাথে সংগতিপূর্ণ করে দেওয়া ভাল এক্ষেত্রে এ সকল কী-ওয়ার্ড এর মাধ্যমে আপনার সাইট এর এসইও এর ক্ষেত্রে খুবই ভাল এবং দ্রুত ফলাফল পাওয়া যায়।

এখন আপনি আপনার ওয়েব সাইটটি নিয়ে মনোযোগ সহকারে চিন্তা করুন যে অন্য মানুষ আপনার ওয়েব সাইট নিয়ে কি চিন্তা করবে। অর্থাৎ অন্য মানুষ আপনার ওয়েব সাইটটি খোজার জন্য কোন ধরনের শব্দ বা কী-ওয়ার্ড ব্যবহার করবে সার্চ ইঞ্জিনে। অর্থাৎ অন্যেরা আপনার ওয়েব সাইট সম্পর্কে কি চিন্তা করবে সেটি আপনার চিন্তা করতে হবে। তাই এ বিষয়টি অত্যন্ত গুরুত্বের সাথে এবং অনেক সময় নিয়ে করুন। প্রথমত আপনি আপনার ওয়েব সাইট নিয়ে চিন্তা করুন এবং অন্যেরা কোন কী-ওয়ার্ড দিয়ে সার্চ করলে আপনার ওয়েব সাইট এর জন্য সে সকল কী-ওয়ার্ড গুলো টেক্সট এডিটর অথবা ওয়ার্ড প্রসেসরে টাইপ করে লিখে রাখুন। এক্ষেত্রে আপনি সময় নিন কেননা একেবারে সব কী-ওয়ার্ড আপনার মনে আসবে না তাই যখন আপনার যে কী-ওয়ার্ডটি মনে পড়বে তখনই সেটি লিখে রাখুন। আর একটি বিষয় সেটি হল আপনি যখন কী-ওয়ার্ড লিখবেন তখন আরো বেশি কী-ওয়ার্ড আপনার মনে পড়বে। তাই প্রতিদিন বেশি বেশি করে কী-ওয়ার্ড লিখতে থাকুন। তবে অনেক সময় মনে নাও আসতে পারে। এ ক্ষেত্রে থেমে না থেকে নতুন করে আবার ভাবুন এভাবে লিখতে থাকুন। এক সময় দেখবেন আপনি অনেক ভাল ভাবে কী-ওয়ার্ড লিখতে পারছেন কখনো এমন চিন্তা করবেন না যে আজকের মধ্যে কী-ওয়ার্ড এনালাইসিস শেষ করে ফেলবো কারণ কী-ওয়ার্ড রিসার্চ বিষয়টি অনেক বুদ্ধিমত্তা এবং সৃজনশীলতার কাজ।

**দ্বিতীয়** ধাপে আপনি যে সকল কী-ওয়ার্ড নিয়ে চিন্তা করছেন এবং আপনার ওয়েব সাইটটি নিয়ে আপনার কাছের মানুষ যেমন বন্ধু, পরিবার কলিকদের সাথে আলোচনা করতে পারেন দেখবেন তাদের মাধ্যমে আপনি আরও অনেক ভাল ধারণা পাচ্ছেন। যেটা আপনাকে কী-ওয়ার্ড সিলেক্ট করতে সাহায্য করবে। আবার বিভিন্ন মানুষের সাথে কথা বলে নির্দিষ্ট করে জেনেনিতে পারেন অন্যরা কোন সকল কী-ওয়ার্ড দিয়ে সার্চ করে।

**তৃতীয়** এখন দেখুন আপনি যে সকল কী-ওয়ার্ড গুলো লিখেছেন সেগুলোর বানান ঠিক আছে কিনা উল্লেখ্য যে কী-ওয়ার্ড গুলো অবশ্যই ইংরেজিতে লিখবেন কারণ পৃথিবীর প্রায় সকল মানুষ ইংরেজিতেই সার্চ করে। এখন আপনি যে সকল কীওয়ার্ড গুলো লিখেছেন সেগুলো ভালভাবে দেখুন। সেগুলোর বানান ঠিক আছে কিনা যদি ভুল থাকে তবে সেগুলো শুদ্ধ ভাবে লিখুন তবে এক মজার ব্যাপার আছে সেটি হল ভুল শব্দ ও অনেক সময় কী-ওয়ার্ড হিসেবে ব্যবহৃত হয়ে যায় কারণ খুব কম সংখ্যক মানুষ আছে যারা কী-ওয়ার্ড যখন সার্চ করে তখন ভুল করে বানান ভুল করে বসে তখন ঐ ভুল বানানই কী-ওয়ার্ড হিসেবে ব্যবহৃত হয়ে যাবে।

কিন্তু আপনার টার্গেট অবশ্যই অধিকাংশ মানুষ যে ওয়ার্ড গুলো সার্চ করছে সেগুলো আপনার টার্গেট হবে। এবার আপনার তৈরিকৃত লিষ্ট থেকে যে সকল কী-ওয়ার্ডের সাথে আপনার ওয়েবসাইট এর কন্টেন্ট এর মিল নেই সেগুলো বাদ দিয়ে দিন। সর্বশেষে আপনার সিলেক্টকৃত কী-ওয়ার্ড দিয়ে সার্চ ইঞ্জিনে সার্চ করে দেখুন যে সকল ওয়েব সাইট আসবে তারা কোন কী-ওয়ার্ড ব্যবহার করেছে। এ সকল রিলেভেন্ট ওয়েব সাইট থেকে ও আপনি অনেক কী-ওয়ার্ড পাবেন।

এছাড়া কী-ওয়ার্ড চূজ করার জন্য কিছু টুলস ব্যবহার করা যায় যেগুলো পরবর্তীতে আমরা দেখবো।

### ৪.৪ কী-ওয়ার্ড রিচার্স টুল

কীওয়ার্ড রিসার্চ করার জন্য অনেক টুলস রয়েছে তার মধ্যে সর্বাধিক ব্যবহৃত টুলস হল Google Adwords এবং Wordtracker এ সকল টুলস ব্যবহার করে আপনি অনেক সহজে এবং খুব দ্রুত প্রয়োজনীয় কীওয়ার্ড গুলো বের করে আনতে পারবেন। এখন আমরা দেখবো কিভাবে Google Adwords এবং Wordtracker দিয়ে কীওয়ার্ড রিচার্স করতে হয়।

❖ Google Adwords > SEO বই

❖ Wordtracker > SEO বই

## ৪.৫ কী-ওয়ার্ডের গুণ বোঝা

যে কোন ওয়েব সাইট এর ক্ষেত্রে সার্চ ইঞ্জিনের প্রথমে আসার জন্য সেই সাইটকে এসইও করা অপরিহার্য আর সেই সাইট এর সার্চ ইঞ্জিনের প্রথমে আসার জন্য অন পেইজ অপটিমাইজেশন সবচেয়ে গুরুত্বপূর্ণ একটি বিষয় আর অন পেইজ অপটিমাইজেশন এর মূল স্তম্ভ হল কীওয়ার্ড। তাই যে কোন ওয়েব সাইট এর জন্য কীওয়ার্ড ব্যবহার করার পূর্বে আমাদের কীওয়ার্ড সমূহের গুণ জানা দরকার আসলে মূল বিষয়টি হল আপনি যখন আপনার ওয়েব সাইট এর জন্য একটি ডোমেইন ঠিক করবেন এবং আপনার ওয়েব সাইটটি সার্ভারে আপ করবেন তখন পৃথিবির সমস্ত ইন্টারনেট ব্যবহারকারীরা যে আপনার ডোমেইন এর ঠিকানা জানবে সেটা নয় আর প্রকৃত পক্ষে এটা সম্ভবও না খুব বেশি হলে আপনি আপনার ডোমেইন এর কিছুটা লোকাল মার্কেটিং করতে পারেন কিন্তু এটা আপনার সাইট এর সার্চ ইঞ্জিনের প্রথমে আসার জন্য পর্যাপ্ত নয় কিন্তু আপনি যদি আপনার সাইটকে সার্চ ইঞ্জিনের প্রথমে আনতে চান তবে পৃথিবির অধিকাংশ ইন্টারনেট ব্যবহারকারীরা যেন আপনার সাইট ভিজিট করতে পারে। সেই ব্যবস্থা করতে হবে।

কিন্তু মূল ব্যাপারটি হল ঐ সকল ইন্টারনেট ব্যবহারকারীরা যদি আপনার ওয়েব সাইট এর ঠিকানা না জানে তবে আপনার ওয়েব সাইটটি কিভাবে ভিজিট করবে? এ সমস্যার সমাধান হল কীওয়ার্ড। কীওয়ার্ড এর মাধ্যমে আপনি আপনার সাইট এর ঠিকানা ঐ সমস্ত ইন্টারনেট ব্যবহারকারীদের নিকট পৌঁছিয়ে দিতে পারেন।

ধরাযাক আপনার সার্চ ইঞ্জিন অপটিমাইজেশন এর সার্ভিস এবং ট্রেনিং সম্পর্কিত কোন একটি প্রতিষ্ঠান রয়েছে এবং আপনার প্রতিষ্ঠান এর একটি ওয়েব সাইট রয়েছে। এখন যেহেতু সবার পক্ষে আপনার সাইট এর ঠিকানা সবার জানা সম্ভব নয় কিন্তু আপনার টার্গেট খাববে আপনার প্রতিষ্ঠান এর ওয়েব সাইটটি যেন সবাই দেখতে পায়।

এক্ষেত্রে সর্ব প্রথম আপনার প্রতিষ্ঠান এর সেবা সম্পর্কিত কীওয়ার্ড বাছাই করুন। যেগুলো অন্য সবার মনে আসবে এবং তারা সবাই ঐ সকল কীওয়ার্ড দিয়ে সার্চ করবে এখন এ সকল কীওয়ার্ড যখন আপনার সাইটে ব্যবহার করবেন তখন সকল ইন্টারনেট ব্যবহারকারী ঐ সকল কীওয়ার্ড দিয়ে যখন সার্চ ইঞ্জিনে সার্চ করবে এমতাবস্থায় আপনার সাইটকে যদি ভাল ভাবে এসইও করা হয়ে থাকে তখন আপনার সাইটটি সার্চ ইঞ্জিনের প্রথমে চলে আসবে তখন সমস্ত ইন্টারনেট ব্যবহারকারী আপনার সাইট দেখতে পাবে এবং সবাই ভিজিট করবে আর এটি সম্ভব হল একমাত্র কীওয়ার্ড এর কারণে। কীওয়ার্ডের ফলে পৃথিবির সমস্ত ইন্টারনেট ব্যবহারকারী আপনার সাইট এর ঠিকানা পেয়ে যাবে। অতি সহজেই এতে একদিকে যেমন আপনার সাইটের যেমন ভিজিটর বাড়বে অন্যদিকে আপনার প্রতিষ্ঠান এর পরিচিতি পাবে এবং আপনার প্রতিষ্ঠান এর পরিচিতি বাড়লে সেটা অবশ্যই আপনার প্রতিষ্ঠান এর লাভ।

সর্বোপরি আপনি যদি আপনার প্রতিষ্ঠান এর অনলাইন মার্কেটিং করতে চান সেক্ষেত্রে আপনার ওয়েবসাইট তথা ওয়েব সাইট এর কীওয়ার্ড হল আপনার প্রতিষ্ঠান এর অনলাইন মার্কেটিং এর মূল স্তম্ভ।

তাই প্রত্যেকটা ওয়েব সাইট এর জন্য সেই ওয়েব সাইট এর কীওয়ার্ড গুলো অনেক গুণ বহন করে। তবে এখানে কিছু বিষয় কাজ করে আর সেটা হল আপনার ওয়েব সাইট এর সেবার সাথে আপনার কীওয়ার্ডের রিলেটিভিটি। যদি আপনার ওয়েব সাইট এর পন্য বা সেবার সাথে এক কথায় কন্টেন্ট এর সাথে কীওয়ার্ডের মিল থাকে তাহলে সেটা আপনার ওয়েব সাইট এর পরিচিতি জন্য অনেক গুণ বহন করবে। কিন্তু যদি ওয়েব সাইট এর কন্টেন্ট এর সাথে কীওয়ার্ডের মিল না থাকে সেক্ষেত্রে আপনার ওয়েব সাইট এর জন্য এসকল কীওয়ার্ড বুমেরাং হিসেবে কাজ করতে পারে। তাই অতি সাবধানতার সাথে ওয়েব সাইট এর কন্টেন্ট এর সাথে মিল রেখে কীওয়ার্ড নির্বাচন করতে হবে।

## ৪.৬ কী-ওয়ার্ডের সঠিক ব্যবহার/বিতরণ।

কী-ওয়ার্ড নির্বাচন এরপর আপনাকে যে কাজটি খুব যত্নসহকারে এবং গুরুত্ব দিয়ে করতে হবে সেগুলো হলো কী-ওয়ার্ডের সঠিক বিতরণ। অনপেইজ অপটিমাইজেশনের ক্ষেত্রে কী-ওয়ার্ড আপনি অনেক গুলো ট্যাগ হিসেবে ব্যবহার করতে পারেন। এগুলো হলো :

১। টাইটেল ২। কী-ওয়ার্ড ৩। ডেসক্রিপশন ৪। ইমেজ অলটারট্যাগ এবং ৫। হেডিং ট্যাগ।

## ৪.৭ কী-ওয়ার্ডের ট্যাগের প্রকারভেদ।

কী-ওয়ার্ড ট্যাগকে আবার তিন ভাগে ভাগ করতে পারেন।

যথাঃ 1) Keyword (v.v.i) 2) Keyword (Improtant) 3) Keyword.

অর্থাৎ আপনি যে সকল কী-ওয়ার্ড নির্বাচন করবেন তার মধ্যে আপনার টার্গেট করা কী-ওয়ার্ড গুলো টাইটেল ট্যাগ এর মধ্যে দিয়ে দিন।

## ৪.৮ টাইটেল ট্যাগ এর ব্যবহার।

<title> এই স্থানে আপনার কী-ওয়ার্ড গুলো </title>

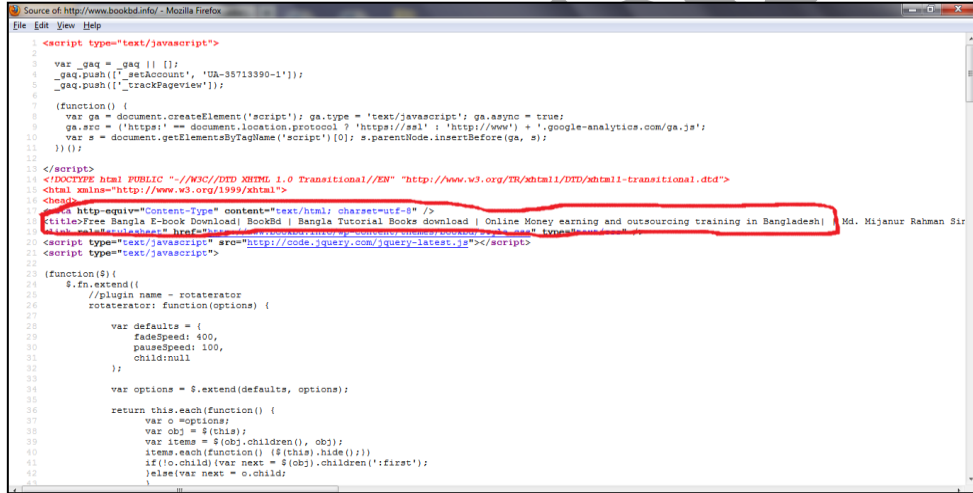

```
1 <script type="text/javascript">
2 var _gaq = _gaq || [];
3 _gaq.push(['_setAccount', 'UA-35713390-1']);
4 _gaq.push(['_trackPageview']);
5
6 (function() {
7   var ga = document.createElement('script'); ga.type = 'text/javascript'; ga.async = true;
8   ga.src = ('https:' == document.location.protocol ? 'https://ssl' : 'http://www') + '.google-analytics.com/ga.js';
9   var s = document.getElementsByTagName('script')[0]; s.parentNode.insertBefore(ga, s);
10 })();
11
12 </script>
13 <DOCTYPE html PUBLIC "-//W3C//DTD XHTML 1.0 Transitional//EN" "http://www.w3.org/TR/xhtml1/DTD/xhtml1-transitional.dtd">
14 <html xmlns="http://www.w3.org/1999/xhtml">
15 <head>
16   <meta http-equiv="Content-Type" content="text/html; charset=utf-8" />
17   <title>Free Bangla E-book Download | BookBd | Bangla Tutorial Books download | Online Money earning and outsourcing training in Bangladesh | Md. Mijanur Rahman Sir
18 </title>
19 <script type="text/javascript" src="http://code.jquery.com/jquery-latest.js"></script>
20 <script type="text/javascript">
21
22 (function($){
23   $.fn.extend({
24     //plugin name - rotatorator
25     rotatorator: function(options) {
26
27       var defaults = {
28         fadeSpeed: 400,
29         pauseSpeed: 100,
30         childnull:
31       };
32
33       var options = $.extend(defaults, options);
34
35       return this.each(function() {
36         var o = options;
37         var obj = $(this);
38         var items = $(obj.children());
39         items.each(function() { $(this).hide();});
40         if(!o.child) (var next = $(obj).children(':first'););
41         else (var next = o.child;);
42       });
43     }
44   });
45 }
```

চিত্রঃ ৪.৮.১- টাইটেল ট্যাগ

## ৪.৯ মেটা ডেসক্রিপশন ট্যাগ

<meta name="description" content=" কীওয়ার্ড এর ভিত্তি করে আপনার ওয়েব সাইট এর সংক্ষিপ্ত বর্ণনা" /> এরপর অনেক গুরুত্বপূর্ণ একটি ট্যাগ হল Keyword আপনার ওয়েব সাইটটি যদি কোন CMS দিয়ে করে থাকেন তবে আপনি অতি সহজেই এই কী-ওয়ার্ড গুলো অনেক ভাবে ব্যবহার করতে পারেন। তবে CMS ছাড়া আপনি কী-ওয়ার্ড গুলো আলাদা ট্যাগে ব্যবহার করতে পারেন।

V.V.I কী-ওয়ার্ড গুলো Keyword ট্যাগে ব্যবহার করুন।

এরপর আসবে আপনার ডেসক্রিপশন ট্যাগটি ডেসক্রিপশন ট্যাগটি মূলত আপনার ওয়েব সাইট এর একটি ছোট বর্ণনা যা সার্চ ইঞ্জিনে সার্চ করলে আপনার ওয়েব সাইটটি যখন সার্চ ইঞ্জিনে দেখাবে তখন এই ছোট বর্ণনাটি দেখাবে। এই ডেসক্রিপশন এমস ভাবে লেখা উচিত যেন এই বর্ণনাটুকু ট্রাফিক পড়ে বুঝতে পারে আপনার ওয়েব সাইট এ কি আছে। আর এই ডেসক্রিপশন এর বর্ণনাতে আপনি আপনার কিছু কী-ওয়ার্ড ব্যবহার করতে পারেন।



```

Source of: http://www.doodlei.net/ - Mozilla Firefox
File Edit View Help
1 <!DOCTYPE html PUBLIC "-//W3C//DTD XHTML 1.0 Transitional//EN" "http://www.w3.org/TR/xhtml1/DTD/xhtml1-transitional.dtd">
2 <html xmlns="http://www.w3.org/1999/xhtml">
3 <head>
4 <meta http-equiv="Content-Type" content="text/html; charset=iso-8859-1" />
5
6 <title>Best Software Development Company in Bangladesh, IT Solution Company in Bangladesh, Professional Web Design & Development Company in Bangladesh, Profession
7
8 <meta name="description" content="Doodle-I provides world class IT related services for small and large companies in Bangladesh. We have the most talented and exp
9
10 <meta name="keywords" content="web design training in bangladesh,web design & development company in bangladesh, web design in bangladesh, web development in bangl
11
12 <meta name="Subject" content="Doodle-I provides world class IT related services for small and large companies in Bangladesh. We have the most talented and expert
13
14 <meta name="keywords" content="professional web design training bangladesh, web design training company bangladesh, web design training company bangladesh, web developm
15 outsourcing seminar company dhaka, best outsourcing training company bangladesh,
16 best web development training bangladesh, graphic design training company bangladesh,
17 graphic design training bangladesh, graphic design training company dhaka, photoshop training company dhaka, photoshop training bangladesh jewel wan CEO of doodle-
18
19 <meta name="Abstract" content="Professional Web Site Design - Web Development in Bangladesh" />
20
21 <meta name="verify-v1" content="" />
22
23 <meta name="robots" content="noodp" />
24
25 <meta name="Googlebot" content="all" />
26
27 <meta name="language" content="en" />
28
29 <meta http-equiv="imageToolbar" content="no" />
30
31 <meta name="robots" content="index, follow" />
32
33
34
35
36 <meta name="keywords" content="web design tutorials, web design forum, web design gallery, web design blog, web 2.0 design, web designer css, joomla templates, free
37
38 <meta name="copyright" content="Copyright © doodlei.net" />
39
40 <meta name="owner" content="doodlei (jewel wan)" />
41
42 <meta name="author" content="Name: Jewel wan, Mobile: +8801483-388348, Address: Dhaka, Bangladesh, E-mail: jewel.wan007@gmail.com, Website: http://www.doodlei.net" />
43
44
45

```

চিত্রঃ ৪.৯.১- মেটা ডেসক্রিপশন ট্যাগ

### ৪.১০ মেটা কী-ওয়ার্ড ট্যাগ এর ব্যবহার

<meta name=" keyword" content="আপনার নির্বাচিত V.V.I কীওয়ার্ড গুলো" />

```

Source of: http://www.doodlei.net/ - Mozilla Firefox
File Edit View Help
1
2 <!DOCTYPE html PUBLIC "-//W3C//DTD XHTML 1.0 Transitional//EN" "http://www.w3.org/TR/xhtml1/DTD/xhtml1-transitional.dtd">
3 <html xmlns="http://www.w3.org/1999/xhtml">
4 <head>
5 <meta http-equiv="Content-Type" content="text/html; charset=iso-8859-1" />
6
7
8 <title>Best Software Development Company in Bangladesh, IT Solution Company in Bangladesh, Professional Web Design & Dev
9
10 <meta name="description" content="Doodle-I provides world class IT related services for small and large companies in Ban
11
12 <meta name="keywords" content="web design training in bangladesh,web design & development company in bangladesh, web des
13
14 <meta name="Subject" content="Doodle-I provides world class IT related services for small and large companies in Banglad
15
16 <meta name="keywords" content="professional web design training bangladesh, web design training company bangladesh, web
17 outsourcing seminar company dhaka, best outsourcing training company bangladesh,
18 best web development training bangladesh, graphic design training company bangladesh,
19 graphic design training bangladesh, graphic design training company dhaka, photoshop training company dhaka, photoshop t
20
21 <meta name="Abstract" content="Professional Web Site Design - Web Development in Bangladesh" />
22
23 <meta name="verify-v1" content="" />
24
25 <meta name="robots" content="noodp" />
26
27 <meta name="Googlebot" content="all" />
28
29 <meta name="language" content="en" />
30
31

```

চিত্রঃ ৪.১০.১ মেটা কী-ওয়ার্ড ট্যাগ

### ৪.১১ হেডিং ট্যাগ কি?

এরপর Important কীওয়ার্ড গুলো উক্ত নিয়মে আর একটি কীওয়ার্ড ট্যাগ ব্যবহার করুন। এরপর আপনার যে কীওয়ার্ড গুলো অবশিষ্ট থাকলো সেগুলো হেডিং ট্যাগ এবং ইমেজ অলটার ট্যাগ এ ব্যবহার করুন।

হেডিং ট্যাগ হল আপনার ওয়েব সাইট এর যে আর্টিকেল রয়েছে সেই আর্টিকেল এর ভিতরের কোন ওয়ার্ডকে আপনি হাইলাইট করতে চান সেক্ষেত্রে এই Heading ট্যাগ ব্যবহার করা যায়। Heading ট্যাগ h1, h2, h3, h4, h5, h6 এই ছয় রকম হয়। সবগুলো ট্যাগ একইভাবে লিখতে হয় পার্থক্য হলো h1 এর আউটপুট সবচেয়ে বড় লেখা এভাবে পর্যায়ক্রমে h6 এ সর্বচেয়ে ছোট লেখা।

### Heading ট্যাগ হলোঃ

<h1> আপনার আর্টিকেল হেডিং </h1>

```
Source of: http://www.doodlei.net/ - Mozilla Firefox
File Edit View Help
375 <!-- body highlights div -->
376 <div id="body_hilights_div">
378
379 <!-- highlights development div -->
380 <div class="high_box">
381 <h1>Advance Development</h1>
382
383
384 <div class="hi_text_link">
385 <div class="icon_div">
387 <div class="hi_link_div">
388 <ul class="hi_text_link">
389 <li><a href="index.php?doodlei=software-development-services">Software Development</
390 <li><a href="index.php?doodlei=web-development-services">Web Application Developmen
391 <li><a href="index.php?doodlei=cms-development-services">CMS Development</a></li>
392 </ul>
393 </div>
394 </div>
395 <!-- highlights development div -->
396
397
398
399
400 <!-- highlights solution div -->
401 <div class="high_box_salu">
402 <h1>Software Solution</h1>
```

চিত্রঃ 8.১১.১ হেডিং ট্যাগ

## 8.১২ অলট্রার ট্যাগ এর ব্যবহার

এরপর সর্বশেষে হলো ইমেজ অলটার ট্যাগ।

Image এর বিষয়টি হলো সার্চ ইঞ্জিন Image Read করতে পারে না। তাই আপনি যদি আপনার ওয়েব সাইট এ অতিরিক্ত ইমেজ ব্যবহার করেন তাহলে সেটি শুধুমাত্র আপনার ওয়েব সাইটকে ভারি করবে। অবশ্য আপনার ওয়েব সাইট এর সৌন্দর্য বাড়ানোর জন্য ইমেজ ব্যবহার করতেই পারেন। কিন্তু এটি আসলে ঐ ওয়েব সাইট এর এসইও এর ক্ষেত্রে অকার্যকর। কিন্তু এই ইমেজকে আপনি ইমেজ অলটার ট্যাগ এর মাধ্যমে সার্চ ইঞ্জিনের এসইও এর ক্ষেত্রে কী-ওয়ার্ড ব্যবহার করে ইমেজ কাজে লাগাতে পারেন। কারণ আপনি যখন ইমেজ অলটার ট্যাগ ব্যবহার করবেন তখন অলটার ট্যাগ এ আপনি কী-ওয়ার্ড ব্যবহার করতে পারবেন তখন সার্চ ইঞ্জিন এই ইমেজ এর স্থলে আপনার কী-ওয়ার্ড গুলোকে index করবে। যেটা আপনার সাইটকে সার্চ ইঞ্জিনের প্রথমে আসতে খুব বেশি সাহায্য করবে।

### ইমেজ অলটার ট্যাগটি হলোঃ



```
Source of: http://www.doodlei.net/ - Mozilla Firefox
File Edit View Help
<div class="hi_text_link">
<div class="icon_div">
<div class="hi_link_div">
<ul class="hi_text_link">
<li><a href="index.php?doodlei=software-development-services">Software Development</a></li>
<li><a href="index.php?doodlei=web-development-services">Web Application Development</a></li>
<li><a href="index.php?doodlei=cms-development-services">CMS Development</a></li>
</ul>
</div>
</div>
<!-- highlights development div -->
<!-- highlights solution div -->
<div class="high_box_salu">
<h1>Software Solution</h1>
<div class="hi_text_link">
<div class="icon_div"></div>
</div>
<div class="hi_link_div">
<ul class="hi_text_link">
```

চিত্রঃ 8.১২.১ ইমেজ অলট্রা ট্যাগ

আমরা মূল উপরের বিষয় গুলোতে কীওয়ার্ড ব্যবহার করবো কার সার্চ ইঞ্জিন একটি সাইট এর উপরে উল্লেখিত বিষয় গুলো ইনডেক্স করে। আর একটি গুরুত্বপূর্ণ বিষয় বলে দেওয়া ভাল আপনি যখন আপনার সাইট এর ডোমেইন নেম নির্বাচন করবেন। তখন এমন একটি ঠিকানা চিন্তা করুন যেন যে কেউ আপনার ওয়েব সাইট এর ঠিকানা দেখলেই বুঝতে পারে এটি আসলে কোন ধরনের ওয়েব সাইট। এটি আপনার ওয়েব সাইট এর পরিচিতি বাড়াতে সাহায্য করবে।

www.bookbd.info

# অধ্যায়-৫ গুগল অ্যানালাইটিক

(Google Analytics)

## ৫. গুগল অ্যানালাইটিক (Google Analytics)

এই অধ্যায়ে আমরা Google Analytics এর বেসিক থেকে যে সকল বিষয় গুলো সেখান থেকে আলোচনা করবো। সেকারণে এই অধ্যায়ের নাম দেওয়া হয়েছে Google Analytics এর হাতে খড়ি। আসুন দেখি কিভাবে Google Analytics নিয়ে কাজ করতে হয়।

### ৫.১ গুগল অ্যানালাইটিক

Google Analytics এ নিয়ে আলোচনা করতে গেলে প্রথমে আসে Analytics আসলে কি?

Analytics শব্দের পরিভাষা হল পরিসংখ্যান পর্যবেক্ষণ বা বিশ্লেষণ করা। আর ওয়েবে Analytics হল বিভিন্ন ওয়েবলিংক এর বিভিন্ন অবস্থা বা হিট পর্যবেক্ষণ করা। যেমন ধরুন আপনি কোন সার্ভারের আন্ডাকে কোন মুভি ডাউনলোড করছেন অথবা কোন সার্ভারে কোন মুভি ডাউনলোড লিংক রেখে দিয়েছেন। এখন যদি এই লিংকের Analysis করেন তাহলে বিষয়টি এমন দাড়াবে যে ঐ লিংক এর মাধ্যমে মুভিটি কতজন কবে ডাউনলোড করেছে। কখন করেছে সর্বোচ্চ কতজন কবে ডাউনলোড করেছে। বর্তমানে কতজন ডাউনলোড রত অবস্থায় আছে ইত্যাদি এ সকল বিষয় গুলো পর্যবেক্ষণকে Analytics বলে।

### ৫.২ গুগল অ্যানালাইটিক কেন ব্যবহার করবেন?

আপনি যখন একটি ওয়েব সাইট করবেন তখন আপনার ঐ ওয়েব সাইট নিয়ে একটি নিগুড় পরিকল্পনার থাকে এবং আপনার অনেক আশা থাকে ঐ ওয়েব সাইটটি নিয়ে কিন্তু সমস্যা হল যে কোন ওয়েব সাইট এর বর্তমান অবস্থা সম্পর্কে জানা না থাকে ঐ ওয়েব সাইটটি ভবিষ্যৎ পরিকল্পনা করতে অনেক অসুবিধা হবে। এসকল সমস্যার সমাধান করতেই Google Analytics ব্যবহার করতে পারেন।

আপনার ওয়েব সাইট এর বর্তমান অবস্থা বলতে বোঝায় আপনার ওয়েব সাইটের আসলে জনপ্রিয়তা কেমন। আপনার ওয়েব সাইটের প্রতিদিন কত ভিজিটর আসছে। কোন কোন আর্টিকেল বেশি পছন্দ করছে। আবার সার্চ ইঞ্জিন থেকে আপনার সাইট এ কোন কীওয়ার্ড এর মাধ্যমে কত জন আপনার আসছে। এসকল বিষয় জানার জন্য Google Analytics খুবই উপকারী একটি সাইট।

### ৫.৩ গুগল অ্যানালাইটিক কিভাবে কাজ করে

আপনি যখন গুগল এ আপনার ওয়েব সাইটটি সাবমিশন করবেন তখন গুগল আপনার সাইটটিকে ইনডেক্স করবে এবং আপনার সাইট এর প্রতিনিয়ত যে সকল ঘটনা ঘটবে অর্থাৎ আপনার সাইট নিয়ে ট্রাফিক কি করবে বা কি দেখবে কতক্ষণ থাকবে এ সকল বিষয় গুলোর উপর খেয়াল রাখে এবং এ গুলোর ডাটা সংগ্রহ করে এবং সংরক্ষণ করে। পরে এ সকল ডাটা আপনি Google Analytics এর মাধ্যমে আপনি দেখতে পাবেন। Google Analytics মূলত এ সকল ডাটা সংগ্রহ এবং সংরক্ষণ করার মাধ্যমে আমাদের সেবা দিয়ে থাকে। এছাড়া এ সকল ডাটা সংগ্রহ করে Google Analytics বুঝতে পারে কোন ওয়েব সাইট এর কি অবস্থা আছে এবং ঐ অবস্থা সম্পর্কে Google Analytics আপনাকে বিভিন্ন রকম সাজেশন দিতে পারে। এখন চলুন আমরা দেখি হয়।

## ৫.৪ গুগল অ্যানালাইটিক এ অ্যাকাউন্ট তৈরি

Google Analytics দিয়ে কোন কাজ করতে হলে প্রথমে দরকার আপনার নিজস্ব একটি Gmail Account যে অ্যাকাউন্ট দিয়ে আপনি Google Analytics অ্যাকাউন্ট ভিতরে প্রবেশ করার অনুমতি পাবেন।

Google Analytics এ প্রবেশ করার জন্য প্রথমে [www.google.com/analytics/](http://www.google.com/analytics/) এই লিংকটিতে ভিজিট করুন তাহলে নিচের চিত্রানুযায়ী একটি পেজ দেখতে পাবেন।

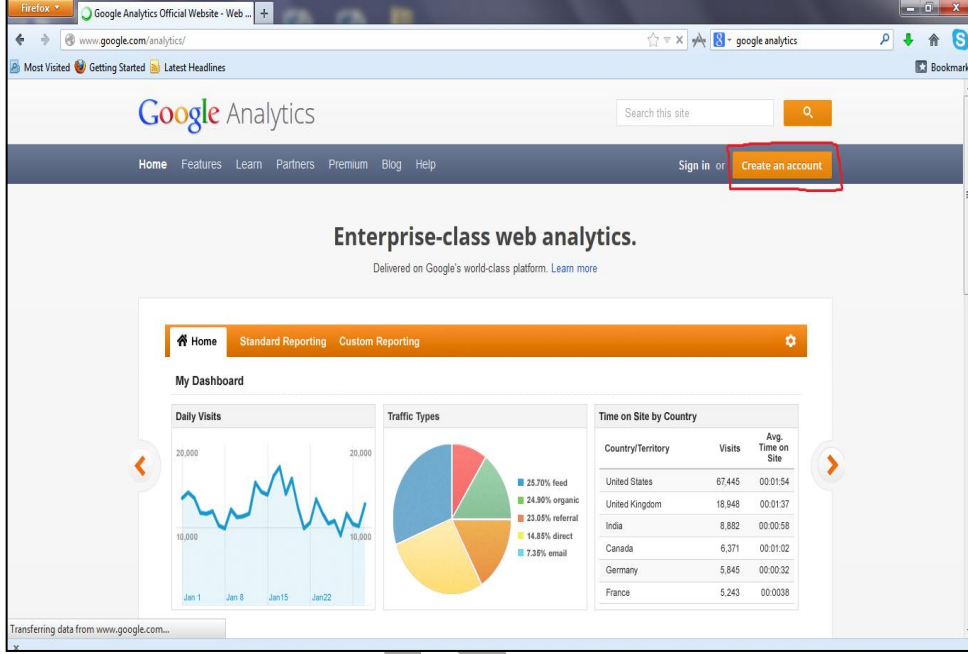

চিত্রঃ ৫.৪.১ Front page of Google Analytics

এখন চিত্রের উপরে ডান পাশে দেখুন Create an Account নামে একটি বাটন আছে। এখানে ক্লিক করুন। তাহলে Gmail Account চেয়ে একটি পেইজ আসবে।

The screenshot shows the Google Analytics sign-up page. The top navigation bar includes links for Most Visited, Getting Started, and Latest Headlines. The main content area features the heading 'Analytics' and the sub-heading 'Improve your site and increase marketing ROI.' Below this, there is a sign-in form with fields for Email and Password, a 'Sign in' button, and a 'Stay signed in' checkbox. A 'SIGN UP' button is visible in the top right corner.

চিত্রঃ ৫.৪.২-Gmail Account of Google Analytics

এখন এখানে আপনার Gmail এর Mail Address এবং password দিয়ে Sign in করুন। তাহলে আপনি Google Analytics এর পেইজে প্রবেশ করবেন।

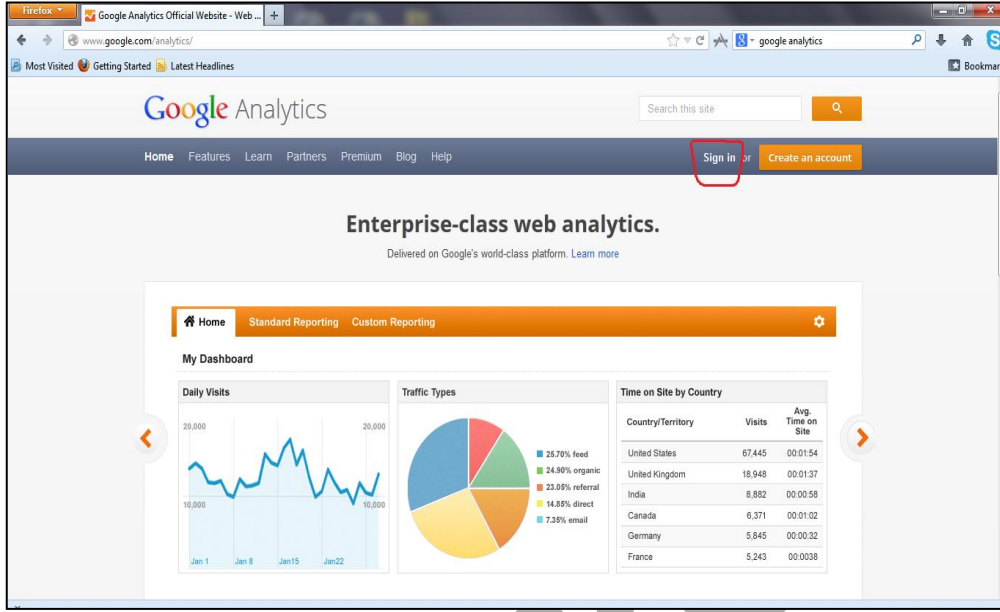

চিত্রঃ ৫.৪.৩ Create Account of Google Analytics

এখন নিচের চিত্রানুযায়ী Sign in বাটনে ক্লিক করুন।

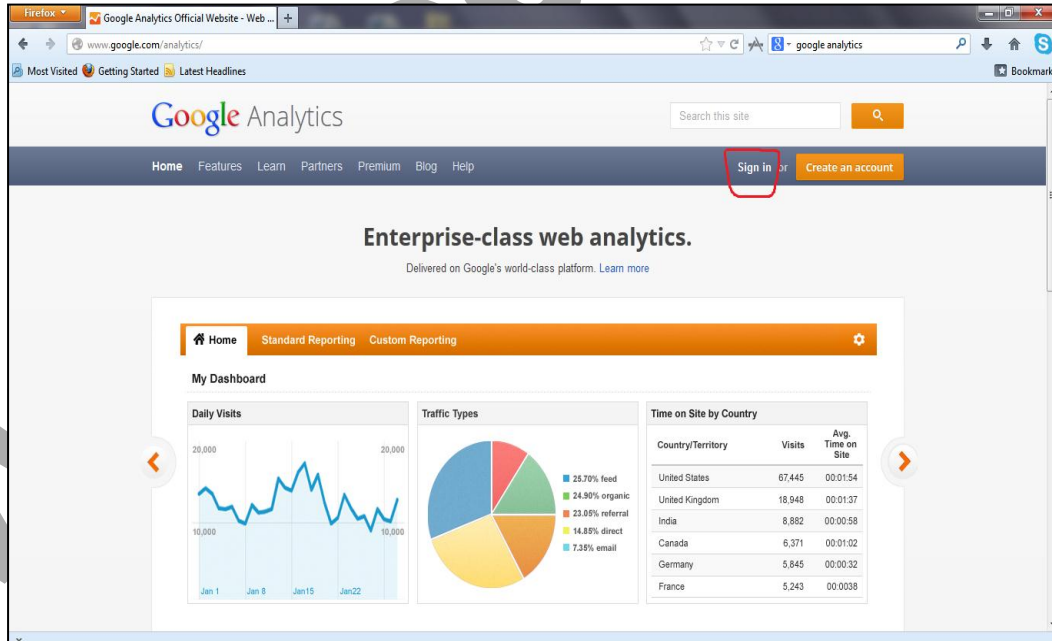

চিত্রঃ ৫.৪.৪ - Sing in Button of Google Analytics

এখন আপনি Google Analytics এর মূল পেজটিতে এ প্রবেশ করেছেন। এই পেইজ এ আপনি আপনার ওয়েব সাইট এর ঠিকানা সাবমিট করতে পারবেন। এখানে আপনার ওয়েব অ্যাড্রেসটি সাবমিট করার সাথে সাথে

Category এবং Website Name টি ও Submit করতে হবে এবং Account Name দিয়ে দিতে হবে। এর Get Tracking ID নামক বাটনে ক্লিক করুন।

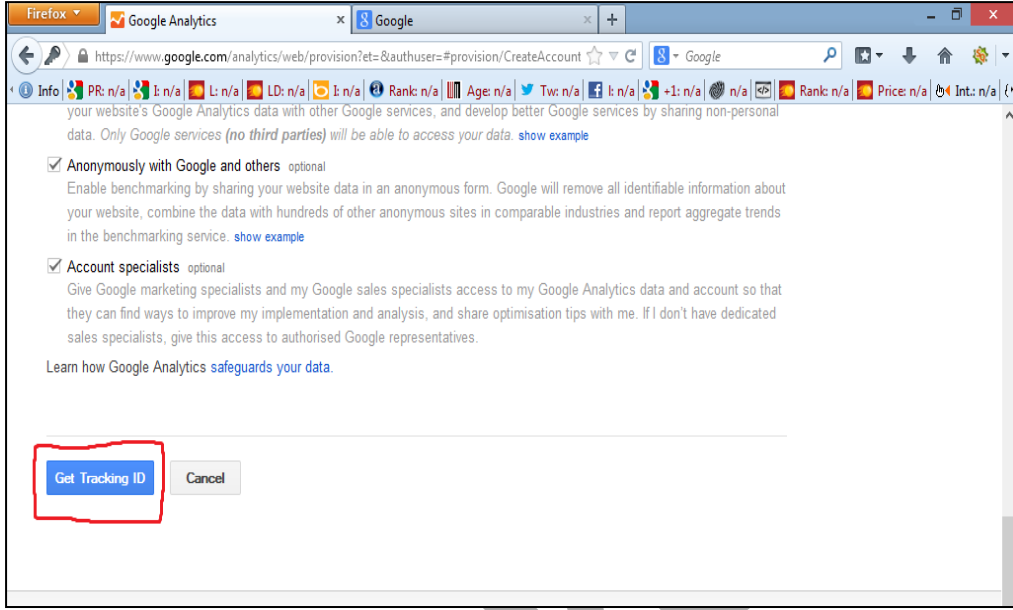

চিত্রঃ ৫.৪.৫ Tracking ID Button Google Analytics

এখন Term of Service নামে নতুন একটি পেইজ আসবে যেখানে I Accept বাটনে ক্লিক করুন।

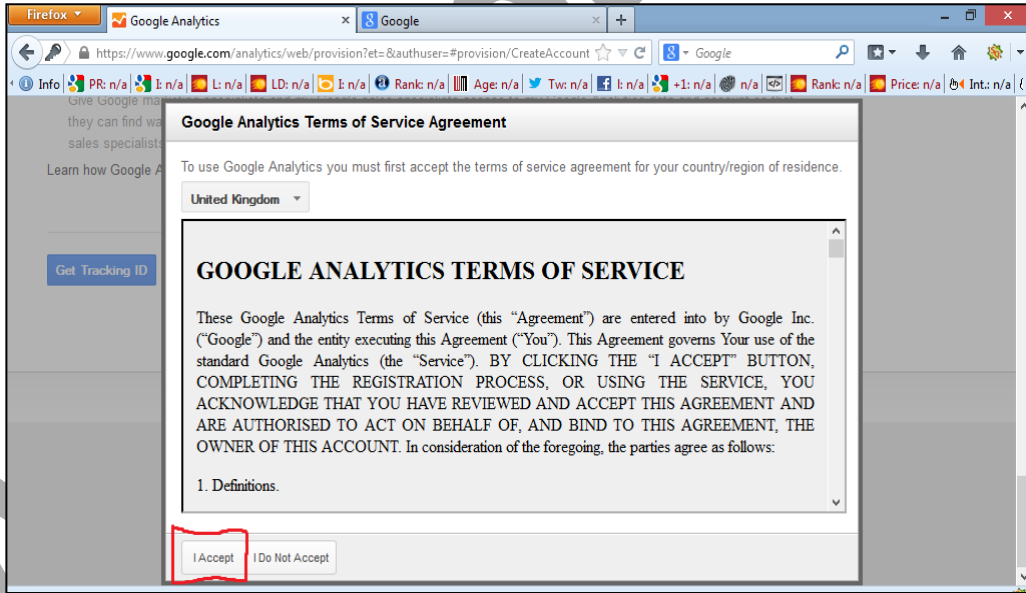

চিত্রঃ ৫.৪.৬ Accept Button of Google Analytics

এখন যে পেইজটি দেখতে পাচ্ছেন সেখানে একটি Tracking code লেখা পেইজ দেখা যাচ্ছে এটি হল আপনার ট্যাকিং কোড। এটি শুধুমাত্র আপনার সাইট এর জন্য প্রযোজ্য।

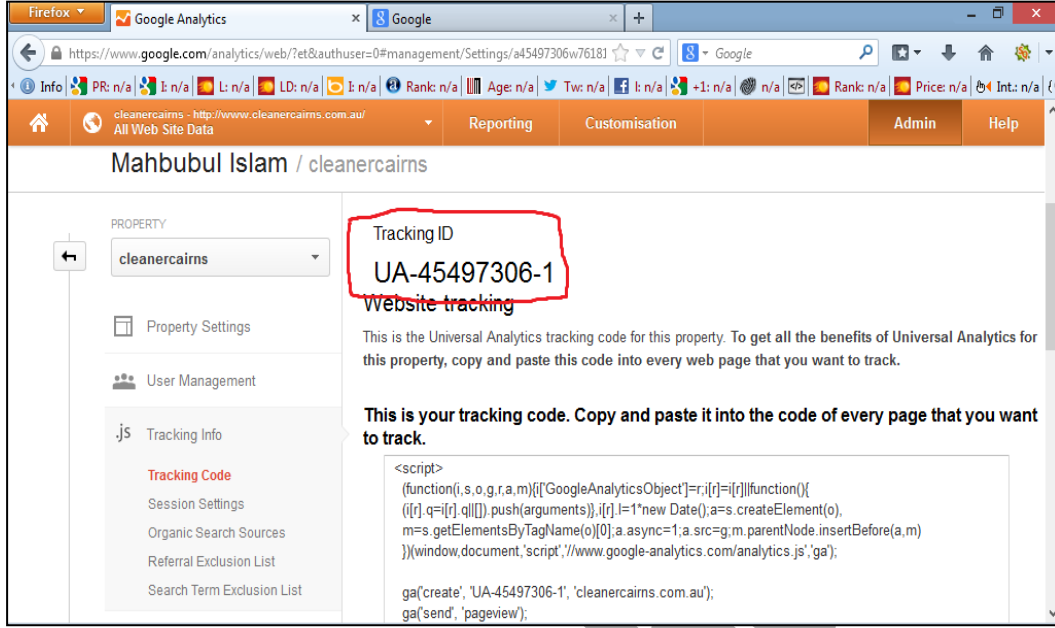

চিত্রঃ ৫.৪.৭ Tracking ID for your website

এভাবে আপনি আপনার সাইট এর জন্য Google Analytics এ Account করতে পারবেন এবং আপনার সাইট এর জন্য ট্যাকিং কোড পাবেন। এই কোডটিকে সযত্নে রেখে দিন। এর সাথে আপনি একটি ট্যাকিং আইডি ও পাবেন। ট্যাকিং আইডি ও সযত্নে সেভ করে রাখুন।

এখন এই ট্যাকিং আইডি এবং ট্যাকিং কোডকে আপনার সাইটে অ্যাকটিভ করার পালা।

Google Analytics এর Tracking code আপনার সাইটে বসান।

#### ৫.৫ গুগল অ্যানালাইটিক এর ট্র্যাকিং কোড ওয়ার্ডপ্রেসে স্থাপন করা

ওয়ার্ডপ্রেসে অ্যানালাইটিক সেট করার জন্য অনেক ধরনের Plug in পাওয়া যায়। তার মধ্যে wp google analytics নামের যে Plug in টি পাওয়া যায় এটি ব্যবহার করে দেখতে পারেন অনেক ভাল কাজ দেয়। এই প্লাগিনটি। এখন এই প্লাগিনটি ডাউনলোড করে ইনস্টল করুন। এরপর এর সেটিং মেনুতে আর একটি মেনু পাবেন এখানে ক্লিক করুন এরপর আপনার কোডটি দিয়ে দিন। এভাবে ওয়ার্ডপ্রেস এ আপনি আপনার সাইট এর ট্যাকিং কোড দিয়ে দিতে পারেন।

#### ৫.৬ গুগল অ্যানালাইটিক এর ট্র্যাকিং কোড জুমলায় স্থাপন করা

আপনার সাইটটি যদি জুমলাতে করা থাকে সেক্ষেত্রে BIGSHOT Google Analytics নামের এক্সটেনশনটি ডাউনলোড করে ইনস্টল করে নিন। তারপর আপনার সাইট এর Extension> Plug in manager অপশন যান এরপর System Bigshot Google Analytics এ ক্লিক করুন। তাহলে একটি এডিটর প্যানেল আসবে এখানে আপনি আপনার সাইটের (UA) সিরিজের কোডটি সাবমিট করতে পারবেন।

#### ৫.৭ গুগল অ্যানালাইটিক এর ট্র্যাকিং কোড এইচটিএমএল সাইট এ স্থাপন করা

এছাড়াও আপনি যদি আপনার সাইটটি ওয়ার্ডপ্রেস বা জুমলা দিয়ে না করে শুধুমাত্র HTML এবং CSS দিয়ে করেন সেক্ষেত্রে আপনার সাইট এর যে কয়টি পেইজ এর ডাটা আপনি দেখতে চান সে পেইজ গুলোতে (UA) ট্যাকিং কোডটি দিয়ে দিন। এভাবে আপনি Google Analytics এর ট্যাকিং কোড আপনার ওয়েব সাইট এ বসাতে পারেন।



নিজে নিজে ব্লগ এবং ডাইনামিক ওয়েবসাইট তৈরি

# বিগীনিং ওয়ার্ডপ্রেস

From Novice to Professional



ওয়ার্ডপ্রেস হচ্ছে একটি ওপেন সোর্স সফটওয়্যার যা দিয়ে যে কেউ নিজে নিজে খুব সহজে ব্লগ এবং ডাইনামিক ওয়েব সাইট তৈরি করতে পারবেন, যার চাহিদা সারা বিশ্বব্যাপী। ওয়ার্ডপ্রেস-হোস্টিং এর জন্য কোন টাকা লাগেনো। আর এর জন্য কোন প্রোগ্রামিং নলেজেরও প্রয়োজন নেই। ইন্টারনেটের মাধ্যমে টাকা উপার্জনের একটি সহজ উপায় হলো ব্লগিং।

**ইন্টারনেট থেকে টাকা উপার্জনের কৌশল।**

**[www.freeonlinemoneyearning.com](http://www.freeonlinemoneyearning.com)**

মোঃ মিজানুর রহমান

[www.southasianict.com](http://www.southasianict.com)

# অধ্যায়-৬ লোকাল সার্চ

## ৬.১ কী-ওয়ার্ড সার্চ এর প্রকার ভেদ

যখনই কী-ওয়ার্ড প্রসঙ্গ আসে সেই সাথে কী-ওয়ার্ড সার্চ এর বিষয়টি আসে কেননা কী-ওয়ার্ড সার্চ এর মাধ্যমে আপনি আপনার কাজিত ওয়েব সাইটটি খুঁজে পাবেন।

কী-ওয়ার্ড সার্চ মূলত দুই ভাবে হয়ে থাকে একটি হলো গ্লোবাল সার্চ এবং অপরটি হলো লোকাল সার্চ।

## ৬.২ লোকাল সার্চ কি?

আপনি যখন একটি ওয়েব সাইট করবেন তখন আপনার উদ্দেশ্য থাকবে এই ওয়েব সাইট এর মাধ্যমে আপনার প্রতিষ্ঠান এর সেবা বা পণ্য অন্যান্য সকল ট্রাফিক এর কাছে পৌঁছে দেওয়া। আর ট্রাফিক বা ভিজিটর এর কাছে আপনার প্রতিষ্ঠান এর সেবা বা পণ্য পৌঁছে দেওয়ার অন্যতম প্রধান উপায় হল কী-ওয়ার্ড। বিষয়টি এ রকম যারা আপনার ওয়েব সাইট এর ঠিকানা জানে না তারা ও যেন কী-ওয়ার্ড এর মাধ্যমে আপনার ওয়েব সাইটটি খুঁজে পায়।

## এখন আসি মূল বিষয়ে যেটা হলো লোকাল সার্চ কি?

ধরুন আপনি বাংলাদেশে বাস করেন। সেক্ষেত্রে আপনার বাংলাদেশে ব্যবসা প্রতিষ্ঠান আছে আর এই ব্যবসার জন্য আপনার একটি ওয়েব সাইট রয়েছে যেটি বাংলাদেশের কোন সার্ভারে রয়েছে। এখন আপনার এই ওয়েব সাইটটি খুঁজে পেতে শুধুমাত্র বাংলাদেশ হতে কতজন আপনার ওয়েব সাইট এর কীওয়ার্ড দিয়ে সার্চ ইঞ্জিনে সার্চ করেছে তাকে বলা হয় লোকাল সার্চ।

Google Adwords কীওয়ার্ড Tools মূলত কীওয়ার্ড সার্চ এর হিসেবটা এক মাসের করে। অর্থাৎ Google Adwords এর হিসেবে গ্লোবাল সার্চ কে Global Monthly Search বলে এবং লোকাল সার্চকে Local Monthly Search বলে।

## ৬.৩ গ্লোবাল সার্চ কি?

এর বিষয়টি আগে বলে নেওয়া ভাল গ্লোবাল সার্চ হলো আপনি আপনার ওয়েব সাইটটির জন্য যে সকল কী-ওয়ার্ড তৈরি করেছেন সেই সকল কী-ওয়ার্ড গুলো দিয়ে সারা বিশ্বে কত জন ইন্টারনেট ব্যবহারকারী সার্চ করেছে আপনার ওয়েব সাইটটি পাওয়ার জন্য।

এক কথায় বলা যায় আপনার ওয়েব সাইট এর কী-ওয়ার্ড দিয়ে বিশ্বে কতজন মানুষ সার্চ ইঞ্জিনে সার্চ করেছে তাকে গ্লোবাল সার্চ বলে।

## ৬.৪ লোকাল সার্চ এর জন্য সাইটকে অপটিমাইজ করা

আপনি যখন আপনার ব্যবসা বা প্রতিষ্ঠান এর জন্য একটি ওয়েব সাইট করবেন তখন আপনার ব্যবসার বা প্রতিষ্ঠান এর পণ্য বিক্রি বা যে কোন ধরনের সেবা দেওয়ার জন্য টার্গেট করতে হবে আপনার লোকাল মার্কেটের মানুষ গুলোকে। আপনার লোকাল মার্কেটের মানুষ গুলো খুব সহজেই যেন আপনার ওয়েব সাইট এর মাধ্যমে আপনার প্রতিষ্ঠানকে খুঁজে পায়। সে জন্য লোকাল সার্চের জন্য ওয়েব সাইটকে বিশেষ ভাবে অপটিমাইজ করতে হবে। ব্যবসাতে প্রতিষ্ঠাত হওয়ার জন্য লোকাল মার্কেট শক্তিশালী করা খুবই গুরুত্বপূর্ণ। হাতে গোলা কয়েক রকম ব্যবসাবাদ দিয়ে প্রায় সব রকম ব্যবসাতেই এই লোকাল মার্কেট শক্তিশালী করা অত্যন্ত জরুরী।

লোকাল সার্চের জন্য সাইটকে অপটিমাইজ করার অর্থ হল আপনার প্রতিষ্ঠানটি যে অঞ্চলে বা দেশে অবস্থিত সেই অঞ্চল বা দেশের মানুষ যেন সার্চ ইঞ্জিন এ কী-ওয়ার্ড দিয়ে সার্চ করলে আপনার ওয়েব সাইটটি যেন পায়। এই রকম কী-ওয়ার্ড গুলো আপনার ওয়েব সাইট এর অন পেজ কে সাজাতে হবে অথবা অপটিমাইজ করতে হবে।

## ৬.৫ লোকাল সার্চের ভবিষ্যৎ

লোকাল সার্চের ভবিষ্যৎ কে আমরা দুই ভাবে ব্যাখ্যা করতে পারি একটি হলো শুধুমাত্র আপনার ওয়েব সাইট এর এবং দ্বিতীয়টি হল ওয়েব সাইট এর মাধ্যমে আপনার ব্যবসা বা প্রতিষ্ঠান এর লোকাল সার্চের মাধ্যমে ওয়েব সাইট এর ভবিষ্যৎ বলতে বোঝায় লোকাল সার্চ করে ওয়েব সাইট টি ভবিষ্যৎ সঠিক ভাবে আপনার ওয়েব সাইটটিকে অপটিমাইজ করতে পারেন তবে এবং এটিকে লোকাল সার্চের জন্য ও প্রস্তুত করেন তাহলে লোকাল মার্কেটে এটি অবশ্যই অনেক বড় একটি প্রভাব ফেলবে। তবে আপনাকে অবশ্যই এই ওয়েব সাইটটি নিয়ে লোকাল মার্কেটিং করতে হবে। অর্থাৎ লোকাল মানুষ জনকে আপনার এই ওয়েব সাইট এর ঠিকানা জানাতে হবে। যেহেতু লোকাল সার্চ এর জন্য আপনার ওয়েব সাইট কম্পিটিশন কম হবে ফলে অতি সহজেই আপনি আপনার ওয়েব সাইটকে প্রথমে নিয়ে আসতে পারবেন।

আবার আপনার ব্যবসা বা প্রতিষ্ঠান এর ভবিষ্যৎ বলতে বোঝায় আপনি যদি আপনার ওয়েব সাইটকে সঠিক ভাবে মানুষের কাছে পৌঁছিয়ে দিতে পারেন তবে মানুষ আপনার ওয়েব সাইটটি ভিজিট করবেই আর যত বেশি মানুষ আপনার ওয়েব সাইট ভিজিট করবে আপনার ব্যবসার পরিচিতি তত বাড়বে। একটি জিনিস লক্ষ্য করুন আপনি যদি আপনার ওয়েব সাইট এর মার্কেটিং করান তাহলে আপনি কি করবেন? আপনি টিভিতে বিজ্ঞাপন দিবেন, মার্কেটিং এর জন্য কর্মচারী নিয়োগ দিবেন কিন্তু এক বার ও কি ভেবে দেখেছেন। এই বিষয়টি অনেক ব্যবস্থল এবং সময় সাপেক্ষ ও বটে। কিন্তু ওয়েব সাইট এর মাধ্যমে আপনি অতি সহজে আপনার ওয়েব সাইট এর মার্কেটিং করতে পারেন। এতে আপনার সময় বাচবে এবং আপনার ব্যয় ও কমবে যেটি সর্বোপরি আপনার ব্যবসার জন্য লাভজনক।

লোকাল সার্চের জন্য একটি ব্যতিক্রমী বিষয় হলো যে আপনি আপনার ওয়েব সাইটটি লোকাল সার্চের জন্য অপটিমাইজ করেছেন কিন্তু এটি কিন্তু অনেক সময় গ্লোবাল সার্চের কাজ করে। একটা উদাহরণ দেওয়া যাক ধরুন আপনার একটি গার্মেন্টস অথবা Buying House আছে। এ সকল ব্যবসার প্রধান ক্রেতা কিন্তু দেশের বাইরের হয়। সেক্ষেত্রে দেশের বাইরের ক্রেতা যখন বাংলাদেশের কোন Buying House এর খোজ করবে তখন সে সার্চ ইঞ্জিনে অবশ্যই Buying House in Bangladesh লিখে সার্চ করবে। এখন আপনি আপনার সাইট এর কী-ওয়ার্ড দিয়েছেন Buying House in Bangladesh যদিও এটি লোকাল সার্চের জন্য প্রধানত কিন্তু এসব ক্ষেত্রে কিন্তু উক্ত কী-ওয়ার্ড গ্লোবাল সার্চ হিসেবে কাজ করে। আপনি আপনার ওয়েব সাইটকে আরও অপটিমাইজ করতে পারেন যদি Buying House in Dhaka দেন তাহলে আপনার ওয়েব সাইট এর জন্য উক্ত কী-ওয়ার্ডটি আরও নির্দিষ্ট হলো এতে আপনার ওয়েব সাইট এর কম্পিটিশন আরো কমে যাবে। কিন্তু সাইটটি এত বেশি অপটিমাইজ না করাই ভালো। লোকাল সার্চের ক্ষেত্রে ওয়েব সাইটকে ভাল করে লোকাল মার্কেটিং করা জরুরী।

## ৬.৬ গুগল প্লাস লোকাল কি? (What is Google+Local?)

Google + Local মূলত গুগল এর একটি অনলাইন সেবা যার মাধ্যমে যে কোন স্থান অনলাইন এ খুজে পেতে পারেন। Google + Local এর মাধ্যমে আপনি যে কোন জায়গা খুজে পাবেন এবং Google+Local আপনাকে দেখিয়ে দেবে কিভাবে ঐ স্থানে আপনি যাবেন।

Google + মূলত স্থানীয় ভাবে যারা ইন্টারনেট ব্যবহার করেন তাদের জন্য গুগল প্লাস খুবই সহায়তা করে। এখানে মূলত আপনাকে গুগল প্লাসকে বলে দিতে হবে আপনি কোথায় যেতে চান। এরপর গুগল নিজেই সার্চ করে বলে দিবে আপনার গন্তব্য স্থান সম্পর্কে।

## Google + Local এর মাধ্যমে আপনি আরো যে কাজ গুলো করতে পারেন সেগুলো হল

১। আপনার প্রিয় জায়গা সম্পর্কে পর্যালোচনা এবং সেই জায়গার ছবি প্রকাশ।

২। ছবি বা আলোচনা বা অন্যান্য দরকারী তথ্য দেখতে পারেন যেটা আপনার ব্যবসার জন্য সহায়ক।

৩। পরিচিত নামধারী ব্যক্তির ঠিকানা ও পেতে পারেন Google+Local এর মাধ্যমে।

অতএব উক্ত আলোচনা থেকে এটা বোঝা যায় যে Google+Local মূলত একটি ম্যাপ প্রকাশ করে থাকে আমরা Google Map বলি।



চিত্রঃ ৬.৬.১ Google Map

গুগল ম্যাপ আপনার ব্যবসার জন্য খুবই উপকারী একটি সিস্টেম। এই ম্যাপ এর মাধ্যমে আপনি আপনার কাঙ্ক্ষিত প্রতিষ্ঠান খুব সহজে খুঁজে পাবেন আবার নিজের প্রতিষ্ঠান সম্পর্কে অনেকেও জানাতে পারবেন। এখনকার দিনে গুগল ম্যাপ এর কার্যকারীতার জন্য ইন্টারনেট ব্যবহারকারীরা এটি ব্যবহারে আকৃষ্ট হচ্ছেন তারই ধারাবাহিকতায় এটি বিভিন্ন মোবাইল, আইফোন ইত্যাদি ক্ষেত্রে জনপ্রিয় Apps হিসেবে ব্যবহৃত হচ্ছে।

## ৬.৭ গুগল প্লাস লোকাল বসানো ও অপটিমাইজ করা

Google+Local বসানো ও অপটিমাইজ করা খুবই সহজ একটি কাজ। এই কাজের জন্য প্রথমে [www.google.com](http://www.google.com) এই সার্চ ইঞ্জিনে ভিজিট করুন এরপর নিচে দাগজিত স্থানে অর্থাৎ Map লেখা স্থানে ক্লিক করুন।

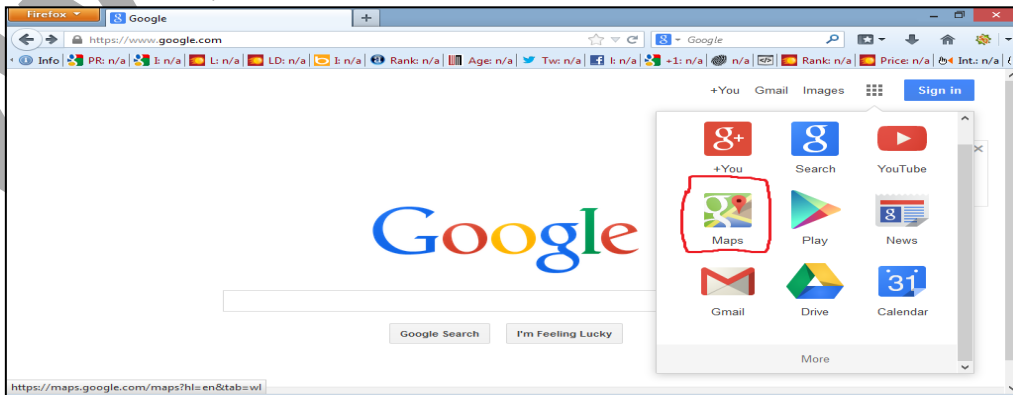

চিত্রঃ ৬.৭.১ Google Map Button From Google

এর নিচের চিত্রের মত একটি চিত্র দেখতে পাবেন যেখানে একটি ম্যাপ দেখাবে।

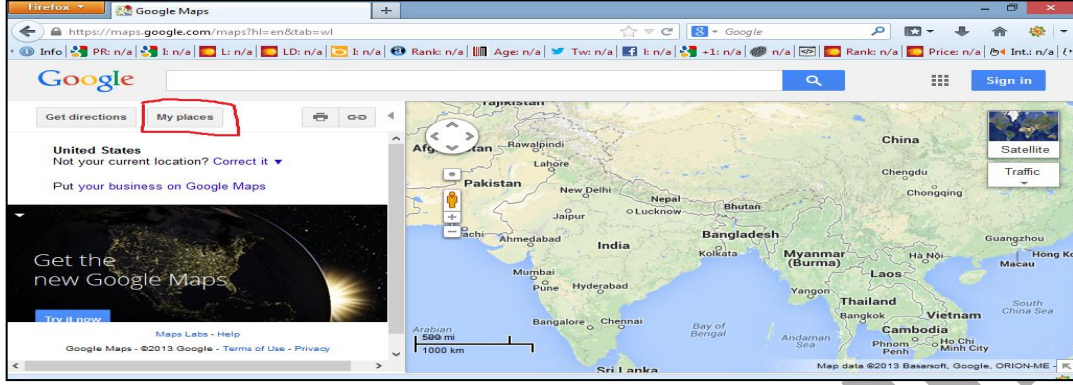

চিত্রঃ ৬.৭.২ - Google Map and your place

উক্ত চিত্র অনুযায়ী দাগাজিত স্থানে অর্থাৎ Myplace লেখা স্থানে ক্লিক করুন তাহলে দেখবেন। Set home Location এবং Set work Location নামে দুইটি অপশন আসবে।

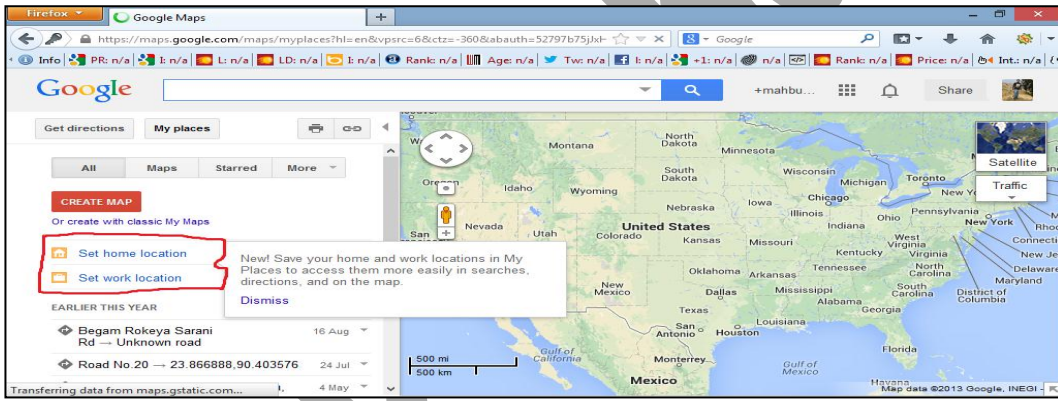

চিত্রঃ ৬.৭.৩ Set Your Location in Google Map

এখন এই স্থান হতে আপনি আপনার কাজিত জায়গা সিলেক্ট করে দিন এবং আপনার প্রতিষ্ঠান চিহ্নিত করে দিন এরপর উক্ত ফাইলটি সেভ করে আপনার ওয়েব সাইট এর সার্ভারে আপ করুন। এভাবে Google+Local আপনার ওয়েব সাইটে বসাতে পারেন এবং অপটিমাইজ করতে পারেন।

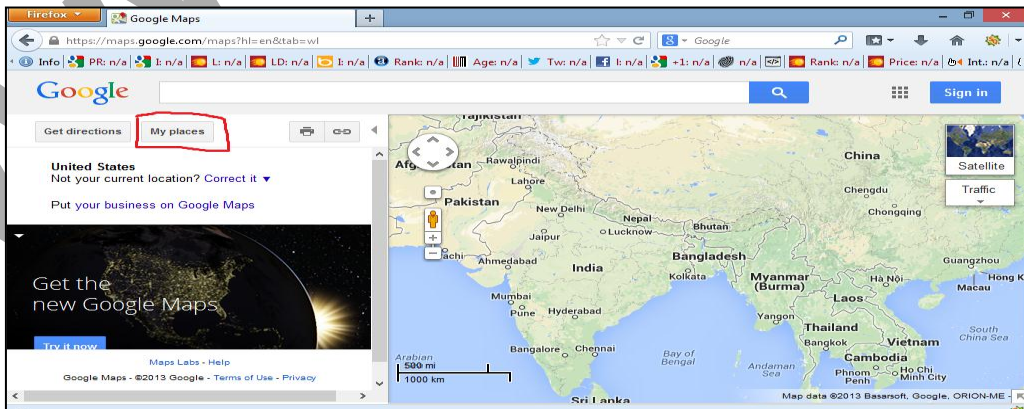

## ৬.৮ আরও বেশি তথ্য সূত্র পাওয়া

মূলত Google Analytics এর মাধ্যমে আপনি আপনার ওয়েব সম্পর্কে অনেক তথ্য পাবেন কিন্তু মনে রাখবেন এখানেই শেষ নয়। আপনি হয়তোবা Google Analytics এর তথ্যের মাধ্যমে আপনার ব্যবসার অবস্থান সম্পর্কে একটি ধারণা পাবেন কিন্তু এটি আপনার ব্যবসার জন্য পর্যাপ্ত নয়। এক্ষেত্রে আপনাকে অন্য কোন তথ্য সূত্র পাওয়ার উপায় বের করতে হবে। এক্ষেত্রে আপনি সার্চ ইঞ্জিনে আপনার দরকার মত সার্চ করতে পারেন। অথবা একটু খোঁজ করে দেখুন আপনার ব্যবসা সম্পর্কে কোন ওয়েব সাইট পান কিনা। আশাকরি আপনার ব্যবসা সম্পর্কে অনেক গুলো ওয়েব সাইট পেয়েও যাবেন। এ গুলোর আলাদা করে লিস্ট করে রাখুন এবং সবগুলো ওয়েব সাইট ভিজিট করুন অনেক তথ্য পাবেন তথ্য গুলো নোট করুন আপনার প্রতিষ্ঠান সম্পর্কে কাজে লাগবে।

তাছাড়া Google Analytics এর মত যে সকল কার্যকারী টুলস আছে সেগুলোর উপর ভিত্তি করে আরও তথ্য বের করে আনার চেষ্টা করুন। এ সকল বিষয় গুলো ছাড়া যে কোন এক্সপার্ট বা আপনার কাছের মানুষ যেমন বন্ধু বাস্তব এর সাথে কথা বলতে পারেন।

এসকল বিষয় এর উপর Analysis করলে আরো অনেক বেশি তথ্য পাবেন। সেটি আপনার ওয়েব সাইট বা প্রতিষ্ঠান এর উন্নতির জন্য কাজে লাগাতে পারেন।

## ৬.৯ ব্যবসায়ের জন্য আরো বেশি সমালোচনা পাওয়া।

এ রকম কথা শুনে অবাক হবেন না তবে মনে এই প্রশ্ন জাগতে পারে যে নিজের ব্যবসার জন্য আবার কেন সমালোচনা করবো। কারণ স্বাভাবিক ভাবে কেউই তার ব্যবসা সম্পর্কে হয়তো সমালোচনা ভালো ভাবে নিবেন না কিন্তু একবার গভীর ভাবে চিন্তা করে দেখুন আপনার ব্যবসায়ের জন্য সমালোচনা করাটা আপনার ব্যবসা এর জন্য একটা ভাল দিক কেননা কেন ব্যবসা সম্পর্কে সমালোচনা করাটা ঐ ব্যবসার দুর্বল দিক ফলে আপনার ব্যবসার জন্য সমালোচনা করাটা মানে আপনার ব্যবসার দুর্বল দিক নিয়ে আলোচনা করা এতে আপনার ব্যবসা সম্পর্কে দুর্বল দিক গুলো অতি সহজে ধরতে পারবেন এবং আপনি যত দ্রুত আপনার ব্যবসার দুর্বলতম দিক ধরতে পারবেন ততদ্রুত এ সকল দুর্বল দিক গুলো ঠিক করতে পারবেন।

এটি অবশ্যই আপনার ব্যবসার জন্য অনেক ভাল তাই আপনার ব্যবসা সম্পর্কে কোথায় সমালোচনা করলে মন খারাপ করবেন না বরং সমালোচনাতে অংশ নিই অন্যের কথা মনোযোগ দিয়ে শুনুন হতে পারে সেখান থেকে আপনি আপনার ব্যবসার সমস্যার সমাধান পেয়ে গেলেন আবার এটাও হতে পারে আপনি নতুন কোন আইডিয়া পেয়ে গেলেন আপনার ব্যবসা বা প্রতিষ্ঠান এর উন্নতি প্রকল্পে।

## ৬.১০ তিন মাসের SEO পরিকল্পনা

প্রিয় পাঠক, এ পর্যায়ে আমরা “তিন মাস মেয়াদি SEO পরিকল্পনা” নিয়ে আলোচনা করব। কারণ আপনি যখন একটি ওয়েব সাইটকে এসইও করবেন তখন আপনার মনে প্রশ্ন জাগতে পারে যে কেন তিন মাস, আরও কম নয় কেন? আসলে SEO একটি চলমান এবং সময় সাপেক্ষ প্রক্রিয়া। আপনি SEO করে রাতারাতি সার্চ রেজাল্ট এর শীর্ষে যেতে পারবেন না। এ কারনেই আড়াই থেকে তিন মাস সময় হাতে নিয়ে কাজ শুরু করতে হয়।

ঘরে বসে টাকা আয়

# ইন্টারনেটে আত্মকর্মসংস্থান-১

Genuine Online Job  
& Outsourcing

মোঃ মিজানুর রহমান

ইন্টারনেটে আয় এবং উপার্জন বর্তমান আন্তর্জাতিক শ্রমবাজারের একটি আলোচিত বিষয়। এখানে দক্ষ ও স্বল্পদক্ষ জনশক্তির জন্য রয়েছে বিশাল কর্মসংস্থানের সুযোগ। এ বিশাল সুযোগকে কাজে লাগিয়ে আমরা আমাদের দেশের বেকারদের হার অনেকটাই হ্রাস করতে পারি এবং অবদান রাখতে পারি দেশের অর্থনীতিতে। সে লক্ষ্যেই এই বইটিতে অনলাইনে আয় ও এর বিভিন্ন দিক নিয়ে বিস্তারিত আলোচনা করা হয়েছে।

with  
DVD

Desk

Outsourcing Freelancer  
Work Elance  
Bookbd Microworkers 99design

DOWNLOAD

www.bookbd.info

# অধ্যায়-৭ অফ পেইজ অপটিমাইজেশন

(Off Page Optimization)

## ৭.১ অফ পেইজ অপটিমাইজেশন কি?

অফ পেইজ অপটিমাইজেশন কে আমরা লিংক বিল্ডিং বলতে পারি। অর্থাৎ সার্চ ইঞ্জিনের প্রথমে কোন ওয়েব সাইটকে আনার জন্য ঐ ওয়েব সাইটের সাথে সম্পর্কিত অন্য ওয়েব সাইটের লিংক বা সংযুক্ত করারকে বলা হয় লিংক বিল্ডিং আর লিংক বিল্ডিং করার পূর্ণ প্রক্রিয়া হল অফ পেইজ অপটিমাইজেশন। এক কথায় বলা যায় অফ পেইজ অপটিমাইজেশন হল কোন ওয়েবসাইটের সেই সাইট সম্পর্কিত অন্য ওয়েব সাইটে তার প্রচার করা।

## ৭.২ অফ পেইজ অপটিমাইজেশন কেন প্রয়োজন?

যে কোন ওয়েব সাইটের জন্য অন পেজ এর পাশাপাশি অফ পেইজ অপটিমাইজেশন খুবই দুরত্বপূর্ণ। কোন ওয়েব সাইটকে সার্চ ইঞ্জিনের প্রথমে নিয়ে আসার জন্য প্রথমত অফ পেইজ অপটিমাইজেশন এর দরকার হয়। আপনি যদি কোন সাইটের মালিক হল তখন আপনার উদ্দেশ্য থাকে আপনার পণ্য অথবা সেবা এই সাইটের মাধ্যমে অন্যকে ওয়েব সাইটে থাকলে আপনার সাইটের ট্রাফিক বেশি হবে। এতে আপনার পণ্য অথবা সেবা এর প্রচার ও বেশি হবে। তাই এ কথা আমরা বলতেই পারি আপনার সাইটে তৈরি করার যে উদ্দেশ্য যে উদ্দেশ্য পূরণ করার জন্য অফ পেইজ অপটিমাইজেশন খুবই প্রয়োজন।

## ৭.৩ অফ পেইজ অপটিমাইজেশন এর সুবিধা?

অফ পেইজ অপটিমাইজেশন এর সুবিধা সমূহ অনেক। একটি ওয়েব সাইট যে উদ্দেশ্য তৈরি করা হয় বলা যায় সেই উদ্দেশ্য পূরণের রাস্তা হল অফ পেইজ অপটিমাইজেশন নিচে এর সুবিধা সমূহ লক্ষ্য করুন।

- ১। অফ পেইজ অপটিমাইজেশন করে যে কোন ওয়েব সাইটের পেইজ র‍্যাংক বাড়ানো যায়।
- ২। কোন সাইটের ট্রাফিক বাড়ানোর জন্য অফ পেইজ অপটিমাইজেশন অপরিহার্য।
- ৩। অফ পেইজ বলতে লিংক বিল্ডিং কে বোঝায় তাই একটি সাইটের সাথে অন্য সাইটের লিংক করতে অফ পেইজ অপটিমাইজেশন দরকার হয়।
- ৪। কোন সাইটের প্রচারের জন্য অফ পেইজ অপটিমাইজেশন অপরিহার্য।
- ৫। অনলাইনের মাধ্যমে প্রচার করার জন্য অফ পেইজ অপটিমাইজেশন দরকার হয় আর অনলাইনের মাধ্যমে প্রচার করা হলে আর্থিক ব্যয় অনেক কম হয়। অর্থাৎ অফ পেইজ অপটিমাইজেশন এর মাধ্যমে আপনি খুব কম খরচে আপনার পণ্য অথবা সেবা এর খবর খুব সহজেই প্রচার করতে পারেন। ফলে অনলাইনে আপনার পণ্য অথবা সেবা এর প্রচার করে সহজেই অনেক লাভবান হতে পারেন।

## ৭.৪ অফ পেইজ কিভাবে কাজ করে

অফ পেইজ এস ই ও কাজ করার জন্য দরকার হয় কোন ওয়েব সাইটের নির্দিষ্ট একটি নেটওয়ার্ক যেটা তৈরি হয় অন্য ওয়েব সাইটের সাথে লিংক বা যুক্ত হয়ে থাকে আমরা বলি লিংক বিল্ডিং এর দরকার হয় দু'টি সম্পর্কিত ওয়েব সাইটের মধ্যে সম্পর্ক যেটা কিনা অ্যাকাটিভ অবস্থায় আছে অথবা যেটা সরাসরি ওয়েব মাস্টার কর্তৃক অথবা আলাদা ভাবে ওয়েবসাইট কর্তৃক নিয়ন্ত্রিত। এ ধরনের একটি নেটওয়ার্ক বা লিংক বিল্ডিং অফ পেইজ অপটিমাইজেশন খুবই গুরুত্বপূর্ণ।





চিত্রঃ ৭.৪.১ হাউ ওয়ার্ক অফ পেইজ।

### ৭.৫ অফ পেইজ অপটিমাইজেশন এর জন্য প্রয়োজনীয় বিষয়

অফ পেইজ অপটিমাইজেশনের জন্য প্রয়োজনীয় বিষয়াদিঃ

- ১। লিংক বিল্ডিং করার পদ্ধতি সমূহ জানা
- ২। ওয়েব ব্রাউজিং জানা
- ৩। একটি কম্পিউটার
- ৪। এম এস ওয়ার্ড সম্পর্কে ভাল ধারণা।
- ৫। ইন্টারনেট লাইন।

উপরোক্ত বিষয় গুলো ছাড়া আরও কয়েকটি বিষয় সম্মুখে জানা প্রয়োজন। যেমনঃ

### ৭.৬ গুগল পান্ডার বর্ণনা Google Panda

লিংক বিল্ডিং করার জন্য Google Panda এর সম্পর্কে জানা খুবই দরকার। গুগল হল সারা বিশ্বে ব্যবহৃত সবচেয়ে জনপ্রিয় সার্চ ইঞ্জিন। তাই যে কোন ওয়েব সাইট যদি এই সার্চ ইঞ্জিনের প্রথমে আসে তাহলে সেই সাইটের ট্রাফিক বেশি হওয়ার সম্ভাবনা বেশি থাকে। তাই গুগল সম্পর্কে জানা দরকার। Google Panda হল এক ধরনের এলগরিদম। এটি Google Penguin এর আপডেট। Google Panda এর বিশেষত্ব হল Google Panda যা কিছু সার্পোট করে সেটা তার সবকিছু যেন রিলেটিভ হয়। অর্থাৎ একটি সাইটের যে সকল কীওয়ার্ড বা কন্টেন্ট এ যা কিছু আছে সেই সাইটের সেবা বা পণ্য ও যেন সেটাই হয়। উদাহরণ স্বরূপ বলা যেতে পারে আপনি যদি সার্চ ইঞ্জিনের সার্চ বক্সে Free download Kaspersky antivirus লিখে সার্চ দেন তাহলে এসম্পর্কিত অনেকগুলো ওয়েব সাইট আসবে। কিন্তু কিছু কিছু সাইট Free download Kaspersky antivirus লিখে থাকা সত্ত্বেও সেখানে ক্লিক করা সত্ত্বেও এখানে রেজিস্ট্রেশন করাতে হবে যা কিনা ডলার অথবা টাকা দিয়ে করতে হবে। অতএব লক্ষ্য করণ Free download লেখা থাকলেও এখানে আপনাকে করতে হচ্ছে যা কীওয়ার্ড বা কন্টেন্ট এর সাথে সম্পর্কিত নয়। Google Panda এ সকল বিষয় সাপোর্ট করে না। আর অফ পেইজ বা লিংক বিল্ডিং এর সাথে Google Panda এর সম্পর্ক হল আপনি যখন একটি সাইটের সাথে অন্য সাইটের লিংক করবেন তখন দু'টি সাইট যেন একই Category বা একই বিষয়বস্তু সম্পর্কিত হয়।

## ৭.৭ ইউনিক কন্টেন্ট Unique Content

আপনার সাইটের যে সকল কন্টেন্ট বা কীওয়ার্ড থাকবে সেগুলো যেন কপি না করা হয় অন্য কোন সাইট থেকে কপি করা যে কোন বিষয় Google Panda পছন্দ করে না।

## ৭.৮ পেইজ র্যাংক Page Rank

Page Rank কে সংক্ষেপে PR বলা হয়। পেইজ র্যাংক হল কোন ওয়েব সাইটের মূল্য যেটা ০ থেকে শুরু হয় এবং ১০ গিয়ে শেষ হয়। ১০ পেইজ র্যাংক সবচেয়ে বেশি এরপর নিম্নক্রমে ০ তে গিয়ে সবচেয়ে কম। পেইজ র্যাংক সার্চ ইঞ্জিন গুগল দিয়ে থাকে। যে সাইটের পেইজ র্যাংক যতবেশি হয় সেই সাইটের মূল্য তত বেশি হয়। পেইজ র্যাংক মূলত লিংক এবং ট্রাফিক এর উপর ভিত্তি করে হয়ে থাকে।

অফ পেইজ বা লিংক বিল্ডিং এর সাথে পেইজ র্যাংক এর সম্পর্ক হল যখন আপনি আপনার সাইটের লিংক অন্য আর একটি সাইটের সাথে যুক্ত করবেন তখন যে সাইটের সাথে আপনি লিংক করছেন সেই সাইটের পেইজ র্যাংক যদি বেশি হয় তবে ঐ সাইটের সাথে আপনার সাইটের লিংক এর গ্রহণযোগ্যতা সার্চ ইঞ্জিনের কাছে অনেক বেশি হয়। তাই লিংক বিল্ডিং এর জন্য ৫ পেইজ র্যাংক অনেক গুরুত্বপূর্ণ।

## ৭.৯ ডু-ফলো এবং নো ফলো লিংক Do Follow এবং No Follow Link

পেইজ র্যাংক করার জন্য ডু-ফলো এবং নো ফলো লিংক খুবই গুরুত্বপূর্ণ একটি বিষয়।

**ডু-ফলো লিংক (Do Follow Link)** : হল সে সকল ওয়েব সাইট এর Administrator হতে অন্য সাইটের লিংক করার জন্য সরাসরি অনুমতি দেওয়া হয়।

### নো ফলো লিংক (No Follow Link)

হল যে সকল ওয়েব সাইট এর Administrator হতে অন্য সাইটের লিংক করার জন্য অনুমতি দেওয়া হয় না বা সরাসরি অনুমতি দেওয়া হয় না। নো ফলো লিংক এ সাথে লিংক করলে আপনার সাইটের সাথে ঐ সাইটের লিংক হয়ে যাবে কিন্তু সার্চ ইঞ্জিন সেটা গ্রহণ করবে না। আর ঐ সাইটের Admin হতে যদি অনুমতি দেয়া হয় তবে এতে অনেক সময়ের প্রয়োজন হয়। এসকল কারণে লিংক বিল্ডিং করার সময় নো ফলো লিংক এর সাইট গুলো আমরা পরিহার করব।

এখন বিষয় হল আমরা কিভাবে বুঝবে যে কোন সাইটটি নো ফলো লিংক এটি বোঝার জন্য আপনার দরকার হবে Mozilla Firefox ব্রাউজার এবং Mozilla Firefox এর Addons।

প্রথমে আপনি Mozilla Firefox এর ব্রাউজার হতে সার্চ ইঞ্জিন গুগল এ যান। এরপর সার্চ বক্সে Addons লিখে সার্চ দিন। এতে Add-ons for Firefox heading যা কিনা <http://addons.mozilla.org/> url সম্পর্কিত একটি সাইট আসবে এবার এই সাইটে ক্লিক করুন।

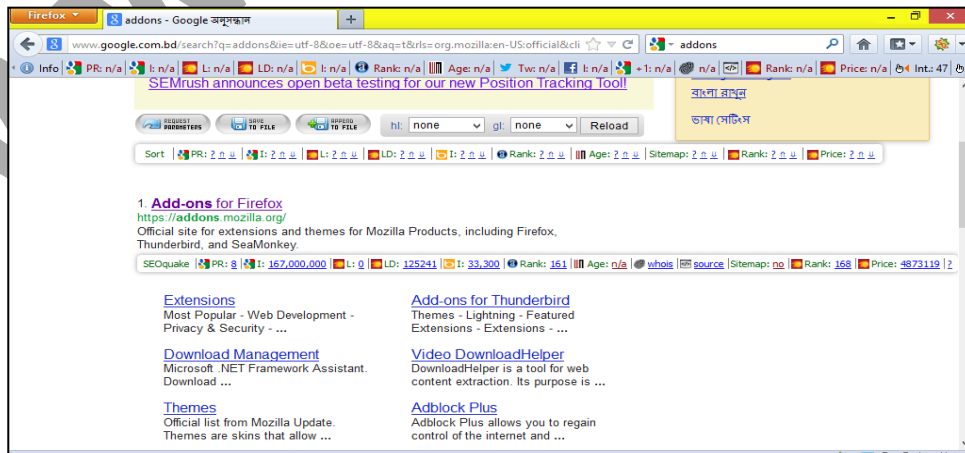

চিত্রঃ ৭.৯.১

লক্ষ্য করণ উপরের সাইটে ক্লিক করার পর নিম্নোক্ত একটি Page আসবে যার ডান পাশে উপরে একটি সার্চ বক্স আছে।

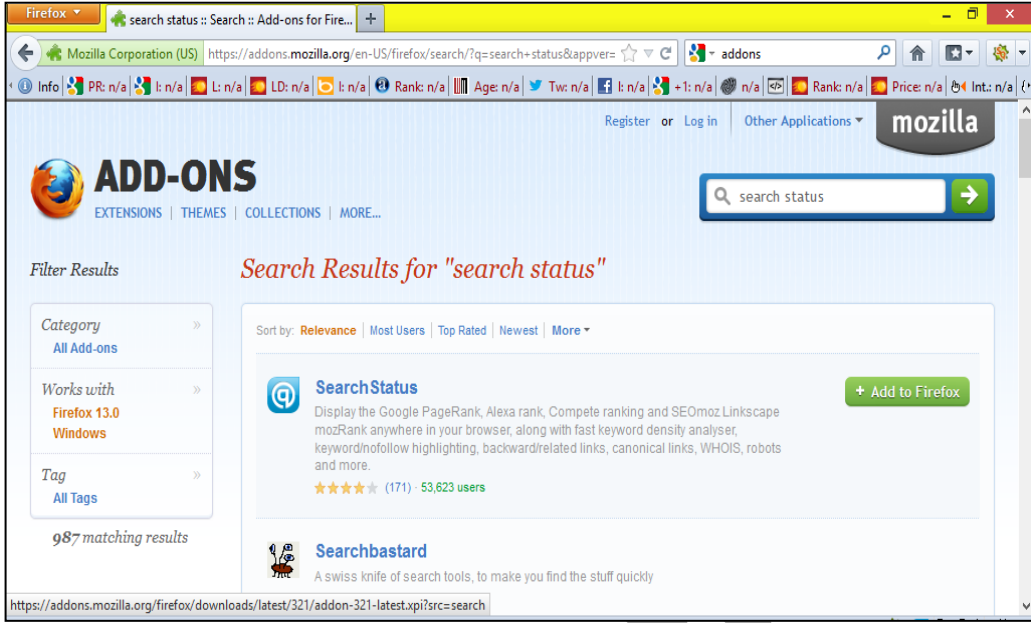

চিত্রঃ ৭.৯.২ অ্যাড-অগ

এই সার্চ বক্সে Search Status লিখে সার্চ দিন এবার নিম্নোক্ত Page আসবে। যা চিত্রে মার্ক করা আছে এবার মার্ক করা জায়গার ডান পাশে ক্লিক করুন। +Add to Firefox লেখা জায়গায় ক্লিক করুন।

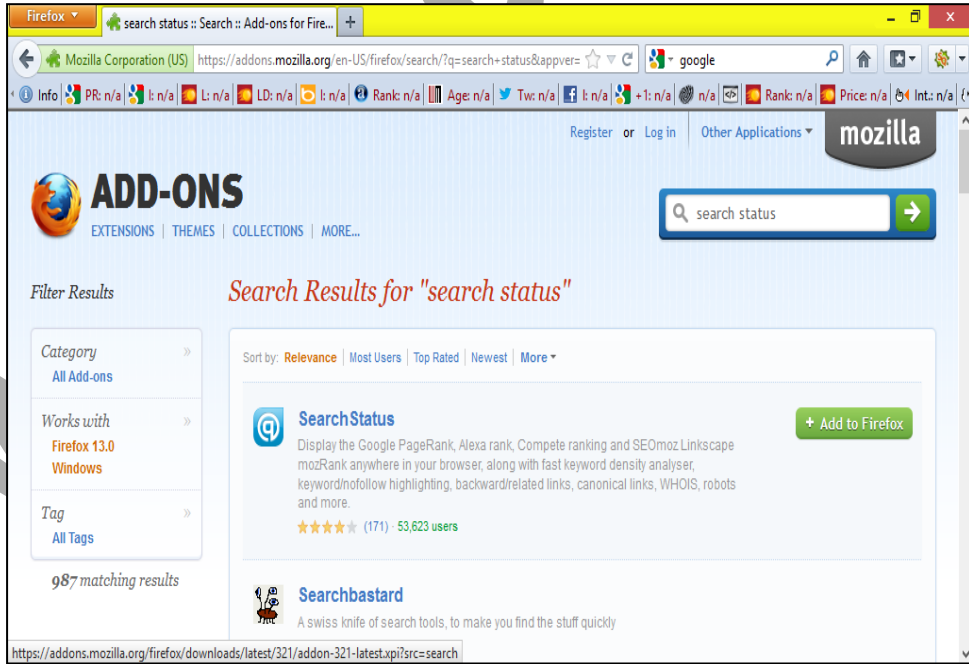

চিত্রঃ ৭.৯.৩

এবার নতুন একটি পেইজ আসবে যেখানে Install Now নামে একটি বাটন আছে এখানে ক্লিক করুন।

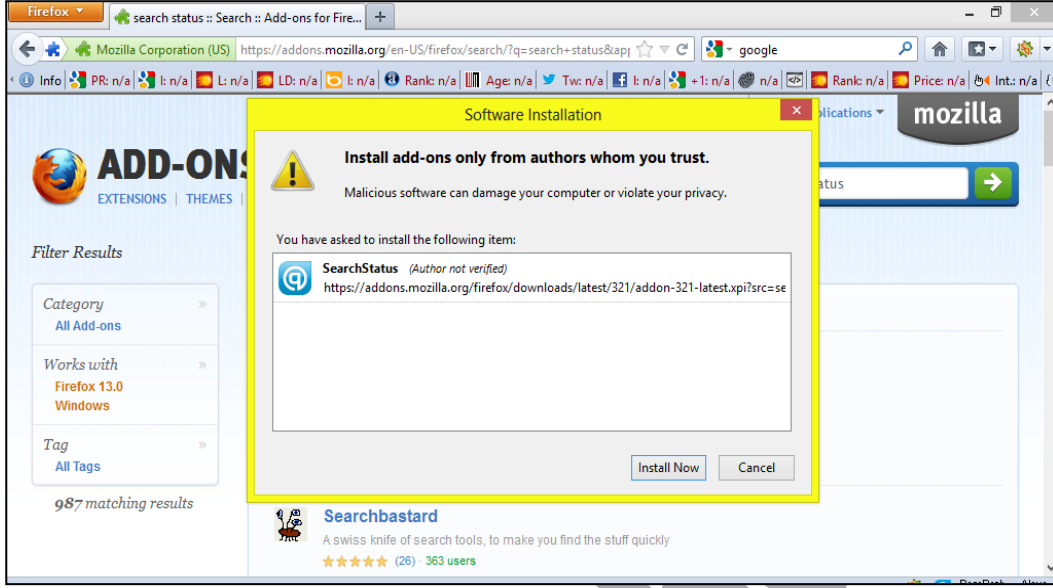

চিত্রঃ ৭.৯.৪ ইনস্টল নাউ

তাহলে এই Search Status নামে Addons টি আপনার ব্রাউজার এর সাথে Install হয়ে যাবে। এখন এই Addons পাওয়ার জন্য ব্রাউজার এর টুল বক্সের Option এ যান এখান থেকে দেখুন Add on Bar রয়েছে এখানে ক্লিক করে দিন দেখুন Add on Bar এর পাশে টিক (✓) চিহ্ন এসেছে কিনা যদি এসে থাকে তবে আপনার ব্রাউজার এর নিচে ডান পাশে দেখুন Search Status এর Logo এসেছে এটি নীল কালার এর এবং অনেকটা @ রকম দেখতে।

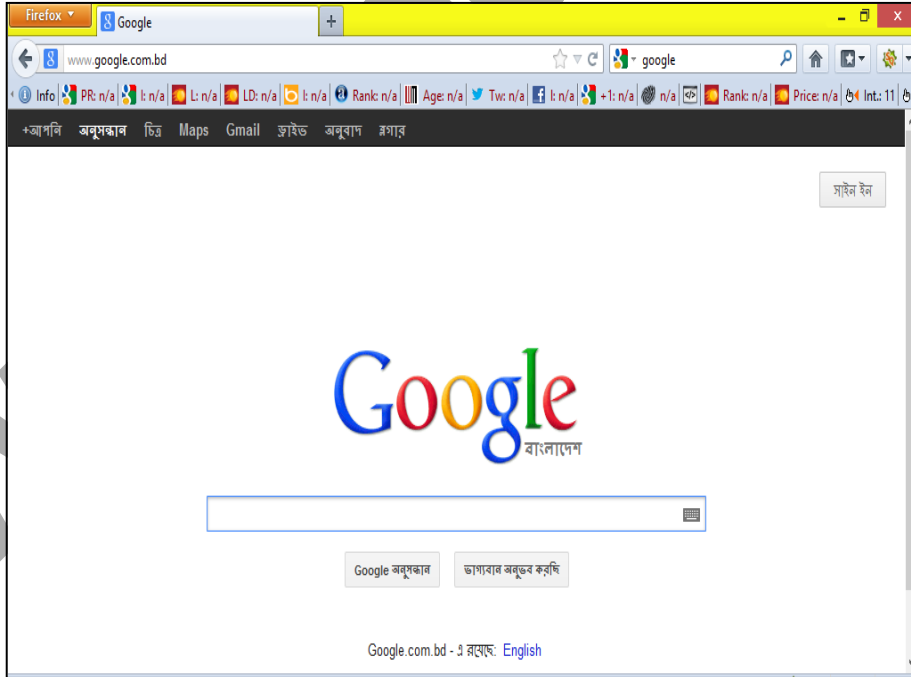

চিত্রঃ ৭.৯.৫ গুগল

এখানে আপনার মাউসের রাইট বাটন ক্লিক করুন। তাহলে দেখবেন অনেক গুলো Option আসবে যেখানে Highlight Nofollow Link নামে একটি Option আছে এখানে ক্লিক করলে এই লেখার বাম পাশে টিক (✓) চিহ্ন আসবে।

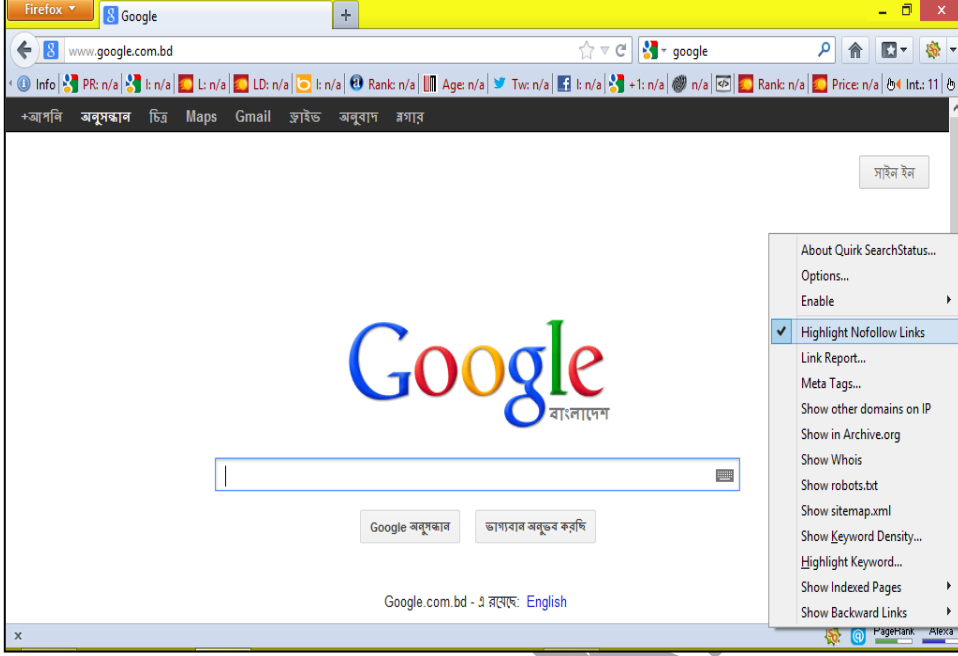

চিত্রঃ ৭.৯.৬

এখন আপনি যে কোন সাইটে visit করলে ঐ সাইটে যদি কোন Nofollow Link থাকে তাহলে ঐ Link টি আপনাকে অন্য Color দিয়ে দেখাবে এটি সাধারণত Pink Color হয়ে থাকে। এভাবে আপনি Nofollow Link দেখতে পারবেন।

## ৭.১০ Relevance এবং Reputation কি?

এখন আমরা দেখবো কিভাবে লিংক বিল্ডিং ওয়েবসাইটের র্যাংক বাড়াতে সাহায্য করে। প্রধানত দু'টি বিষয় একটি ওয়েব সাইটের র্যাংক বাড়াতে সাহায্য করে। এটি হল Relevance এবং Reputation।

Relevance হল একটি কী-ওয়ার্ড কে সার্চ ইঞ্জিন কিভাবে দেখছে। সার্চ ইঞ্জিন কী-ওয়ার্ডটিকে ঠিক মত Index করতে পেরেছে কিনা এবং কী-ওয়ার্ড টি ঐ সাইটের সাথে কতটুকু সম্পর্কিত সেটা পরিমাপ করে।

অন্যদিকে Reputation বিষয়টি একটি সাইটে কত গুলো লিংক হল সেটি খেয়াল করা এবং ঐ সকল লিংক গুলোর গুণগত মান বা (quality) কি রকম অর্থাৎ এ সকল লিংক গুলো সার্চ ইঞ্জিন এর শর্ত কতটুকু পূরণ করতে পেরেছে। এ সকল বিষয় গুলো নিশ্চয়তা প্রদান করে আমরা Reputation কে লিংক প্রোপারটি বলতে পারি। Reputation বিষয়টি একটি ওয়েব সাইট এর লিংক অন্য সাইটে হবে কিনা বা লিংক যদি হয়ে থাকে তবে কতটি হবে এসকল বিষয় গুলো খেয়াল রাখা। আগেই বলা হয়েছে যে লিংক সাধারণত বেশি পেইজ র্যাংকে করা ভাল ধরুন আপনার একটি ওয়েব সাইট আছে। যার পেইজ র্যাংক কিন্তু এটা নিয়ে আপনার চিন্তার কিছু নাই। আপনি যখন একটি ভাল পেইজ র্যাংকের নেটওয়ার্কে লিংক বিল্ডিং এর মাধ্যমে যুক্ত হবেন তখন সার্চ ইঞ্জিনের কাছে আপনাকে সাইট এর মূল্য অনেক বেশি হয়ে যাবে। উপরোক্ত বিষয় গুলো অফ পেইজ অপটিমাইজেশন এর জন্য খুবই প্রয়োজনীয়।

## ৭.১১ অফ পেইজ অপটিমাইজেশন এর কিছু টিপস

অফ পেইজ অপটিমাইজেশন এর ক্ষেত্রে কিছু গুরুত্বপূর্ণ কথা সবসময় খেয়াল করবেন। যে সকল সাইটের সাথে আপনি আপনার সাইটের লিংক করছেন ঐ সকল ওয়েব সাইটের কিছু নিয়ম কানুন থাকে। কাজ করার সময় এ সকল নিয়ম কানুন পড়ে সে অনুযায়ী কাজ করবেন। একটা কাজ করার সময় তাড়াহুড়া করবেন না। আস্তে আস্তে এবং বুঝে শুনে কাজ

করবেন। আপনি লিংক বিল্ডিং করার সময় কাজের ফলাফল বা সকল ডাটা হেডিং সহ একটি মাইক্রোসফট এক্সেল সিটে সেভ করে রাখুন। এগুলো পড়ে আবার কাজ করার সময় আপনাকে সাহায্য করবে। লিংক বিল্ডিং করার সময় অন্যান্য সাইটের পেইজ র্যাংক এবং সেগুলো No follow Link সবসময় এড়িয়ে চলবেন। কারণ এতে শুধুমাত্র আপনার সময় নষ্ট হবে।

### ৭.১২ লিংক বিল্ডিং এর প্রকার ভেদ

উপরে উল্লেখিত বিষয়াদি পড়ে আশা করি অফ পেইজ সম্পর্কে আপনাদের ভাল ধারণা হয়েছে। লিংক বিল্ডিং অনেক ভাবে করা যেতে পারে। যেমনঃ

1. Directory Submission 2. Article Submission 3. Forum Posting 4. Bookmarking 5. Social media marketing 6. Blog comments posting 7. Link wheel 8. video marketing 9. Press 10. RSS Feed. ইত্যাদি।

এখন আমরা এগুলো নিয়ে বিস্তারিত আলোচনা করব।

www.bookbd.info

নিজে নিজে ডাইনামিক ওয়েবসাইট তৈরি

# বিগীনিং জুমলা

From Novice to Professional



জুমলা হচ্ছে পৃথিবীর সবচেয়ে বিখ্যাত একটি কনটেন্ট ম্যানেজমেন্ট সিস্টেম। যা দিয়ে আপনি যে কোন ধরনের ওয়েব সাইট তৈরি করতে পারবেন। আর এর জন্য আপনার কোন আইটি নলেজের প্রয়োজন নেই।

ইন্টারনেট থেকে টাকা উপার্জনের কৌশল।  
[www.freeonlinemoneyearning.com](http://www.freeonlinemoneyearning.com)

মোঃ মিজানুর রহমান

# অধ্যায়-৮ ডিরেক্টরি সাবমিশন

(Directory Submission)

প্রথমে আমরা দেখব কিভাবে ডাইরেক্টরি Submission করতে হয়। Directory Submission করার পূর্বে আমরা চলুন Directory Submission এর আনুসঙ্গিক কিছু বিষয় জেনে নিই।

## ৮.১ ডিরেক্টরি সাবমিশন কি?

ডিরেক্টরি সাবমিশন হল আপনার ওয়েব সাইটটিকে একটি ওয়েব ডিরেক্টরিতে যুক্ত করার উপায়। বিস্তারিত ভাবে বলতে গেলে ডিরেক্টরি সাবমিশন হল একটি ওয়েব সাইটের url, keyword সহ অন্যান্য সকল বিষয় একটি ওয়েব ডিরেক্টরিতে যুক্ত করা ওয়েব ডিরেক্টরি বলতে বোঝায় এমন কিছু ওয়েব সাইট যে সকল সাইটের ভিতরে Category বা বিষয়বস্তু ভিত্তি করে অন্যান্য সকল ওয়েব সাইট গুলোকে সাজিয়ে রাখা হয়। এ কসল ওয়েব ডিরেক্টরি থেকে প্রাফিকগন তাদের কাজিত সাইট বা সার্ভিস অথবা যে কোন প্রোডাক্ট সহজেই খুজে পেতে পারে।

## ৮.২ ডিরেক্টরি সাবমিশন এর প্রয়োজনীয়তা।

অনলাইনে আপনার কোম্পানীর সার্ভিস অথবা প্রোডাক্ট এর প্রচার করার জন্য ডিরেক্টরি সাবমিশন হল প্রধান ধাপ। অথবা বলা যায় কোন সার্ভিস বা প্রোডাক্ট এর প্রচার করার উদ্দেশ্যে কোন সাইট এর সাথে অন্য সাইটের লিংক করার প্রথম ধাপ হল ডিরেক্টরি সাবমিশন। প্রথমত সার্চ ইঞ্জিন ডাইরেক্টরি সাবমিশনের মাধ্যমে করা লিংক গুলো খুব ভাল ভাবে Support করে। ডাইরেক্টরি হল এমন এক ধরনের প্রচার যেমন রাস্তার পাশে রাখা সাইনবোর্ড গুলো। তাই আপনি যত আপনার সাইট এর ডিরেক্টরি সাবমিশন করতে পারবেন। ট্রাফিক সহজেই আপনার সাইট দেখতে পারে। লিংক গুলো যত বেশি হবে আপনার সাইটের সার্ভার বা নেটওয়ার্কে চলাচলের ক্ষমতা আরও অনেক বেশি হবে। তাই ডিরেক্টরি সাবমিশন এর মাধ্যমে বেশি লিংক তৈরি করতে হবে এবং সার্ভার বা নেটওয়ার্কে সাইটের চলাচলের ক্ষমতা বাড়াতে হবে। এক কথায় বলা যায় ডিরেক্টরি সাবমিশন একটি সাইটের ভিজিটর বাড়ায়।

## ৮.৩ ডিরেক্টরি সাবমিশন এর সুবিধা।

ডিরেক্টরি সাবমিশন এর অনেক সুবিধা আছে। যেমনঃ ডিরেক্টরি সাবমিশন মূলত একটি অনলাইন প্রচার মাধ্যম যার মাধ্যমে আপনার সেবা বা পণ্য খুব সহজেই ট্রাফিক এর কাছে পৌছাতে পারে। ডিরেক্টরি সাবমিশন আসলে online sign Boards এসকল sign Boards থেকে অনলাইন এ থাকা ট্রাফিকগন খুব সহজেই যে কোন খবর নিতে পারেন।

১। আপনি আপনার ইচ্ছা মত এই কাজটি করতে পারবেন। আপনি ইচ্ছা করলে নিজে ঘরে বসে এই কাজ করতে পারেন। আবার ইচ্ছা করলে অন্য কাউকে দিয়ে কাজ করতে পারেন। আবার টাকা খরচ করেও ডিরেক্টরি সাবমিশন করা যায়। পরে এটা আমরা বিস্তারিত দেখব।

২। ডিরেক্টরি সাবমিশন খুব সহজ একটি লিংক বিল্ডিং এর মাধ্যম।

৩। যেহেতু সার্চ ইঞ্জিন ডিরেক্টরি সাবমিশন করে সহজেই ভাল রেজাল্ট পাওয়া যায়। কারন ডিরেক্টরি সাবমিশন মাধ্যমে যে ডাটা তৈরি হয় সার্চ ইঞ্জিন সেটাকে খুব ভালভাবে index করতে পারে।

## এবার চলুন দেখি কিভাবে Directory Submission করতে হয়।

ডিরেক্টরি সাবমিশন করার জন্য আমরা [www.iabolish.com](http://www.iabolish.com) এই ওয়েব ডিরেক্টরি সাইটিকে বেছে নিতে পারি। আপনারা সার্চ ইঞ্জিনে Free Directory Submission site list লিখে সার্চ দিলে অনেক ডিরেক্টরি সাবমিশন এর লিষ্ট পেতে পারেন। [www.iabolish.com](http://www.iabolish.com) এই টোকোর পর আমরা দেখতে পাব Submit Link এই লিংকটি। নিচের চিত্রটি লক্ষ্য করুন।



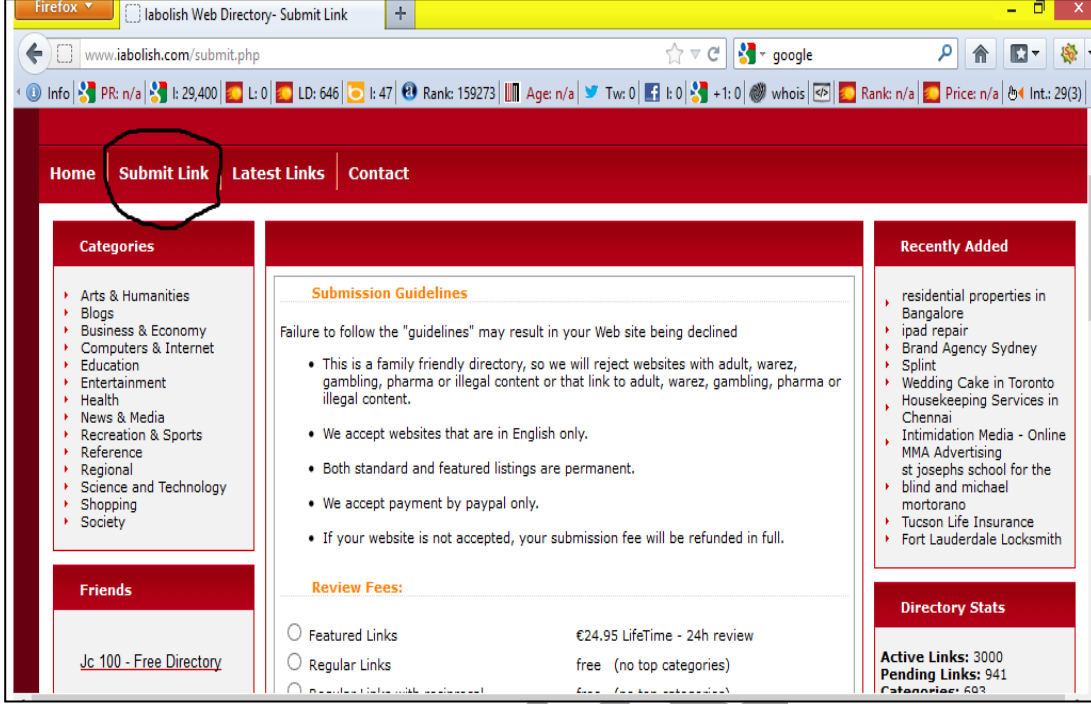

চিত্রঃ ৮.৩.১

তবে Submit Link এই লিংকটি ছাড়া অন্য শব্দ যেমন submit link, Add a link, add a url, submit url এ সকল জাতীয় কথা লেখা থাকতে পারে। এখানে ক্লিক করলে প্রথমে আমরা দেখতে পার এই ওয়েব ডিরেক্টরির নিয়ম কানুন। এরপর আমরা দেখতে পার কোন উপায়ে আমরা আসলে ডিরেক্টরি সাবমিশন করব।

### ৮.৪ ডিরেক্টরি সাবমিশন এর প্রকারভেদ

ডিরেক্টরি সাবমিশন তিনটি উপায়ে করা যায়। যথাঃ

১। Regular Link

২। Regular Links with reciprocal

৩। Feature Links or paid link

পর্যায় ক্রমে আমরা সবগুলি নিয়ে আলোচনা করব। এখন এই তিনটির প্রথমে আমরা Regular Link নিয়ে আলোচনা করে দেখব কিভাবে Regular Link এর মাধ্যমে ডিরেক্টরি সাবমিশন করতে হয়।

### ৮.৫ রেগুলার লিংক Regular Link

Regular Link এর মাধ্যমে ডিরেক্টরি সাবমিশন করতে হলে প্রথমে আপনাকে নিম্নের চিত্রে উল্লেখিত তিনটি Option এর মধ্যে Regular Link এ ক্লিক করতে হবে।

The screenshot shows the 'Iabolish Web Directory- Submit Link' page in a Firefox browser. The page is divided into three main sections: 'Friends', 'Review Fees', and 'Directory Stats'. The 'Review Fees' section is the central focus, showing three options: 'Featured Links' (€24.95 LifeTime - 24h review), 'Regular Links' (free (no top categories)), and 'Regular Links with reciprocal' (free (no top categories)). The 'Regular Links' option is selected and circled. Below the 'Review Fees' section, there are input fields for '\*Title:', '\*URL:', '\*Description:' (with a 'Limit: 5000' note), '\*META Keywords:' (with a 'Separate keywords by comma.' note), and '\*META Description:' (with a 'Limit: 250' note). The 'Directory Stats' section on the right shows 'Active Links: 3000', 'Pending Links: 941', and 'Categories: 693'. The 'Friends' section on the left shows 'Jc 100 - Free Directory'.

চিত্রঃ ৮.৫.১

এর পর আপনি একটি Application Form দেখতে পাবেন এবং এই Application Form পূরনের মাধ্যমে ডিরেক্টরি সাবমিশন করতে পারবেন। Application Form টি বোঝার জন্য নিচের চিত্রটি দেখুন।

The screenshot shows the 'Iabolish Web Directory- Submit Link' page in a Firefox browser, displaying the application form. The form fields are: '\*Title:', '\*URL:', '\*Description:' (with a 'Limit: 5000' note), '\*META Keywords:' (with a 'Separate keywords by comma.' note), '\*META Description:' (with a 'Limit: 250' note), '\*Your Name:', '\*Your Email:', '\*Category:' (with a 'Please select a category!' message and a 'Change category' link), and 'Reciprocal Link URL:' (with a 'To validate the reciprocal link' note). The browser's address bar shows 'www.iabolish.com/submit.php' and the search bar shows 'google'.

চিত্রঃ ৮.৫.২

লক্ষ্য করুন Application form টিতে Title, url, Description, Meta, Keyword, Meta Description, Your Name, Your email, Reciprocal Link url, এবং Code এর ঘর দেখতে পাচ্ছি। এখন এ সকল Application Form টি পূরন করার জন্য এ সকল জিনিস যে ওয়েব সাইট নিয়ে আমরা কাজ করছি সেই ওয়েব সাইটে যে কোন জায়গায় (image Ges content ছাড়া) আপনার মাউসের রাইট বাটন ক্লিক করলে দেখতে পারবেন View Page Source এখানে ক্লিক করলে Application form এর দরকারী তথ্য পেতে পারেন।

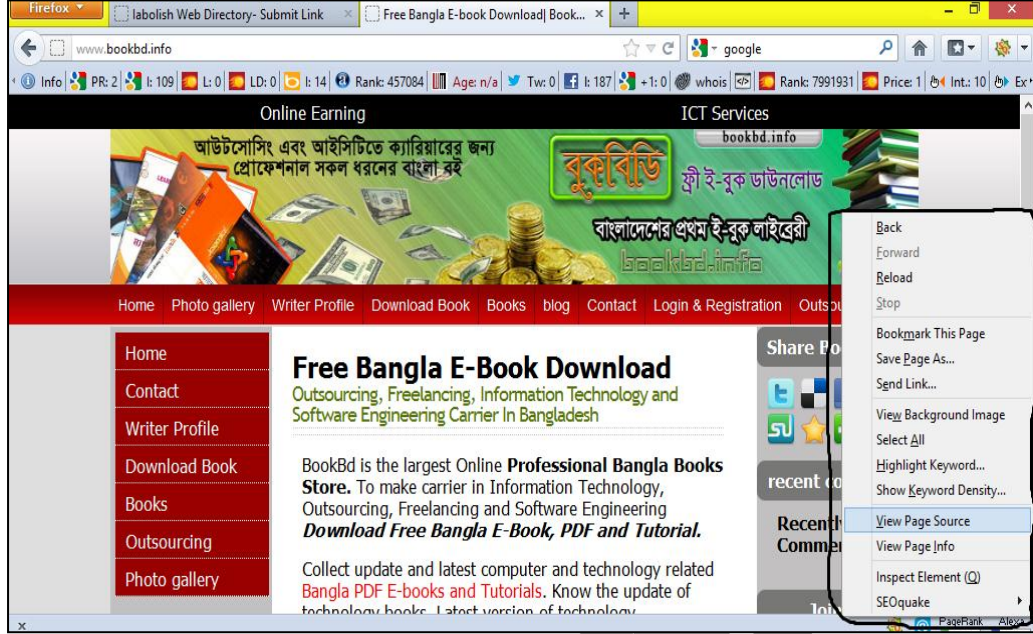

চিত্রঃ ৮.৫.৩

তবে এখান থেকে যদি প্রয়োজনীয় তথ্য না পেয়ে থাকেন তবে ওয়েব সাইটের যিনি মালিক তার সাথে যোগাযোগ করলে আপনি এই সকল তথ্য পাবেন।

এখন নিচের চিত্রটি লক্ষ্য করুন এখানে Application form টি পূরন করা হয়েছে।

চিত্রঃ ৮.৫.৪

Application form টি পূরন করার পর নিচে লেখা Submit Button অথবা continue এ ক্লিক করতে হবে। তাহলে আমরা দেখতে পার যে আমাদের লিংকটি Approve হয়ে গেছে।

### ৮.৬ রেগুলার লিংকস্ উইথ রিপ্ৰোচাল।

এখন আমরা দেখব কিভাবে Regular links with reciprocal এই উপায়ে লিংক সাবমিট করতে হয়। এই উপায়ে লিংক Submit করার জন্য প্রথমে Regular links with reciprocal এখানে সিলেক্ট করতে হবে।

চিত্রঃ ৮.৬.১

এরপর আপনি একটি Application form দেখতে পাবেন এটি দেখতে আগের Application form এর মত অর্থাৎ Regular links এর মত।

চিত্রঃ ৮.৬.২

চিত্রটি লক্ষ্য করণ এখানে শুধুমাত্র আপনাকে আগের মতই কাজ করতে হবে। অর্থাৎ এখানে Application form এ আপনাকে Title, url, Meta Keyword, Meta Description, Category, Reciprocal link url coad এ সকল তথ্য দিয়ে Application form টি পূরন করতে হবে। উল্লেখ্য যে Regular link url বক্সটি আপনি শুধুমাত্র Regular link এই Category তে দেখতে পাবেন কিন্তু এখানে Regular link url বক্সটি পূরন করার প্রয়োজন নাই। কিন্তু আপনি যখন দ্বিতীয় উপায়ে অর্থাৎ Regular links with reciprocal এই উপায়ে ডিরেক্টরি সাবমিশন করবেন তখন আপনাকে অবশ্যই এই ঘরটি পূরন করতে হবে। Regular links এবং Regular links with reciprocal এই দু'টি উপায়ের মধ্যে পার্থক্য হল Regular links with reciprocal এর বক্সে একটি লিংক দেওয়া থাকে। এই লিংকটি

নিম্নে আপনাকে Regular links এর চেয়ে অতিরিক্ত কাজটি করতে হবে। নিচের চিত্রটি লক্ষ্য করুন এখানে আপনি উক্ত লিংকটি দেখতে পাবেন।

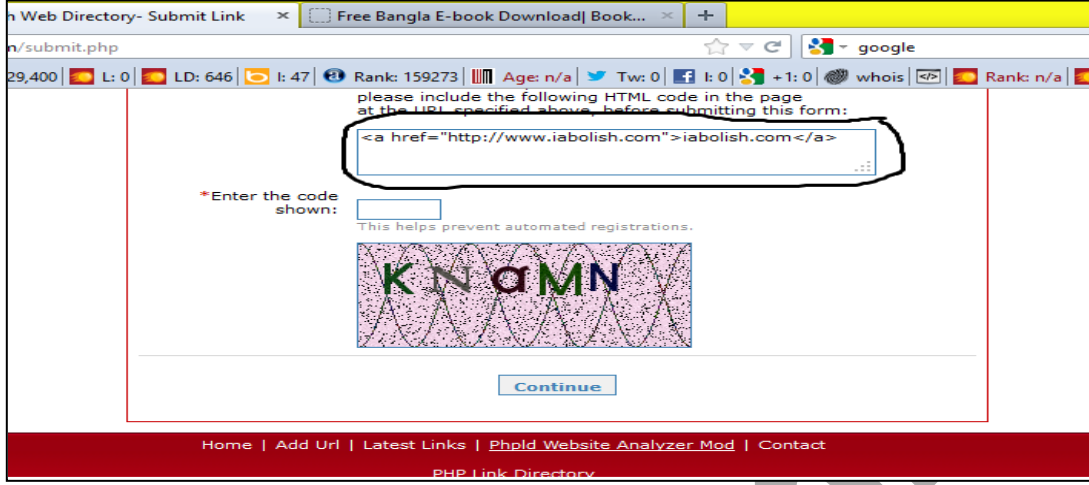

চিত্রঃ ৮.৬.৩

Reciprocal link এ একটি শর্ত থাকে যেটা অবশ্যই আপনাকে পূরণ করতে হবে। শর্তটি হল আপনি যে ওয়েব সাইট নিয়ে কাজ করছেন সেই ওয়েব সাইটে Reciprocal link url এ যে লিংকটি দেওয়া আছে অর্থাৎ উপরের চিত্রে মার্ক করা যে লিংকটি দেওয়া আছে সেই লিংকটি আপনার সাইটে রাখতে হবে। এরপর আপনি আপনার লিংকটি এই সাইটে রাখতে পারবেন। এই কাজটি করার জন্য File zilla নামক একটি সফটওয়্যার এর প্রয়োজন হয়। এই সফটওয়্যার এর মাধ্যমে আপনি আপনার ওয়েব সাইটের ভিতরে ঢুকতে পারবেন। লক্ষ্য করুন File Zilla সফটওয়্যারটি দেখতে নিম্নরূপ। চিত্রটি লক্ষ্য করুন। এখানে Host নামে একটি খালি ঘর আছে এরপর User Name এবং Password আছে। উল্লেখ্য Host নামটি আপনার সাইটের url শুধুমাত্র http এর স্থানে ftp লিখতে হবে। ওয়েব সাইটের ভিতরে ঢুকার জন্য আপনার উক্ত তিনটি তথ্য প্রয়োজন হবে। এটি ওয়েব সাইটের মালিকের কাছ থেকে নিয়ে নিতে পারবেন।

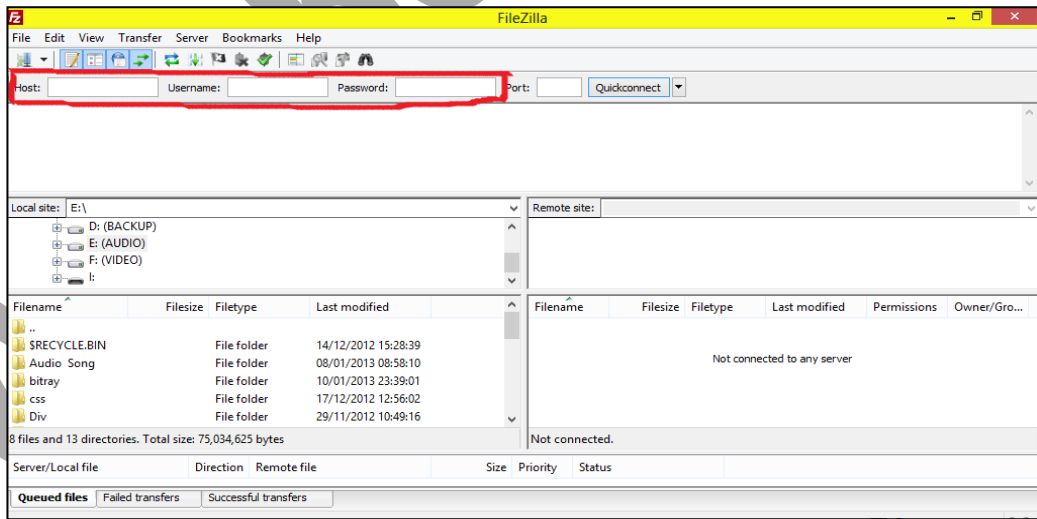

চিত্রঃ ৮.৬.৪

উক্ত তিনটি তথ্য দিয়ে Quick connect name যে বাটন টি আছে সেটি ক্লিক করলে আপনি আপনার ওয়েব সাইটের সার্ভার এর ভিতরে প্রবেশ করতে পারবেন।

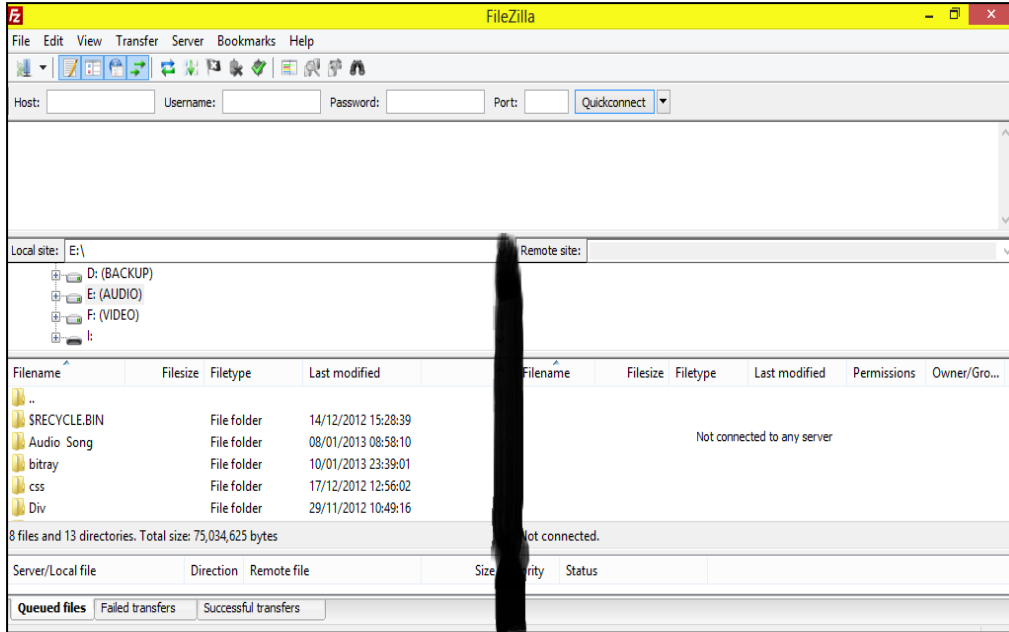

চিত্রঃ ৮.৬.৫

এখন নিচের চিত্রটি খেয়াল করুন এখানে দু'টি আলাদা অংশ বাম পাশে লেখা রয়েছে Local site এবং ডান পাশে লেখা রয়েছে Remote site। Local site এই কথাটির অর্থ হল বাম পার্শ্বের অংশটি আপনার কম্পিউটার এর হার্ডডিস্ক অংশ। আপনার হার্ডডিস্ক এর তথ্য এখানে আপনি দেখতে পারবেন এবং ডান পার্শ্বের অর্থাৎ Remote site কথা লেখা অংশটি আপনার ওয়েব সাইটের সার্ভারের অংশ এখানে ওয়েব সাইটের ভিতরের অংশ গুলো দেখা যাবে।

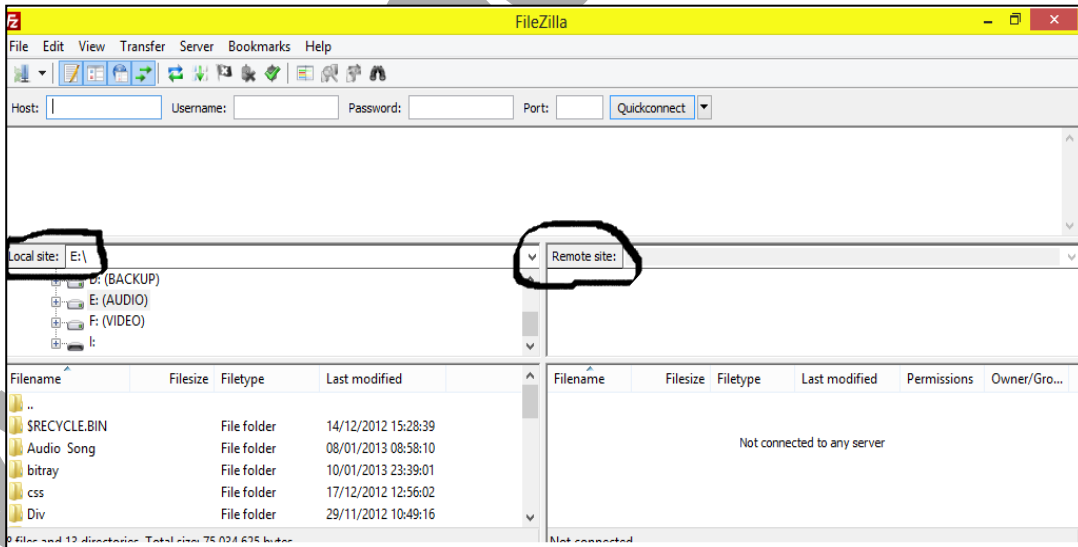

চিত্রঃ ৮.৬.৬

এখন Reciprocal link submit করার জন্য প্রথমে আপনাকে আপনার কম্পিউটার NotePad অথবা text document থেকে একটি word file নিতে হবে। এখন Application form এর Reciprocal link url এ যে লিংকটি রয়েছে সেটিকে Copy করুন এবং এই word file এ পেস্ট করে দিন। এবার উক্ত word file কে html file এ convert করুন word file টি লক্ষ্য করুন word এর যে নামটি রয়েছে তার শেষে txt

এই কথাটি লেখা রয়েছে। এখন এই file কে Rename করে txt কথাটি কেটে দিয়ে html কথাটি লিখুন। ফাইলটিকে পুরোপুরি html ফাইলে পরিণত করার জন্য আপনার কম্পিউটার এর control panel এর folder option এ যান। folder option থেকে যে Page টি আসবে সেখানে view কথাটির উপর ক্লিক করুন এখন দেখুন Hide extensions for known file types এই কথাটি লেখা রয়েছে এবং তার বাম পাশে একটি টিক (✓) চিহ্ন দেওয়া আছে এই চিহ্নটিতে ক্লিক করলে টিক (✓) চিহ্ন দূও হয়ে যাবে। এখন আপনি দেখতে পাবেন আপনার ওয়ার্ড ফাইলটি html ফাইলে পরিণত হয়ে গেছে। এই html ফাইলটি আপনার Hard Disk এর ভিতরে যে কোন একটি স্থানে রেখে দিন।

এখন আপনি আপনার Host, User Name, এবং Password দিয়ে File Zilla সফটওয়্যারটি এর মাধ্যমে ওয়েব সাইটের সার্ভারে ভিতরে প্রবেশ করুন। সফটওয়্যার এর বাম পাশে আপনার Local site থেকে আপনার কম্পিউটার এর Hard Disk এর যে স্থানে html ফাইলটি রেখেছেন সেটিকে বেঁধে করুন। এবার এই html ফাইলটির উপর মাউসের রাইট বাটন ক্লিক করুন দেখবেন upload নামে একটি অপশন রয়েছে এখানে ক্লিক করুন।

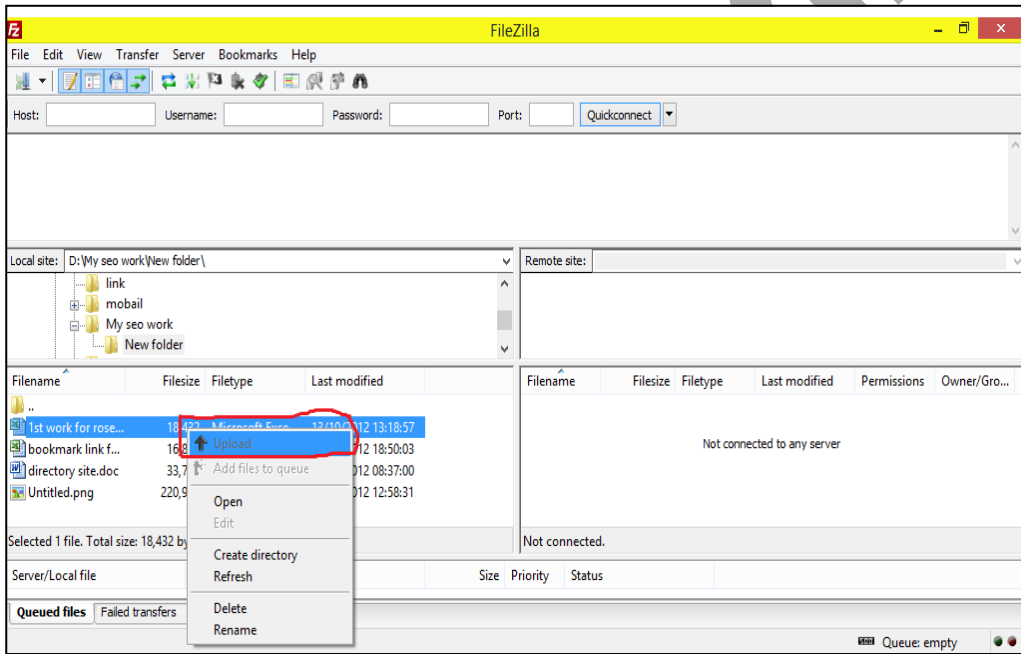

চিত্রঃ ৮.৬.৭

তাহলে দেখতে পাবেন আপনার html ফাইলটি সফটওয়্যার এর ডান পাশে Upload হয়েছে এর মানে হল ঐ Reciprocal link টি আপনি আপনার সাইটে Upload করেছেন। এখন আসুন আমরা দেখি যে File টি আসলেই Upload হয়েছে কিনা। আপনি File Zilla সফটওয়্যার এর User Name যে নামটি দিয়েছেন সেটি। নামটি সবসময় একটি ক্যাটাগরির হতে পারে। অর্থাৎ এই নামটি যদি হয় seo@bookbd তার মানে হল @ এর পূর্বে যে শব্দটি রয়েছে সেটি আপনার ওয়েব সাইটের যে Folder এখন এই Folder এ আপনার Reciprocal link টি রয়েছে। এখন আপনার ওয়েব সাইটের যে url সেটি ব্রাউজার এ লিখে url এর পাশে একটি স্ল্যাশ (/) চিহ্ন দিয়ে Folder এর নামটি লিখুন। অর্থাৎ উদাহরণ হিসেবে দেওয়া যায় আপনার ওয়েব সাইটের নাম যদি হয় [www.bookbd.info](http://www.bookbd.info) এবং আপনার Folder এর নাম যদি হয় seo তাহলে আপনার

Folder এ যেতে আপনার ব্রাউজার এ লিখতে হয়ে [www.bookbd.info/seo](http://www.bookbd.info/seo) এভাবে আপনি আপনার সাইটের Folder এ যেতে পারেন। আপনি আপনার সাইটের Folder এ যেতে পারেন। এখন এখানে লক্ষ্য করুন আপনি আপনার html ফাইল নামে সেইভ করেছিলেন সেই নামের একটি ফাইল আছে। এখন এই ফাইল এর উপর ক্লিক করুন তাহলে দেখতে পাবেন যে ওয়েব ডিরেক্টরি সাইটে আপনি লিংক বিল্ডিং করেছেন সেই ওয়েব ডিরেক্টরির Address। এখন এই পেইজ এর url টি লক্ষ্য করুন এবং url টি কপি করুন। এই url টি যে ওয়েব ডিরেক্টরিতে link Building করছেন তার Application form এর Reciprocal link url এর শূন্য বক্সটিতে পেস্ট করুন। এরপর Continue করেন। তাহলে আপনার লিংকটি দেখবেন Approve হয়ে গেছে।

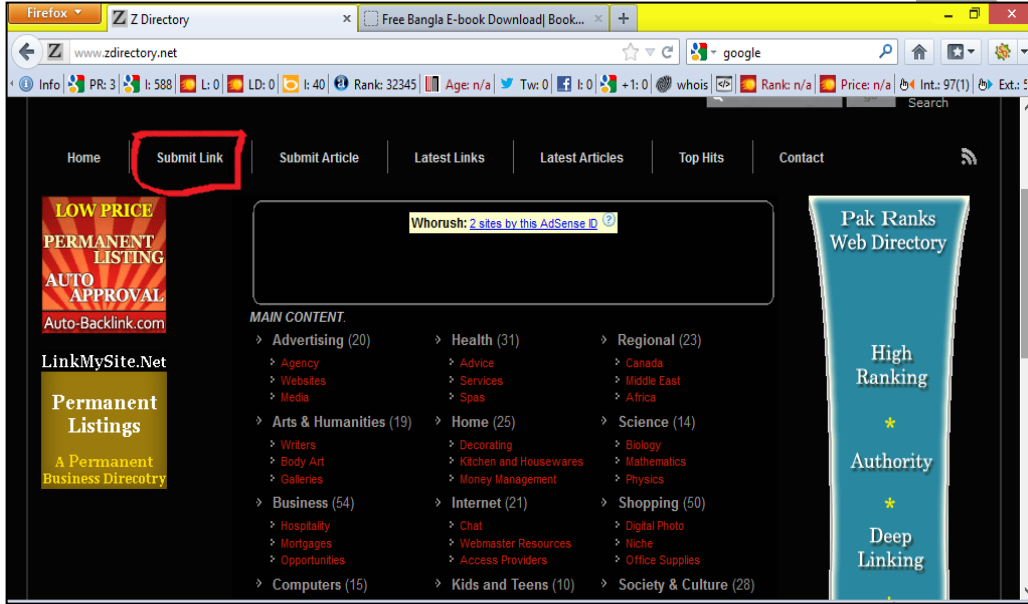

চিত্রঃ ৮.৬.৮

## ৮.৭ Feature Links or paid Link

এবার আসুন আমরা দেখি কিভাবে feature link অথবা Paid link কিভাবে করতে হবে। এটি করার জন্য আপনাকে feature link এ ক্লিক করতে হবে। এরপর নিচে আপনি আপনার করণীয় কার্য দেখতে পাবেন। এর জন্য আপনাকে উল্লেখিত অর্থ প্রদান সাপেক্ষে web directory এর Admin এর সঙ্গে যোগাযোগ করতে হবে।

আপনাদের সুবিধার্থে নিচে আরও একটি ডিরেক্টরি সাবমিশন করে দেওয়া হলঃ

আমরা এখন [www.zdirectory.net](http://www.zdirectory.net) এই Web directory তে Link Building করব। আগেই বলে রাখা ভাল যে ডিরেক্টরি সাবমিশন প্রত্যেকটা Web Directory তে একই এবং প্রত্যেক প্রকার ডিরেক্টরি সাবমিশন একই। অতএব এই Web Directory তে একই নিয়ম। নিচের চিত্রটি লক্ষ্য করুন এখানে Submit link রয়েছে। এখানে ক্লিক করি।



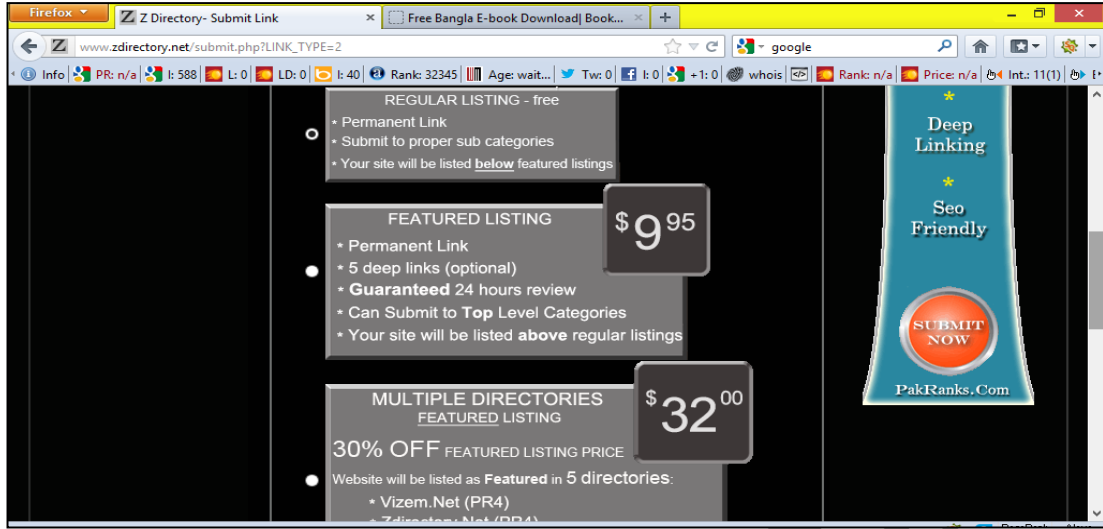

চিত্রঃ ৮.৭.১

এবার দেখুন তিন প্রকার ডিরেক্টরি সাবমিশন দেখা যাচ্ছে যথাঃ 1. Reciprocal Listing 2. Regular listing free এবং 3. Featured listing 4. Multiple Directories

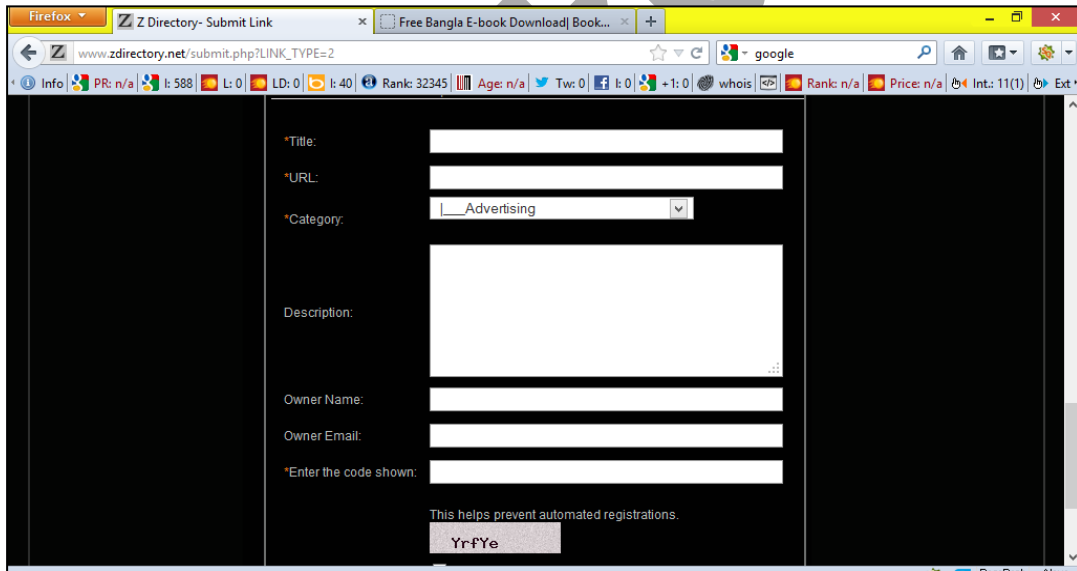

চিত্রঃ ৮.৭.২

এবার এখান থেকে Regular Listing এ ক্লিক করুন এবং Application ফর্ম দেখতে পাবেন।

চিত্রঃ ৮.৭.৩

এখন Application form এ Title, url, Category Description, Owner Name, Owner Email, Reciprocal link এবং code এর বক্স গুলো আছে। এখন View Page Search থেকে Title, url, Description এ সকল তথ্যগুলো নিয়ে এসে নির্দিষ্ট জায়গায় পেস্ট করি। এরপর Owner Name, Owner email এবং Code বসিয়ে দিয়ে

এবার Continue করলে দেখতে পারবেন আপনার লিংকটি Approve হয়ে গেছে। এভাবে উপরোক্ত পন্থা অবলম্বন করে খুব সহজেই আপনি ডিরেক্টরি সাবমিশন করতে পারেন। এখানে বলে দেওয়া ভাল যে আপনারা সবাই চেষ্টা করবেন Reciprocal link দিয়ে ডিরেক্টরি সাবমিশন করার জন্য। এর সুবিধা হল Reciprocal link দ্বারা ডিরেক্টরি সাবমিশন করা হলে খুব দ্রুত প্রায় ৭-১৫ দিন এর ভিতরে রেজাল্ট পাওয়া যায়। অন্য দিকে Regular link এ ডিরেক্টরি সাবমিশন করলে অনেক সময় প্রায় (২-৩) মাস সময় নিতে পারে রেজাল্ট পেতে। আরও একটি বিষয় যেটা জেনে রাখা ভাল সেটা হল Regular link এ আপনার link টি Approve নাও হতে পারে।

ডিরেক্টরি সাবমিশন ভাল করে করার জন্য কিছু কিছু ক্ষেত্রে স্টার (\*) চিহ্নটি দেওয়া আছে এর অর্থ হল এ সকল স্থান গুলো অবশ্যই পূরন করতে হবে সেটা না করলে Application form টি Submit হবে না এবং বাকী গুলো সেখানে স্টার (\*) চিহ্ন দেওয়া নেই সেগুলো পূরন করলে ভাল হয় কিন্তু না করলে ও আপনার Application টি Submit হয়ে যাবে।

- ❖ Link Submit করার পর এর রেজাল্ট আপনি Application form পূরন করার সময় যে Email Address টি দিয়েছেন সেই Email Address এর মাধ্যমে জানিয়ে দেওয়া হবে।
- ❖ Application ফরমে কোন কিছু বাদ না দেওয়াই ভাল
- ❖ Free এবং Reciprocal link এ ডাইরেক্টরি সাবমিশন করবেন তাহলে রেজাল্ট অতিদ্রুত পাওয়া যাবে এবং আর্থিক ভাবেও লাভবান হবেন। তবে মনে রাখবেন সর্বদা Website এর Owner এর মত নিয়ে তার নির্দেশ অনুযায়ী করা ভাল।

এখানে নিচে কিছু ডিরেক্টরি সাবমিশন এর লিষ্ট দেওয়া হল। তবে মনে রাখবেন এই লিষ্ট সর্বদা থাকে না। এটা কিছু দিন পর পর পরিবর্তন হতে পারে।

[www.codeclassic.net](http://www.codeclassic.net)  
[www.coloradosph.org](http://www.coloradosph.org)  
[www.concasida2010.org](http://www.concasida2010.org)  
[www.crcig.com](http://www.crcig.com)  
[www.kiwidir.com](http://www.kiwidir.com)  
[www.kansoken.net](http://www.kansoken.net)  
[www.jobmarketeconomist.com](http://www.jobmarketeconomist.com)  
[www.jjhx.com](http://www.jjhx.com)  
[www.elegest.net](http://www.elegest.net)  
[www.ecool100.com](http://www.ecool100.com)  
[www.directory.pr-club.net](http://www.directory.pr-club.net)  
[www.digitaleveuk.org](http://www.digitaleveuk.org)  
[www.digabusiness.com](http://www.digabusiness.com)  
[www.cultuurtechnologie.net](http://www.cultuurtechnologie.net)  
[www.crssdi.com](http://www.crssdi.com)  
[www.polypat.org](http://www.polypat.org)  
[www.yekey.com](http://www.yekey.com)  
[www.247webdirectory.com](http://www.247webdirectory.com)  
[www.brandez.biz](http://www.brandez.biz)  
[www.canadawebdir.com](http://www.canadawebdir.com)  
[www.cis2010.org](http://www.cis2010.org)  
[www.cita09.org](http://www.cita09.org)  
[www.cityplanweb.com](http://www.cityplanweb.com)  
[www.clayne.com](http://www.clayne.com)  
[www.client3.com](http://www.client3.com) [www.agaccess.com](http://www.agaccess.com)  
[www.a-directory.net](http://www.a-directory.net)  
[www.2roam.com](http://www.2roam.com)  
[www.1abc.org](http://www.1abc.org)  
[www.blog-collector.com](http://www.blog-collector.com)  
[www.britainbusinessdirectory.com](http://www.britainbusinessdirectory.com)  
[www.cannuke.com](http://www.cannuke.com)  
[www.casioe-100.com](http://www.casioe-100.com)  
[www.dir.megri.com](http://www.dir.megri.com)  
[www.dir2dir.net](http://www.dir2dir.net)  
[www.direcpime.com](http://www.direcpime.com)

[www.directory.candomultimedia.com](http://www.directory.candomultimedia.com)

[www.directory.tcch.org](http://www.directory.tcch.org)

[www.directory.ttra2008.com](http://www.directory.ttra2008.com)

[www.directory.ubdaily.com](http://www.directory.ubdaily.com)

[www.directoryvault.com](http://www.directoryvault.com)

[www.directoryvenom.com](http://www.directoryvenom.com)

[www.diroo.org](http://www.diroo.org)

[www.cwos.com](http://www.cwos.com)

[www.clegend.com](http://www.clegend.com)

[www.cluboo.com](http://www.cluboo.com)

[www.companiesindia.com](http://www.companiesindia.com)

[www.completeonlinedirectory.com](http://www.completeonlinedirectory.com)

[www.crazyleafdesign.com](http://www.crazyleafdesign.com)

[www.cries-paca.org](http://www.cries-paca.org)

[www.croqsoc.com](http://www.croqsoc.com)

[www.cwrp.net](http://www.cwrp.net)

[www.cyprus-net.com](http://www.cyprus-net.com)

[www.dbsforfreedom.com](http://www.dbsforfreedom.com)

[www.devoteclub.com](http://www.devoteclub.com)

[www.abetterdirectory.net](http://www.abetterdirectory.net)

[www.clevelandsearch.com](http://www.clevelandsearch.com)

[www.business1directory.com](http://www.business1directory.com)

[www.directory.avenuesnepal.com](http://www.directory.avenuesnepal.com)

[www.bubu.us](http://www.bubu.us)

[www.2alive.com](http://www.2alive.com)

[www.canadiandirectory.org](http://www.canadiandirectory.org)

[www.4dlink.com](http://www.4dlink.com)

[www.coolweblinks.net](http://www.coolweblinks.net)

[www.bothlink.net](http://www.bothlink.net)

[www.dcamb.org](http://www.dcamb.org)

[www.campp.org](http://www.campp.org)

[www.directory.addlinksuggest.com](http://www.directory.addlinksuggest.com)

[www.codot.net](http://www.codot.net)

[www.clixa.com](http://www.clixa.com)

[www.business-finder.info](http://www.business-finder.info)

[www.dcaggies.net](http://www.dcaggies.net)

[www.celebrationworld.net](http://www.celebrationworld.net)  
[www.burlesquestar.com](http://www.burlesquestar.com)  
[www.ctapda.com](http://www.ctapda.com)  
[www.1websdirectory.com](http://www.1websdirectory.com)  
[www.blfree.com](http://www.blfree.com)  
[www.bugsdirectory.com](http://www.bugsdirectory.com)  
[www.artninjas.com](http://www.artninjas.com)  
[www.directory.cnjiushang.com](http://www.directory.cnjiushang.com)  
[www.directory.campusti.org](http://www.directory.campusti.org)  
[www.directory.androsweb.com](http://www.directory.androsweb.com)  
[www.cliford.info](http://www.cliford.info)  
[www.directory.brightsidexdr.com](http://www.directory.brightsidexdr.com)  
[www.blitzfind.net](http://www.blitzfind.net)  
[www.buzz-directory.com](http://www.buzz-directory.com)  
[www.directory.ebba.ws](http://www.directory.ebba.ws)  
[www.directory-boss.com](http://www.directory-boss.com)  
[www.bys.net](http://www.bys.net)  
[www.bpdir.com](http://www.bpdir.com)  
[www.boardse.com](http://www.boardse.com)  
[www.4-ps.com](http://www.4-ps.com)  
[www.directmylink.com](http://www.directmylink.com)  
[www.dir.plexihost.com](http://www.dir.plexihost.com)  
[www.chaqra.com](http://www.chaqra.com)

উপরোক্ত আলোচনা থেকে আশাকরি বুঝতে পেরেছেন কিভাবে ডিরেক্টরি সাবমিশন করতে হবে।

### **৮.৮ Regular Links Ges Regular Links with Reciprocal এর পার্থক্য**

Regular Links এবং Regular Links with Reciprocal এর প্রধান পার্থক্য হল Regular Links with Reciprocal এর মাধ্যমে ব্যাকলিংক করলে লিংক Approve হতে অনেক কম সময় লাগে। Regular Links এর মাধ্যমে ব্যাকলিংক করলে লিংক Approve হতে প্রায় ২-৩ মাস সময় লাগে যেতে পারে অন্য দিকে Regular Links With Reciprocal এর মাধ্যমে ব্যাকলিংক করলে লিংক Approve হতে ২-৩ সপ্তাহ সময় এর প্রয়োজন হয়। এছাড়া Regular Links এবং Regular Links with Reciprocal এর মাধ্যমে ব্যাকলিংক করার উপায় ও একটু আলাদা যেটি পরে দেখানো হয়েছে।

# অধ্যায়-৯ সোস্যাল বুকমার্কিং

(Social Bookmarking)

## ৯.১ সোস্যাল বুকমার্কিং কি?

সোস্যাল বুকমার্কিং এর ব্যবহারকারীর সংখ্যা প্রতিনিয়ত বেড়েই চলেছে। সোস্যাল বুকমার্কিং হল একটি ডাইনামিকভাবে লিংক করার উপায় যেখানে একটি অনেক বৃহৎ এবং জনপ্রিয় নেটওয়ার্কের ভিতরে আপনি আপনার ফেভারিট সাইট অথবা পেইজটি শেয়ার করতে পারেন। যেন ভিজিটরগন আপনার সাইট বা পেইজটিকে সহজে খুঁজে পেতে পারে। কোন ভিজিটর যখন কোন ওয়েব সাইট ভিজিট করেন এবং এই ওয়েব সাইটটি যদি ভিজিটর এর পছন্দ হয় তবে তিনি এটি ব্রাউজার এর Favorites Tool এ সেভ করে রাখতে পারেন। পরে যেন তিনি পুনরায় এই ওয়েব সাইটটিকে খুব সহজে ভিজিট করতে পারেন। আর যিনি এই সাইটটিকে Bookmark করেন একমাত্র তিনি এই কাজটি করতে পারেন।

## ৯.২ সোস্যাল বুকমার্কিং সাইট গুলোর ভূমিকা

সোস্যাল বুকমার্কিং সাইটগুলোতে আপনার সাইটের লিংকগুলি বর্ণনাসহকারে সেভ/বুকমার্ক করে রাখাকে সোস্যাল বুকমার্কিং বলে। গুলিয়ে ফেলতে পারেন, তাই একটি ব্যাপার পরিস্কার করে দিচ্ছি যে, সোস্যাল বুকমার্কিং এবং সোস্যাল নেটওয়ার্কিং দুটি আলাদা বেপার। সোস্যাল নেটওয়ার্কে একজন সদস্য সাইটটির অন্য সদস্যদের সাথে যোগাযোগ করতে পারে। তবে ইদানিংকালে দেখা যাচ্ছে যে সোস্যাল নেটওয়ার্কিং সাইট গুলোও কম বেশি বুকমার্কিং এর সুবিধা দিচ্ছে। আবার সোস্যাল বুকমার্কিং সাইট গুলোর অল্প পরিসরে সোস্যাল নেটওয়ার্কিং সুবিধা দিচ্ছে। সুতরাং আমাদের আলোচনায় এই দুই ধরনের সাইটই অন্তর্ভুক্ত থাকবে।



চিত্রঃ ৯.২.১ : সোস্যাল বুকমার্কিং Process

## ৯.৩ সোস্যাল বুকমার্কিং এর প্রয়োজনীয়তা

সবাই চায় যেন তার ওয়েব সাইটে অনেক বেশি ভিজিটর হয়। কিন্তু সবাই জানেনা আসলে কি করলে সাইটে বেশি ভিজিটর পাওয়া যায়। কোন ওয়েব সাইটে ভিজিটর বাড়াতে চাইলে অনেক কিছু করা যায় তার মধ্যে সবচেয়ে ভাল উপায় হল লিংক বিল্ডিং অথবা সার্চ ইঞ্জিন অপটিমাইজেশন। কারণ সার্চ ইঞ্জিন অপটিমাইজেশন ওয়েব সাইটের র্যাংক বৃদ্ধি করে। আর যে সাইটের র্যাংক যত বেশি হবে তার ট্রাফিক এর সংখ্যা ও তত বেশি হয়। আর যখন প্রশ্ন করা হবে যে কিভাবে ওয়েব সাইটের র্যাংক বৃদ্ধি করা যায় তখন সোস্যাল বুকমার্কিং এর বিষয়টি চলে আসে। সার্চ ইঞ্জিন অপটিমাইজেশনের পুরো বিষয়ের মধ্যে সোস্যাল বুকমার্কিং খুবই শক্তিশালী ব্যাকলিংক।

সোস্যাল বুকমার্কিং এর মাধ্যমে আপনি আপনার সাইট এর সবচেয়ে ভাল কন্টেন্ট অথবা আর্টিকেলটি খুব সহজেই সার্ভার বা নেটওয়ার্কে শেয়ার করে অন্যান্য ইন্টারনেট ব্যবহারকারীর কাছে পৌঁছাতে পারেন। সোস্যাল বুকমার্কিং ওয়েব সাইট এর র্যাংক বাড়তে ও সাহায্য করে। আপনি যখন আপনার ওয়েব সাইট এর প্রত্যেকটি আর্টিকেল বুকমার্কিং করবেন তখন ভিজিটরগন তাদের পছন্দের জিনিস বা খবর খুব সহজেই পাবে এতে আপনার সাইট এর ভিজিটর ও বাড়বে। আসলে সোস্যাল বুকমার্কিং আপনার সাইটকে অন্য সাইটে Promote করবে। মোট কথা আপনি একটি বুকমার্কিং শেয়ার দেখতে পারবেন।

### ৯.৪ সোস্যাল বুকমার্কিং এর সুবিধা সমূহ

- ১। সোস্যাল বুকমার্কিং এর মাধ্যমে আপনি আপনার ওয়েব সাইট অনলাইন এ শেয়ার করতে পারেন।
- ২। সোস্যাল বুকমার্কিং এর মাধ্যমে আপনার শেয়ারকৃত সাইট অনেক ভিজিটর দেখতে পাবেন।
- ৩। সোস্যাল বুকমার্কিং এর মাধ্যমে লিংক বিল্ডিং করা খুবই সহজ।
- ৪। সোস্যাল বুকমার্কিং এর মাধ্যমে লিংক বিল্ডিং করে আপনি আপনার Product অথবা Service এর কথা সবাইকে জানাতে পারেন।
- ৫। সোস্যাল বুকমার্কিং এর মাধ্যমে আপনি আপনার ওয়েব সাইট প্রচার খুব কম খরচে করতে পারেন এবং সোস্যাল বুকমার্কিং এর মাধ্যমে লিংক করতে সময় ও খুব কম দরকার হয়।
- ৬। সোস্যাল বুকমার্কিং এর অনেক চাকরি রয়েছে।
- ৭। আপনার ওয়েবসাইট এর র্যাংক বৃদ্ধির জন্য সোস্যাল বুকমার্কিং এর ভূমিকা অপরিসিম।
- ৮। আপনার ওয়েব সাইট যদি সোস্যাল বুকমার্কিং করা থাকে এবং ভিজিটর যদি তার কম্পিউটার এর ব্রাউজার এ আপনার সাইটটি বুকমার্কিং করে রাখে তবে ঐ ভিজিটর পুনরায় খুব সহজেই আপনার সাইটটি ভিজিট করতে পারবে।

### ৯.৫ সোস্যাল বুকমার্কিং কিভাবে কাজ করে

আধুনিক যুগে সার্চ ইঞ্জিন অপটিমাইজেশনের সোস্যাল বুকমার্কিং ওয়েব সাইটে ট্রাফিক আনার জন্য খুবই উপযোগী এবং এর উপকারীতা এত বেশি যে সোস্যাল বুকমার্কিং নিজেই ছোট একটি ব্যবসায় রূপান্তরিত হয়েছে। সার্চ ইঞ্জিন অপটিমাইজেশনের উপর সোস্যাল বুকমার্কিং এর প্রভাব বোঝার জন্য প্রাথমিক ভাবে কিছু টেকনিক্যাল বিষয় বোঝার দরকার রয়েছে। কোন সার্চ ইঞ্জিন কিভাবে Crawl করে কী-ওয়ার্ড ভিত্তিক ওয়েব সাইট পেইজ টাইটেল হেডলাইন এবং কন্টেন্ট। তবে একটি গুরুত্বপূর্ণ কথা বলে নেওয়া ভাল যে সোস্যাল বুকমার্কিং এর রেজাল্ট ভাল পেতে আপনার সাইট এর অন পেজ শক্তিশালী হওয়া দরকার।

আপনি যখন বুকমার্কিং করবেন তখন ঐ বুকমার্ক সাইটটি আপনার সাইট এর url, pagetitle, keyword এর সব কিছু index করে তার সার্ভার এ রেখে দিবে তখন সার্চ ইঞ্জিন আপনার সাইটটিকে আপনি যে সাইট এর সাথে বুকমার্কিং করেছেন, এই সাইটের মূল্য সার্চ ইঞ্জিন এর কাছে যে রকম আপনার সাইটটি বুকমার্ক করার পর আপনার সাইটটির মূল্যও সার্চ ইঞ্জিনের কাছে অনেকটা ঐ রকমই হবে। ফলে আপনার সাইট এর র্যাংক বাড়বে।

### তাহলে চলুন আমরা দেখি কিভাবে Social Bookmarking করতে হয়

সোস্যাল বুকমার্কিং করার জন্য আমরা উদাহরণ হিসেবে [www.reddit.com](http://www.reddit.com) এই বুকমার্কিং সাইট এ কিভাবে বুকমার্ক করতে হয় সেটা দেখব। তবে আপনারা Google বা সার্চ ইঞ্জিনে সার্চ করেও অনেক Social বুকমার্কিং সাইট পাবেন। বুকমার্কিং সাইট করার জন্য প্রথমে আপনার কম্পিউটার এর ব্রাউজার এ [www.reddit.com](http://www.reddit.com) লিখে সার্চ দিন। এরপর [www.reddit.com](http://www.reddit.com) এর পেইজ আসবে। একটা কথা বলা প্রয়োজন যে প্রত্যেকটি বুকমার্কিং সাইট এ কাজ করার জন্য আপনাকে ঐ বুকমার্কিং সাইট এ নিজস্ব Account Open করতে হবে। আর Account Open করার জন্য নিচের চিত্রটি লক্ষ্য করুন। এখানে Login রয়েছে এবং Login Or Register বাটনের উপর ক্লিক করুন।

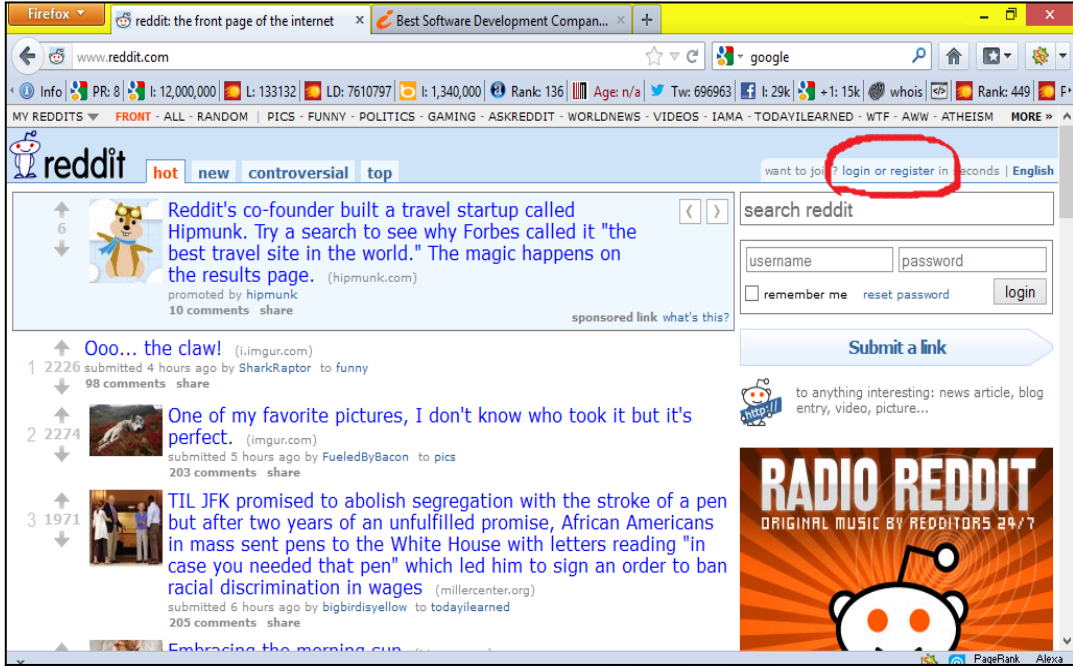

চিত্রঃ ৯.৫.১

এরপর নিচের চিত্রটি লক্ষ্য করুন Account Open করার পর Bookmark করার জন্য এই রকম একটি Application form আসবে। যেটি আপনাকে পূরণ করতে হবে। এখানে আপনাকে এমন একটি User Name, Email Address দিতে হবে যেটি পূর্বে এই সাইটে কেউ ব্যবহার করেনি। এরপর password এবং Code লিখে Create Account এ ক্লিক করুন তাহলে তৈরি হয়ে যাবে আপনার [www.reddit.com](http://www.reddit.com) এ আপনার নিজস্ব Account Open করেছেন সেই Email Address টি Open করুন দেখবেন সেখানে [www.reddit.com](http://www.reddit.com) থেকে একটি Mail এসেছে এখানে আপনাকে একটি লিংক দেওয়া আছে যেখানে ক্লিক করে আপনাকে Mail Verification করতে হবে। এভাবে আপনার Account ব্যবহার করার জন্য প্রস্তুত হবে।

এবার যে User name এবং Password দিয়ে Account খুলেছেন সেই User name এবং Password দিয়ে Login করুন তাহলে আপনি আপনার Account এর ভিতরে প্রবেশ করবেন। আপনার Account এর Login করার পর আপনি নিচের চিত্রের মত একটি পেইজ দেখতে পারবেন সেখানে Page এর বাম পাশে Submit a link নামে একটি বাটন রয়েছে এখন আপনাকে বুকমার্কিং করার জন্য একটি Application form পূরণ করতে হবে। Application form টি পেতে Submit a link এই বাটনে ক্লিক করতে হবে।



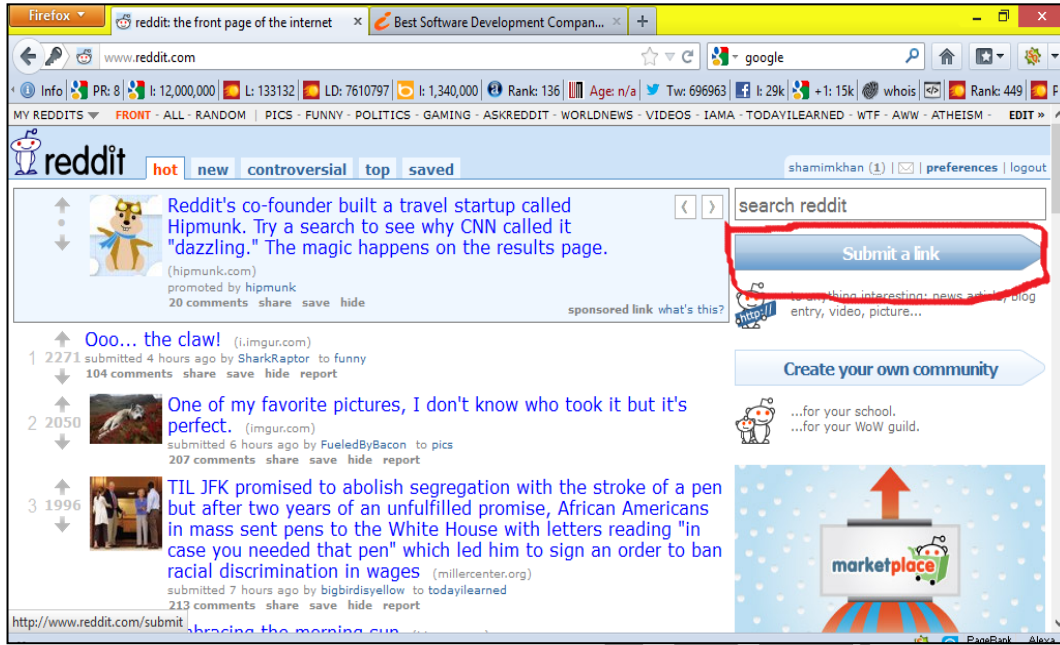

চিত্রঃ ৯.৫.২

এরপর আপনি যে Application form টি দেখতে পারবেন সেটার চিত্র নিচে দেওয়া হয়েছে। এই Application form এ Title, url, choose a subreddit এবং captcha code দেওয়া আছে যা আপনাকে পূরন করতে হবে। এ সকল তথ্য আপনি যে ওয়েব সাইট এর বুকমার্কিং করবেন সেই সাইট Page view Surch থেকে অথবা Site এর মালিক এর কাছ থেকে সংগ্রহ করতে পারবেন। এখন এসকল তথ্য দিয়ে Application form টি পূরন করুন।

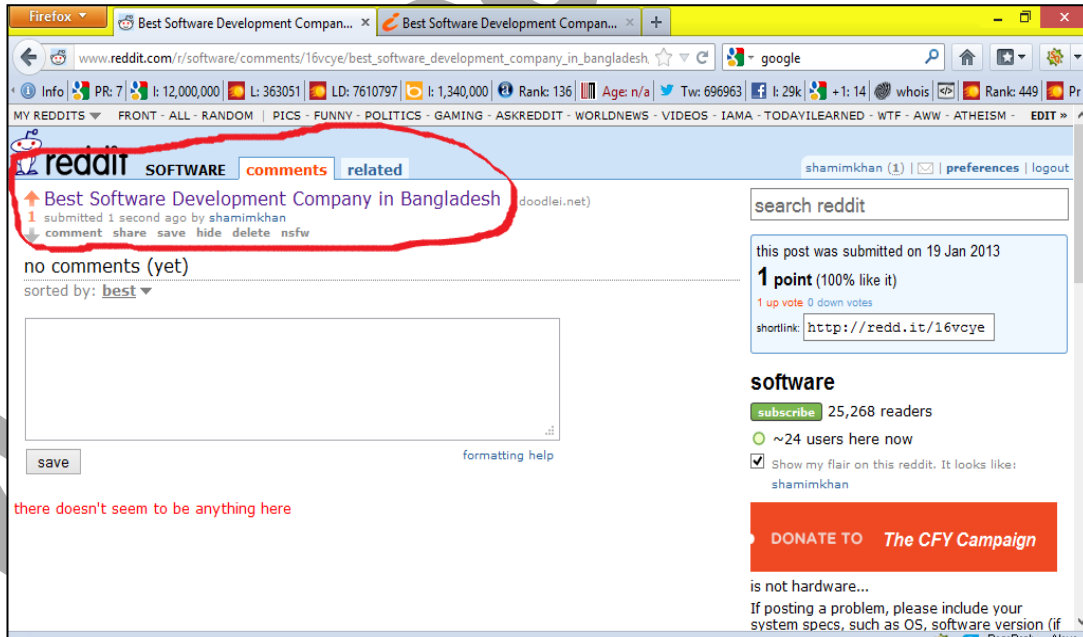

চিত্রঃ ৯.৫.৩

লক্ষ্য করুন Choose a Subreddit এর নিচে কিছু Example দেওয়া আছে এখান থেকে আপনি যে কোন একটি সিলেক্ট করতে পারবেন। তবে উল্লেখ্য যে Choose a subreddit কে অন্যান্য বুকমার্কিং সাইট এ Category

হিসেবের উল্লেখ করা থাকে। এখন এসকল তথ্য দিয়ে Application form টি পূরন করে নিচে submit বাটনে ক্লিক করুন। তাহলে দেখবেন আপনার সাইট এর বুকমার্কিং হয়ে গেছে।

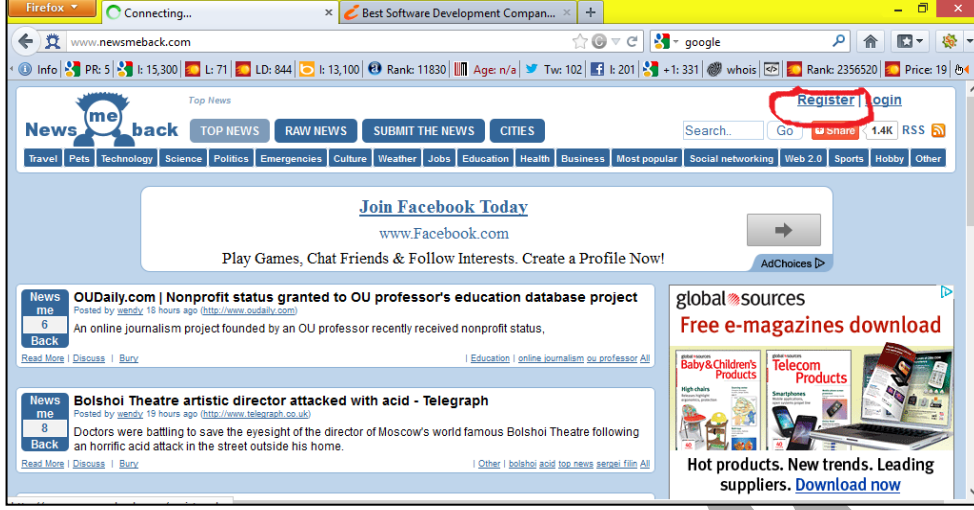

চিত্রঃ ৯.৫.৪

উপরোক্ত আলোচনা ভিত্তি করে এবং অনুসরণ করে আপনি খুব সহজেই সোস্যাল বুকমার্কিং এর মাধ্যমে লিংক বিল্ডিং করতে পারেন। তবে আপনারা যেন আরও ভাল করে বুকমার্কিং এর মাধ্যমে লিংক বিল্ডিং করতে পারেন সেজন্য আরও একটি বুকমার্কিং সাইট এর মাধ্যমে লিংক বিল্ডিং করে দেখানো হলো।

এবার বুকমার্কিং করার জন্য আমরা দেখবো কিভাবে [www.newsmeback.com](http://www.newsmeback.com) এ কিভাবে সোস্যাল বুকমার্কিং করতে হয়। জেনে রাখুন সোস্যাল বুকমার্কিং করার নিয়ম মোটামুটি একই রকম। উক্ত সাইটে বুকমার্ক করার জন্য প্রথমে আপনাকে এই সাইটে Account Open করতে হবে এ জন্য এই সাইটে Browse করে নিম্নরূপ একটি পেইজ দেখতে পাবেন। এখানে Account Open করার জন্য প্রথমে Register এ ক্লিক করতে হবে। নিচের চিত্রটি লক্ষ্য করুন।



চিত্রঃ ৯.৫.৫

এখানে Account Open করার জন্য একটি Application form আছে যেখানে user name, email, password এবং captcha code রয়েছে যে গুলো পূরন করে Register বাটনে ক্লিক করুন এরপর Email Verification করুন।

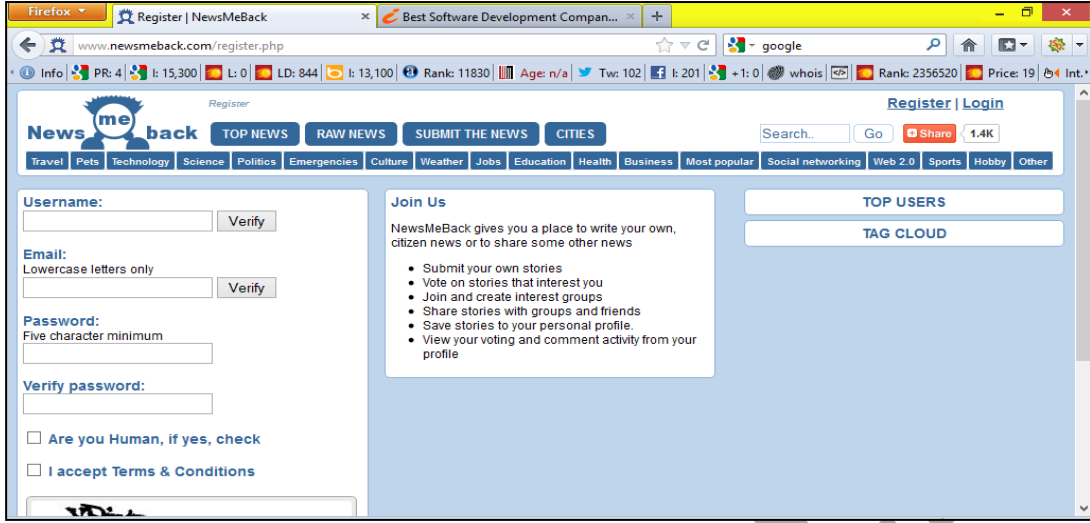

চিত্রঃ ৯.৫.৬

Email Verification এর জন্য যে Email Address দিয়ে Account Open করেছেন সেই Email Address এ Login করুন। এখানে খোঁজাল করুন [www.newsmeback.com](http://www.newsmeback.com) থেকে একটি মেইল এসেছে এখানে একটি লিংক রয়েছে এই লিংক এ ক্লিক করে Email Verification করুন। এরপর যে User Name এবং Password দিয়ে Account Open করেছেন সেই User Name এবং Password দিয়ে [www.newsmeback.com](http://www.newsmeback.com) এ Login করুন এরপর নিম্নোক্ত একটি পেইজ দেখতে পাবেন।

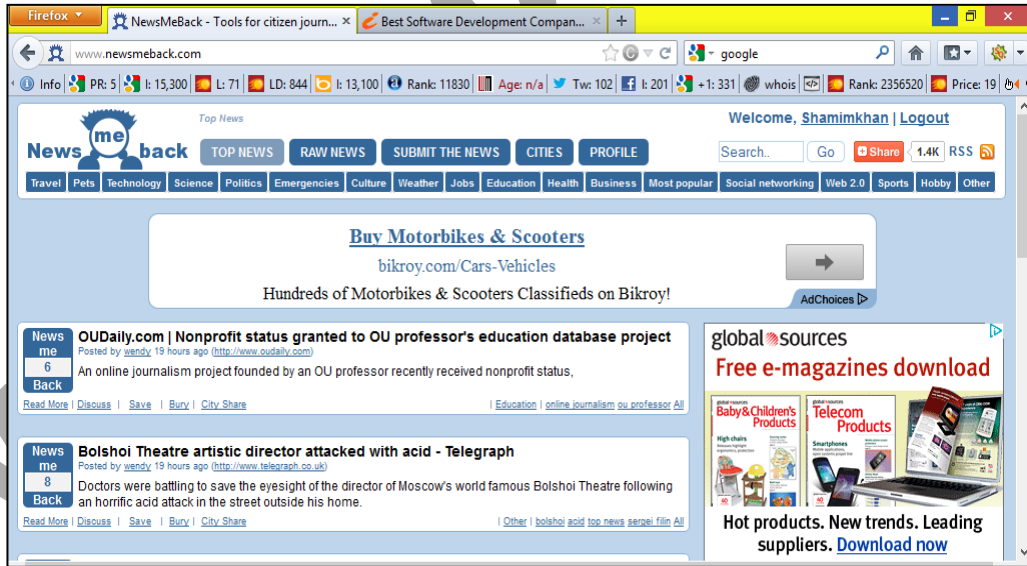

চিত্রঃ ৯.৫.৭

লক্ষ্য করুন এই পেইজ এর উপরের দিকে Submit the news এই বাটনটি রয়েছে। এই বাটনে ক্লিক করুন এবার নিচের চিত্রের মত একটি পেইজ দেখবেন।

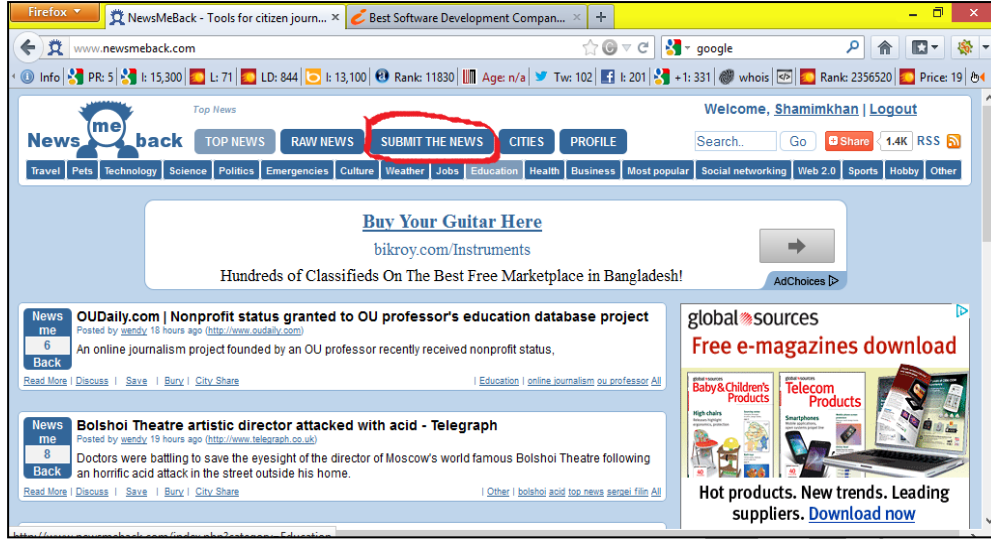

চিত্রঃ ৯.৫.৮

এখানে আপনার সাইট এর url এর ঠিকানা পোস্ট করুন এবং Continue বাটনে ক্লিক করুন এবার নিম্নোক্ত পেইজ দেখবেন।

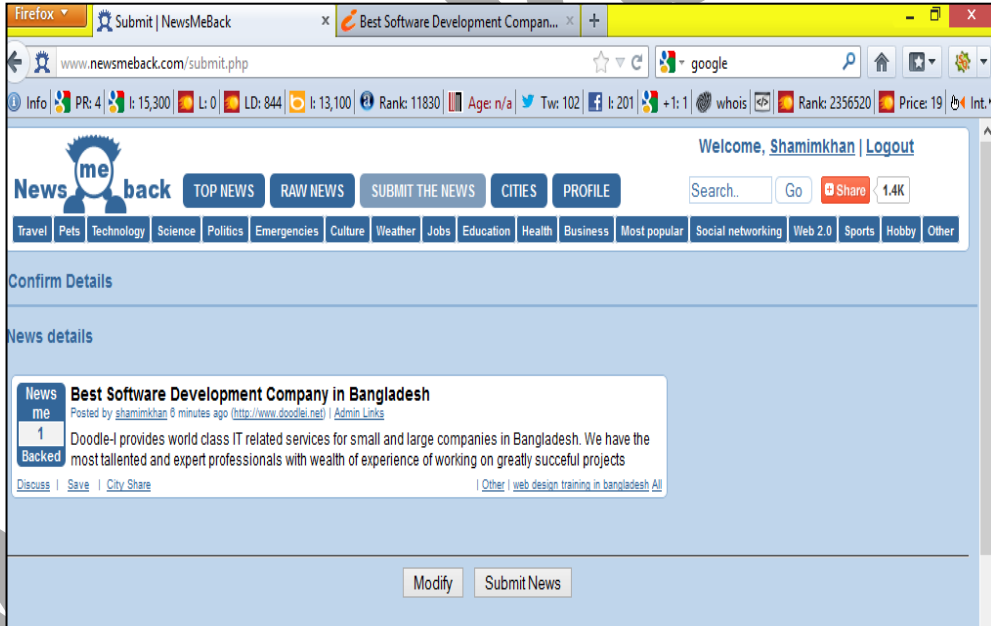

চিত্রঃ ৯.৫.৯

উপরোক্ত পেইজ লক্ষ্য করুন Title, Category, Tags, Description এবং Captcha code রয়েছে। যেহেতু আপনি আগেই আপনার সাইট এর url টি Post করেছেন অতএব ঐ সাইট এর Title সরাসরি এখানে দেখাচ্ছে। Category থেকে একটি Category Select করুন। Tag বলতে আপনার সাইট এর Keyword গুলো দিয়ে দিন। এবার Description এ আপনার সাইটকে সংক্ষেপে এমন ভাবে লিখে দিন যেন ভিজিটরগন ঐ সংক্ষেপটুকু পড়ে বুঝতে পারে আপনার সাইট এ কি বিষয় গুলো রয়েছে। এবার Captcha Code লিখে Preview and submit বাটনে ক্লিক করুন। তাহলে নিম্নরূপ পেইজ দেখবেন।

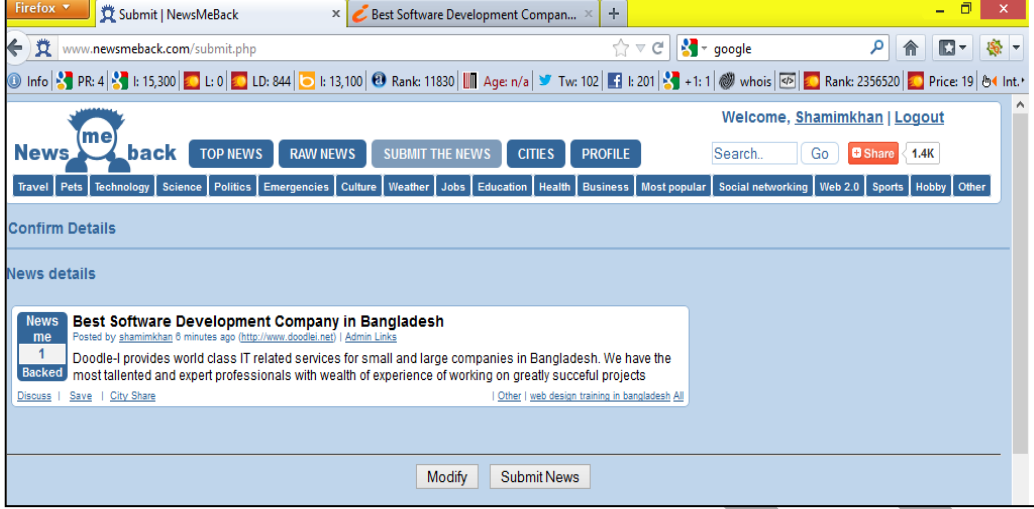

চিত্রঃ ৯.৫.১০

এভাবে খুব সহজে সোস্যাল বুকমার্কিং এর মাধ্যমে লিংক বিল্ডিং করার সময় বেশি পেজ র‍্যাংক এর বুকমার্ক সাইট এ লিংক করবেন।

### ৯.৬ সোস্যাল বুকমার্কিং সাইটগুলোর তালিকা :

সোস্যাল বুকমার্কিং এবং সোস্যাল নেটওয়ার্কিং সাইট গুলো একটি ওয়েব সাইটকে নানাভাবে উপকৃত করে। সোস্যাল বুকমার্ক গুলোতে লিস্টেড থাকলে সার্চ ইঞ্জিন গুলো সহজেই একটি সাইটকে ইন্ডেক্স অর্থাৎ সার্চ ইঞ্জিনের ডেটাবেজ এ তালিকাভুক্ত করতে পারে। এছাড়া যখন একাধিক মানুষ একটি নির্দিষ্ট সাইটকে বুকমার্ক করে ও তাতে ভোট প্রদান, লাইক ও কমেন্ট প্রদান করে তখন সার্চ ইঞ্জিন গুলোর পক্ষে সে সাইটের গুরুত্বটা বোঝা সহজ হয়। এছাড়া এ ধরনের সাইট গুলো সার্চ ইঞ্জিনের সার্চ রেজাল্টে আপনার সাইটটিকে দেখানোর সম্ভাবনা বাড়িয়ে দেয় এতে করে আপনার প্রচুর ভিজিটর পাবার পাশাপাশি ভিজিটরও বাড়তে থাকে।



চিত্রঃ ৯.৬.১ Paid সোস্যাল বুকমার্কিং Process

## সোশ্যাল বুকমার্কিং সাইটগুলোর তালিকাঃ

ওয়ার্ড-৪ ফাইলটি সংযুক্ত হবে।

Rating	URL	Alexa	Google Pagerank
1.	google.com/bookmarks	1	10
2.	slashdot.org	101	9
3.	digg.com	103	8
4.	stumbleupon.com	174	8
5.	squidoo.com	184	8
6.	reddit.com	294	8
7.	mixx.com	499	8
8.	technorati.com	545	8
9.	folkd.com	589	8
10.	mister-wong.com	935	8
11.	delicious.com	1,203	8
12.	my.aol.com	1,403	7
13.	propeller.com	1,640	7
14.	metafilter.com	1,722	7
15.	diigo.com	1,953	7
16.	wikio.com	2,162	7
17.	blogcatalog.com	2,292	7
18.	blinklist.com	2,372	7
19.	newsvine.com	2,494	7
20.	bibsonomy.org	2,593	7
21.	connotea.org	2,878	7
22.	sphere.com	3,556	7
23.	citeulike.org	4,229	7
24.	hotklix.com	4,640	6
25.	jumptags.com	4,833	6
26.	dzone.com	5,451	6
27.	sphinn.com	5,702	6
28.	linkagogo.com	5,764	6
29.	mylinkvault.com	5,799	6
30.	buddymarks.com	6,155	6
31.	simpy.com	6,206	6
32.	allvoices.com	6,366	6
33.	simpy.com	6,425	6
34.	spurl.net	6,533	6
35.	kirtsy.com	6,687	6
36.	twine.com	7,471	6
37.	startaid.com	8,051	6
38.	weheartgossip.com	8,089	6
39.	bookmarks.com	8,170	6
40.	indianpad.com	8,276	5
41.	a1-webmarks.com	8,288	5
42.	url.org	8,992	5
43.	bookmarks.oneindia.in	9,083	5

44.	spotback.com	9,814	5
45.	swik.net	10,041	5
46.	corank.com	10,371	5
47.	dropjack.com	10,405	5
48.	searchles.com	10,695	5
49.	tagza.com	10,721	5
50.	designfloat.com	11,016	5
51.	fark.com	10,721	4
52.	blurpalicious.com	11,016	4
53.	faves.com	10,721	4
54.	bharatwaves.com	11,016	4
55.	smallbusinessbrief.com	10,721	4
56.	rambhai.com	11,016	4
57.	oyax.com	10,721	4
58.	quadriot.com	11,016	4
59.	fwisp.com	10,721	4
60.	fazed.org	11,016	4
61.	cadillactight.net	10,721	4
62.	mototagz.com	11,016	4
63.	humsurfer.com	10,721	3
64.	socialogs.com	11,016	3
65.	dealigg.com	10,721	3
66.	ezyspot.com	11,016	3
67.	atheistnewsandviews.com	10,721	3
68.	oomega.com	11,016	3
69.	bestofindya.com/news	10,721	2
70.	business-planet.netm	11,016	2
71.	healthigg.com	10,721	2
72.	submitt.com	11,016	2
73.	bharatboom.com	10,721	2
74.	bookmarkmany.info	11,016	2
75.	kojaxx.com	10,721	1
76.	drigg-code.com	11,016	1
77.	esocialbookmarks.com	10,721	1
78.	flashahead.info	11,016	1
79.	arrisweb.com	10,721	1
80.	1stopbookmarks.info	11,016	1
81.	metrotagz.com	10,721	1
82.	indiasurfer.com	11,016	1
83.	headusnext.com	10,721	1
84.	multiplylinks.com	11,016	1
85.	iwaylinks.com	10,721	1
86.	coolsharer.com	11,016	1
87.	celebhungama.com	10,721	1
88.	steepbookmarks.com	11,016	1
89.	againlinks.com	10,721	1
90.	explorelinks.com	11,016	1
91.	5starbookmarks.info	10,721	1

92.	myweb.yahoo.com	11,016	0
93.	myjeeves.ask.com	10,721	0
94.	jkbookmarks.com	11,016	0
95.	linkne.ws	10,721	0
96.	jkbookmarks.com	11,016	0
97.	prurls.info	10,721	0
98.	nzdirectory.org.nz	11,016	0
99.	tecrep-inc.org	10,721	0
100.	craftjuice.com	11,016	3

[www.bookbd.info](http://www.bookbd.info)



## [সংগৃহীত করেছেন ইফতি]

### ৯.৭ সোস্যাল বুকমার্কিং এর কিছু টিপস

- ১। বুকমার্ক এর মাধ্যমে লিংক বিল্ডিং করার সময় বেশি পেইজ র্যাংক এর বুকমার্ক সাইট এ লিংক করবেন।
- ২। বুকমার্ক লিংক গুলো যেন ডু-ফলো হয়।
- ৩। Application form টি যথাযথ ভাবে পূরন করুন।
- ৪। আপনি যদি বুকমার্ক এর বিষয়ে নতুন হন তবে reddit, Delicious এ ধরনের নতুন বুকমার্ক সাইট এ লিংক বিল্ডিং করা শুরু করুন।
- ৫। বুকমার্ক এর মাধ্যমে লিংক বিল্ডিং করার সময় যে user name এবং password দিয়ে Account Open করেছেন সেগুলো এবং যে ওয়েব সাইটে Account Open করেছেন এ সকল ডাটা MS word অথবা MS Excel এ সেভ করে রাখুন। এ গুলো পরবর্তীতে আপনার কাজে প্রয়োজন হবে।
- ৬। Application form পূরন করার পর যে পেইজটি পাবেন সেই পেইজ এর url টি সেভ করে রাখুন। আপনি যদি Outsourcing এর মাধ্যমে উপার্জন করতে চান সেক্ষেত্রে এই ডাটা প্রয়োজন হবে।
- ৭। আপনার বুকমার্কিং এর রেজাল্ট আপনি যে ওয়েব সাইটে লিংক বিল্ডিং করেছেন সেই ওয়েব সাইট এর Admin থেকে Email এর মাধ্যমে জানিয়ে দেওয়া হবে। তবে এক্ষেত্রে কিছু দিন সময় লাগবে।
- ৮। লিংক বিল্ডিং করার জন্য Free website বেছেনিন এবং কোন সফটওয়্যার ব্যবহার করে লিংক বিল্ডিং করা থেকে বিরত থাকুন।
- ৯। সাধারণত প্রতিদিন একটি সাইটের লিংক দশ থেকে বিশ টি করার চেষ্টা করবেন। সার্চ ইঞ্জিন এটাকে স্বাভাবিক ভাবে গ্রহন করে।
- ১০। সোস্যাল বুকমার্কিং করার সময় Application form এর সবগুলো ঘর যথাযথ ভাবে পূরন করুন তবে যদি কোন ঘর স্টার (\*) চিহ্ন দেওয়া থাকে তবে স্টার (\*) চিহ্ন ঘরটি অবশ্যই পূরন করতে হবে। তবে সার্চ ইঞ্জিন যেন আপনার সাইটটিকে ভাল ভাবে index করতে পারে তাই সবগুলো ঘরই পূরন করা উচিত।
- ১১। সোস্যাল বুকমার্কিং এর লিষ্ট

<http://delicious.com/>

<http://stumbleupon.com/>

<http://www.technorati.com/>

<http://www.connotea.org/>

<http://reddit.com/>

<http://www.facebook.com/>

<http://www.twitter.com/>

<http://www.google.com/bookmarks/>

<http://www.propeller.com/>

<http://mystuff.ask.com/>

<http://www.furl.net/>

<http://de.lirio.us/>

<http://www.blinklist.com/>

<http://www.fsdaily.com/>

<http://www.folkd.com/>

<http://www.nowpublic.com/>

<http://www.citeulike.org/>

<http://myweb.yahoo.com/>

<http://www.clipfire.com/>

<http://www.simpv.com/>

<http://www.bibsonomy.org/>

<http://clipclip.org/>

<http://www.backflip.com/>

<http://hubpages.com/>

<http://wink.com/>

<http://www.linkagogo.com/>

<http://www.spotplex.com/>

<http://spotback.com/>

<http://www.wists.com/>

<http://sphinn.com/>

<http://www.designfloat.com/>

<http://www.netvouz.com/>

<http://www.hugg.com/>

<http://www.searchallinone.com/>

<http://www.shadows.com/>

<http://www.jeqq.com>

<http://www.klickts.de/>

<http://likethispage.com>

<http://www.fungow.com/>

<http://www.tagne.ws/>

<http://www.syncone.net/>

<http://ez4u.net/>

<http://shakk.us/>

<http://www.blogreporter.biz/>

<http://www.mypip.com/>

<http://www.business-planet.net/>

<http://babblz.com/>

<http://www.wirefan.com/>

<http://www.bookmarkplace.com/>

<http://socialogs.com/>

<http://www.ekjut.com/>

<http://www.jigg.in/>

<http://www.bestofindya.com/>

<http://www.seovoter.com/>

<http://www.iphonephinds.com/>

<http://www.articlesnatch.com/>

<http://linksnarf.com/>

<http://www.tektag.com/>

<http://www.marktd.com/>

<http://www.sitesays.com/>

<http://www.ad-dig.com/>

<http://www.megrowe.net/>

<http://actionnooz.com/>

<http://www.pixelmo.com/>

<http://www.socialarticle.com/>

<http://www.costplusten.net/>

<http://www.mixx.com>

<http://www.barksbookmarks.com/>

<http://www.2centsnews.com/>

<http://www.adultdugger.com/>

<http://searchbigdaddy.net/>

<http://www.querkz.com/>

<http://www.linksprocket.com/>

<http://rssat.net/>

<http://www.hyperway.com/>

<http://an.geli.ca/>

<http://www.pligg.ws/>

<http://www.totalpad.com/>

<http://www.stockbits.com/>

<http://www.xlmark.com/>

<http://www.ttiqq.com/>

<http://blipoo.com/>

<http://www.akhbsearch.com/>

<http://www.biginfosite.com/>

<http://www.purofut.com/>

<http://www.info4it.com/>

<http://www.socialbookmarksubmitter.com/>

<http://www.linkboy.us/>

<http://www.latestramblings.com/>

<http://www.barkhan.com/>

<http://digfree.net/>

<http://www.mediaspree.com/>

<http://www.addyourfavorites.com/>

[\*\*www.bookbd.info\*\*](http://www.bookbd.info)

# অধ্যায়-১০ আর্টিকেল সাবমিশন

(Article Submission)

লিংক বিল্ডিং করার ক্রমানুসারে এখন আমরা দেখব কিভাবে আর্টিকেল সাবমিশন করতে হয়।

## ১০. Article Submission করার মাধ্যমে Link Building করার নিয়ম।

সোশ্যাল বুকমার্কিং এর অনুরূপ। সোশ্যাল বুকমার্কিং এর মত আর্টিকেল সাবমিশন এর মাধ্যমে লিংক বিল্ডিং করার জন্য প্রথমে আর্টিক্যাল সাবমিশন site এ Account Open করতে হবে এবং পরে Application form পূরণের মাধ্যমে আর্টিক্যাল সাবমিশন করতে হবে। তাহলে চলুন আর্টিকেল সাবমিশন কিভাবে করতে হয় এবং আর্টিকেল সাবমিশন এর বিষয়ে বিস্তারিত আলোচনা করি।

### ১০.১ আর্টিকেল সাবমিশন কি?

লিংক বিল্ডিং এর মাধ্যমে আর্টিকেল সাবমিশন খুবই গুরুত্বপূর্ণ এবং জনপ্রিয় একটি লিংক বিল্ডিং। প্রতিদিন প্রায় ১ হাজার বা তার চেয়েও বেশি পরিমাণ কন্টেন্ট আর্টিকেল ডিরেক্টরিতে সাবমিশন হয়। Article Submission এর খুবই গুরুত্বপূর্ণ একটি বিষয় হল আর্টিকেল অর্থাৎ একটি আর্টিকেল যখন আর্টিকেল ডিরেক্টরিতে পোস্ট করে এবং এর আনুসঙ্গিক বিষয় গুলো আর্টিকেল ডিরেক্টরিতে পোস্ট করে ব্যাক লিংক তৈরি করা হয় তখন আমরা তাকে আর্টিকেল সাবমিশন বলি। এক কথায় বলা যায় আর্টিকেল পোস্ট এর মাধ্যমে যে লিংক বিল্ডিং করা হয় তাকে আর্টিকেল সাবমিশন বলে।

### ১০.২ আর্টিকেল সাবমিশন এর প্রয়োজনীয়তা।

আর্টিকেল সাবমিশন আপনার ওয়েব সাইটে ট্রাফিক বাড়ানোর জন্য খুবই কার্যকরী এবং উপকারী একটি লিংক বিল্ডিং। এছাড়া আর্টিকেল সাবমিশন আপনার ওয়েব সাইটের র‍্যাংক বাড়ায়। আর্টিকেল সাবমিশন এর মাধ্যমে যে লিংক বিল্ডিং করা হয় সেটা সার্চ ইঞ্জিন খুব ভাল ভাবে index করতে পারে। কারণ আর্টিকেল সাবমিশন এর মাধ্যমে যে লিংক বিল্ডিং করা হয় সেটা খুবই শক্তিশালী হয়। আপনি যখন আপনার সাইট এর জন্য লিংক বিল্ডিং করবেন একটি ভাল উপায়ে সেখানে বলতে পারেন আর্টিকেল সাবমিশন এক রকম আর্শিবাদ। আর্টিকেল সাবমিশন এর মাধ্যমে যে লিংক করা হয় সেগুলোর গুণগত মান খুবই ভাল হয়।

আর্টিকেল সাবমিশন এর মাধ্যমে লিংক বিল্ডিং করলে এই লিংক গুলো আর্টিকেল মার্কেটিং হিসেবের কাজ করবে। আপনি যখন আপনার সাইট এর আর্টিকেল সাবমিশন করবেন তখন ভিজিটর খুব সহজে এই আর্টিকেল পড়ে আপনার সাইট এর ভাবার্থ খুব সহজেই বুঝতে পারবে। এটি খুব গুরুত্বপূর্ণ একটি বিষয় সেখানে আপনি আপনার সাইট এর প্রচার করতে পারেন। আর্টিকেল সাবমিশন এর মাধ্যমে আপনি আপনার ওয়েবসাইট এর জন্য খুব সহজে ইন্টারনেট মার্কেটিং করতে পারেন। তাই এ কথা বলাই যায় সার্চ ইঞ্জিন অপটিমাইজেশনে আর্টিকেল সাবমিশন এর প্রয়োজনীয়তা অপরিহার্য।

### ১০.৩ আর্টিক্যাল সাবমিশন এর সুবিধা।

- ১। আর্টিকেল সাবমিশন এর মাধ্যমে অনেক শক্তিশালী লিংক তৈরি করতে পারবেন।
- ২। আর্টিকেল সাবমিশন এর মাধ্যমে আপনি যে আর্টিকেল টি পোস্ট করবেন সেই আর্টিকেল দ্বারা আপনি খুব সহজে ভিজিটর এর কাছে আপনার ওয়েব সাইট তুলে ধরতে পারবেন।
- ৩। আর্টিকেল সাবমিশন এর মাধ্যমে তৈরি করা লিংক সার্চ ইঞ্জিন খুব ভালভাবে Index করতে পারে।
- ৪। আর্টিকেল সাবমিশন সাইট গুলোতে আপনি ফ্রি আর্টিকেল পোস্ট করতে পারবেন।
- ৫। আর্টিকেল সাবমিশন এর লিংক গুলোর কোয়ালিটি অনেক ভাল হয়।

৬। আর্টিকেল সাবমিশন এর মাধ্যমে লিংক তৈরি করে আপনি একসাথে আর্টিকেল মার্কেটিং এবং ইন্টারনেট মার্কেটিং করতে পারবেন।

৭। আর্টিকেল সাবমিশন এর মাধ্যমে আপনি ঘরে বসে ফ্রিল্যান্সিং করতে পারবেন।

৮। আর্টিকেল সাবমিশন আপনি যে আর্টিকেল পোস্ট করবেন এই আর্টিকেল এ আপনি আপনার সাইট এর কী-ওয়ার্ড দিয়ে দিতে পারবেন।

### ১০.৪ আর্টিক্যাল সাবমিশন কিভাবে কাজ করে

আপনি যখন কোন আর্টিকেল ডিরেক্টরিতে আপনার সাইট এর আর্টিকেল পোস্ট করবেন তখন একটি আপনার ওয়েবসাইট এর Category হিসেবে ঐ ওয়েব ডিরেক্টরিতে থাকবে। যখন কোন ভিজিটর এই ওয়েব ডিরেক্টরিতে ভিজিট করবেন তখন তিনি আপনার সাইট খুব সহজে দেখতে পারবেন এবং ভিজিট করতে পারবেন। এতে করে আপনার সাইট এর ভিজিটর বাড়বে। এভাবে আপনার সাইট এর র্যাংক বাড়বে। সার্চ ইঞ্জিন আপনার সাইটটিকে খুব ভালভাবে index করে যখন আপনি আপনার সাইট এর জন্য আর্টিকেল সাবমিশন এর মাধ্যমে লিংক বিল্ডিং করবেন। ফলে আপনার সাইট এর জন্য খুব ভাল এসইও হবে।

এতে একদিকে যেমন আপনার সাইটএর খুব ভাল প্রচার হবে ফলে আপনার সাইট ভিজিটর বাড়বে অন্যদিকে আপনার সাইট এর র্যাংক বাড়বে। এখন আসুন দেখি কিভাবে আর্টিকেল সাবমিশন তথা আর্টিকেল সাবমিশন এর Application form পূরন করতে হয়।

এখানে উদাহরণ হিসেবে আমরা [www.101article.com](http://www.101article.com) এই ওয়েব সাইট এ আপনার নিজস্ব Account Open করতে হবে। এ জন্য আপনার কম্পিউটার এর ব্রাউজার এ [www.101article.com](http://www.101article.com) এটি লিখে ব্রাউজ করুন তাহলে নিম্নের চিত্রের মত একটি পেইজ দেখতে পাবেন।

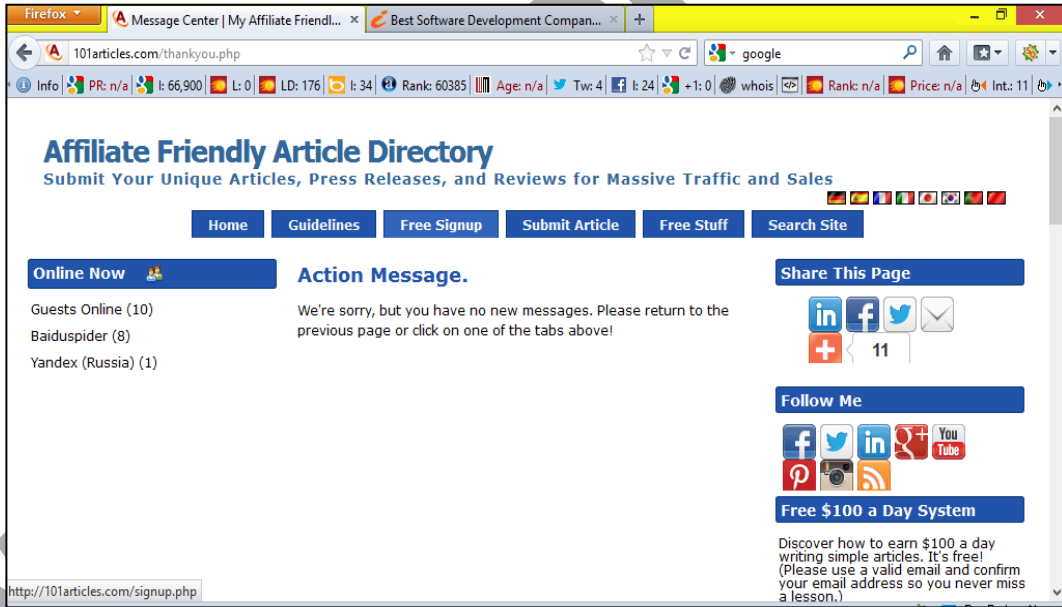

চিত্রঃ ১০.৪.১

এই ওয়েব সাইটে Account Open করার জন্য Free Sing up এখানে ক্লিক করুন। তাহলে Account Open করার জন্য একটি Application form দেখা যাবে। এখানে এই Application form এর সবকিছু পূরন করে দিতে হবে। এখানে আপনি নিম্নরূপ একটি চিত্র দেখতে পাবেন। এরপর Submit করুন। এরপর Email Verification করতে হবে।

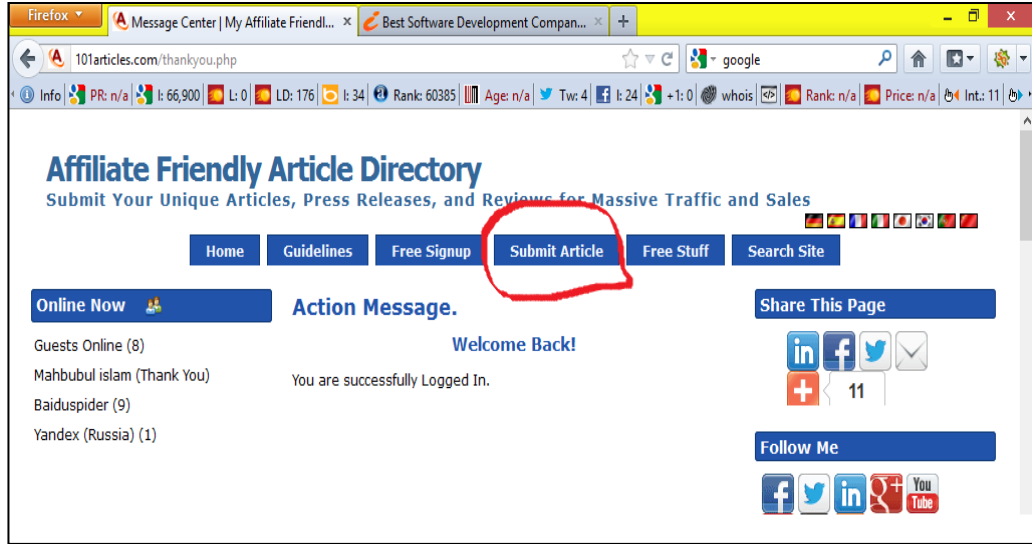

চিত্রঃ ১০.৪.২

Email Verification করার পর আপনি যে User Name এবং Password দিয়ে Account Open করেছেন সেটি দিয়ে এই Website এ Login করতে হবে।

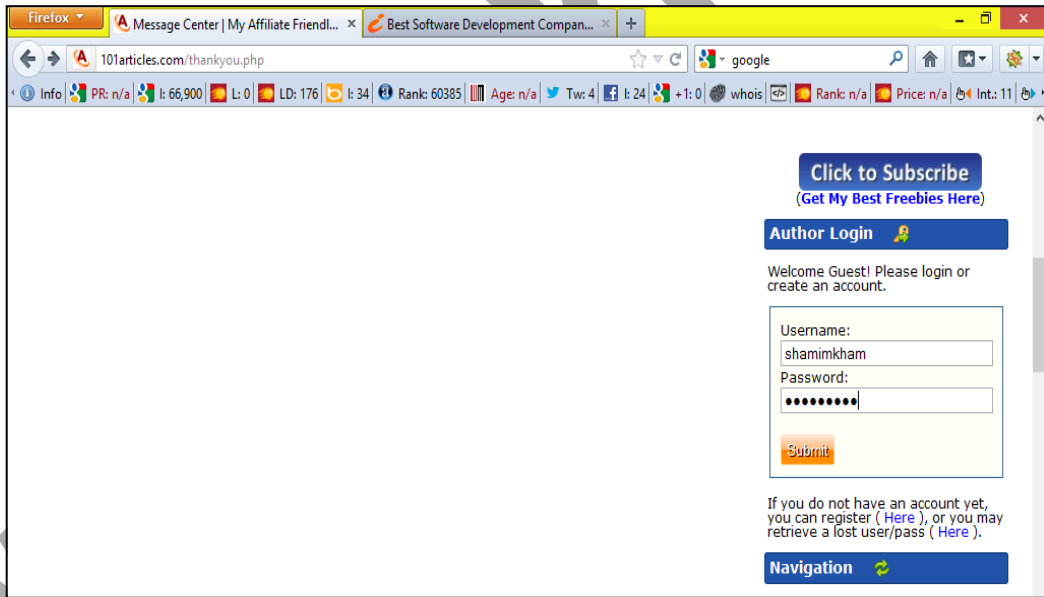

চিত্রঃ ১০.৪.৩

উক্ত Website এ Login করার পর নিচের চিত্রের মত একটি পেইজ দেখবেন যেখানে Submit Article নামে একটি বাটন রয়েছে এখানে ক্লিক করুন এরপর লক্ষ্য করুন যে পেইজটি এসেছে তার চিত্র নিচে দেওয়া হয়েছে।

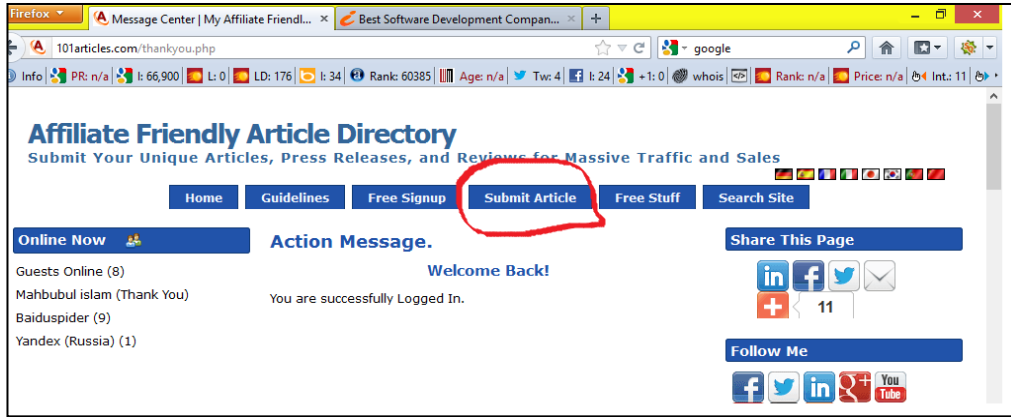

চিত্রঃ ১০.৪.৪

এরপর আপনাকে যেটা করতে হবে সেটা হল Select Category হতে একটি Category Select করুন। এখানে অবশ্যই আপনার ওয়েব সাইটটি যে Category সেই রকমই আপনি সিলেক্ট করবেন। এরপর আপনার ওয়েব সাইট এর Title দিন, যেটি আপনি আপনার সাইট এর View Page Search থেকে পাবেন। এরপর রয়েছে আর্টিকেল Summary অর্থাৎ আপনার ওয়েব সাইট যে বিষয়ের উপর ভিত্তি করে লেখা হয়েছে সেই বিষয়ের একটি সারমর্ম এবং এই সারমর্ম এমন ভাবে লিখতে হবে যেন ভিজিটর এই সারমর্মটুকু দেখেই বুজতে পারবেন যে আপনার সাইটটি কিসের উপর ভিত্তি করে তৈরি করা হয়েছে। এরপর রয়েছে আর্টিকেল টেক্সট এখানে আপনি সাইটটিকে বিশদ ভাবে বর্ণনা করতে পারবেন। এরপর রয়েছে Author Resourch Box। এখানে আপনার সাইট এর অন্য যে কোন পেইজ এর লিংক HTML কোড এর মাধ্যমে প্রকাশ করতে পারবেন। এরপর যে বক্স রয়েছে সেখানে আপনি আপনার সাইট এর কী-ওয়ার্ড গুলো দিতে পারবেন। সর্বশেষে Captch code দিয়ে Submit করে দিন তাহলে আপনার সাইট এর আর্টিকেল সাবমিশন হয়ে যাবে।

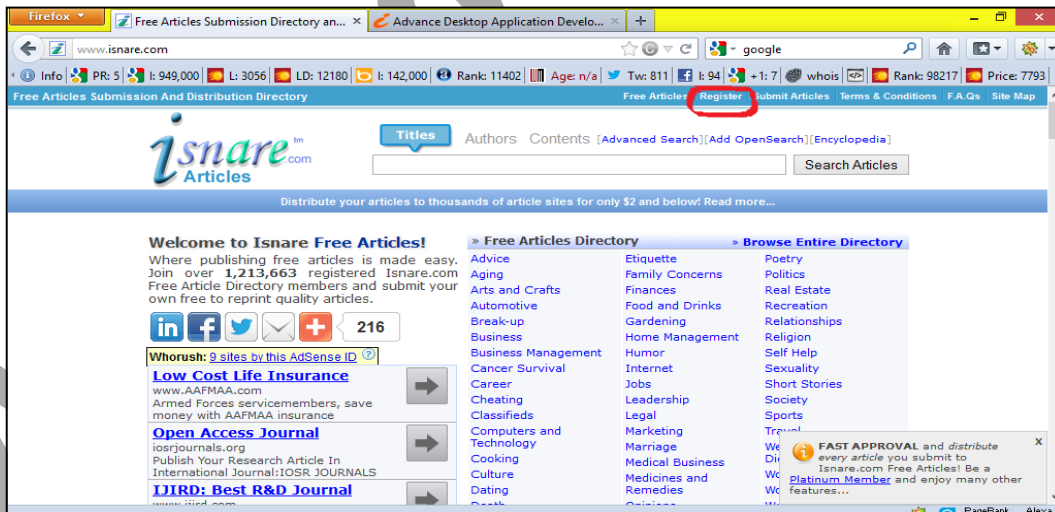

চিত্রঃ ১০.৪.৫

তবে আপনার সাইট Submit করার সাথে সাথে Published নাও হতে পারে এটা Upcoming এ থাকতে পারে। যদি Upcoming এ থাকে তবে সেটা পরে Published হবে। Article site গুলোতে Upcoming এবং Published Option থাকে। এখানে ক্লিক করে আপনি আর্টিকেল সাবমিশন এর পোস্ট গুলো দেখতে পারেন।



আশাকরি বুঝতে পেরেছেন কিভাবে আর্টিকেল সাবমিশন করতে হবে। আপনাদের বুঝার সুবিধার্থে আরও একটি সাইট আর্টিকেল সাবমিশন করে দেখাবো।

এবার আমরা দেখব কিভাবে [www.isnare.com/](http://www.isnare.com/) এ আর্টিকেল সাবমিশন করতে হয়। বলে রাখা ভাল যে আর্টিকেল সাবমিশন ও প্রায় সবগুলো আর্টিকেল ডিরেক্টরিতে তে মোটামুটি একই রকম তবে ওয়েব সাইট এর Configuration এর ভিত্তি করে একটু আলাদা হতে পারে কিন্তু আর্টিকেল সাবমিশন এর নিয়ম কানুন প্রায় একই রকম।

[www.isnare.com](http://www.isnare.com) এ আর্টিকেল সাবমিশন করার জন্য প্রথমে এই আর্টিকেল ডিরেক্টরিতে তে আপনাকে Account Open করতে হবে এ জন্য প্রথমে নিচের চিত্রানুযায়ী Register এ ক্লিক করুন।

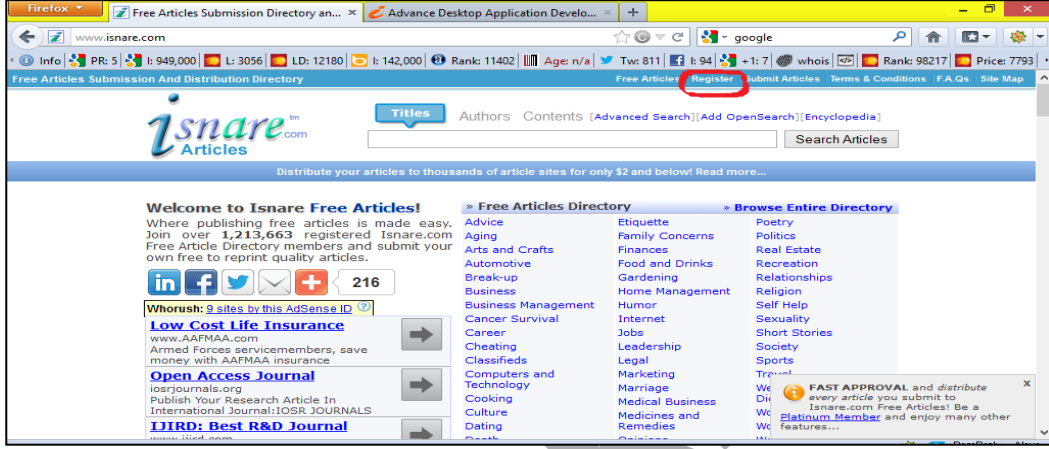

চিত্রঃ ১০.৪.৬

এরপর আপনি Account Open করার জন্য একটি Application form পাবেন। এই ফর্মটি পূরন করুন। লক্ষ্য করুন নিচের চিত্রটি।

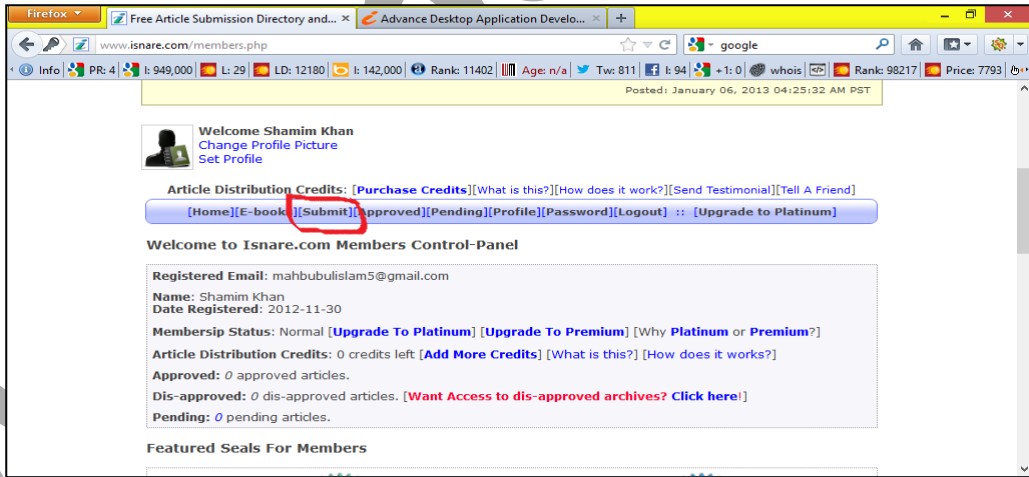

চিত্রঃ ১০.৪.৭

চিত্রে বলা হয়েছে আপনার Email Address টি আপনার Account এর User Name হিসেবে ব্যবহৃত হবে। এখন Application form টি পূরন করুন এবং নিচের বাটনে I Accept please create my account এই বাটনে ক্লিক করুন এভাবে আপনার Account তৈরি হয়ে যাবে। এখন আপনি যে Email Address দিয়ে Account তৈরি করেছেন সেই Email Address এ Login করে Verification করুন এরপর [www.isnare.com](http://www.isnare.com) এই Article Directory তে Login করুন। উল্লেখ্য যে আপনি যে Email দিয়ে Account তৈরি করেছেন সেই Email Address টি User

Name হিসেবে ব্যবহার করতে হবে। এরপর Password দিয়ে Login করুন। তাহলে নিচের চিত্র অনুযায়ী একটি পেইজ দেখতে পাবেন।



চিত্রঃ ১০.৪.৮

এই পেইজ এর মাঝামাঝি দিকে লক্ষ্য করুন Submit রয়েছে। এই বাটনে ক্লিক করুন। তাহলে দেখবেন আপনি Article Post করার জন্য আপনার কাজিত Application form টি পেয়ে গেছেন যেটা দেখতে নিচের চিত্রের মত।

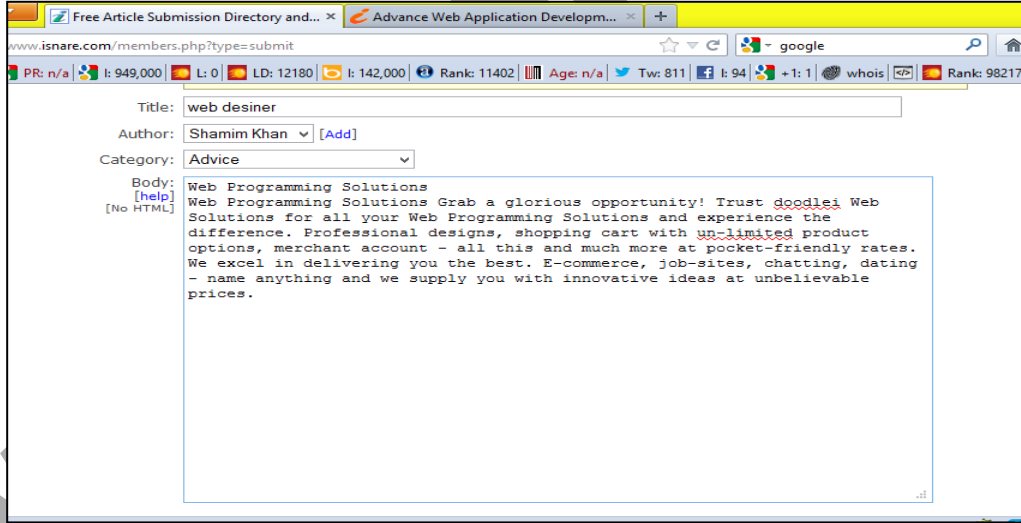

চিত্রঃ ১০.৪.৯

এই Page এ Title রয়েছে এই তথ্য আপনি ওয়েব সাইটের মালিক অথবা আপনি যে ওয়েবসাইট নিয়ে কাজ করছেন সেই ওয়েবসাইট এর View Page Surch থেকে পেয়ে যাবেন। এরপর আপনার ওয়েব সাইট এর নির্দিষ্ট Category সিলেক্ট করে দিন। এরপর লক্ষ্য করুন আপনার পেইজ এ সেখানে Body নামে একটি বক্স রয়েছে এখানে আপনি আপনার সাইট এর বিষয়ে সংক্ষেপে লিখে দিতে পারবেন। এর পরবর্তী বক্সটি সবার জন্য নয় অর্থাৎ আপনি অর্থ প্রদান করে ব্যাক লিংক করতে চান তাহলে এই বক্সের তথ্য পূরন করতে হবে। আর যারা ফ্রি ব্যাক লিংক করছেন তাদের জন্য এই বক্সের তথ্য দেওয়ার প্রয়োজন নাই। এরপর আপনার কী-ওয়ার্ড গুলো পর্যায় ক্রমে দিয়ে দিন এবং Preview বাটনে ক্লিক করুন। তাহলে আপনার সাইট এর আর্টিকেল সাবমিশন এর মাধ্যমে লিংক বিল্ডিং হয়ে যাবে।

## ১০.৫ আর্টিকেল সাবমিশন এর কিছু টিপস্

- ১। আর্টিকেল সাবমিশন করার সময় বেশি পেইজ র্যাংক যুক্ত আর্টিকেল ডিরেক্টরিতে আর্টিকেল সাবমিশন করবেন।
  - ২। আর্টিকেল সাবমিশন করার সময় প্রত্যেকটি আর্টিকেল ডিরেক্টরিতে এর নিয়ম কানুন ভাল করে দেখুন।
  - ৩। আর্টিকেল সাবমিশন করার জন্য Submit Article এ ক্লিক করলে আপনি Application form টি পাবেন। এটি সচরচর ওয়েব ডিরেক্টরিতে সাইট এর Home Page এ দেখতে পাবেন তবে অনেক সময় Account তৈরি করার পর ও Submit Article বাটনটি দেখতে পাবেন।
  - ৪। Submit Article বাটনটি অনেক Submit, Submit Text এ রকম নামে ও দেখা যেতে পারে।
  - ৫। আপনার আর্টিকেল সাবমিশন এর রেজাল্ট আপনি যে Email Address দিয়ে Account Open করেছেন সেই Email Address এ পাবেন।
  - ৬। আপনি যে Account Open করবেন সেই Account টির সবকিছু পুরন করুন। অর্থাৎ Account Open করার সময় সবগুলো Requirment সঠিক ভাবে পুরন করুন।
  - ৭। সবসময় চেষ্টা করুন যে Article টি Post করছেন সেটি যেন Unique হয়।
  - ৮। আর্টিকেল এ কী-ওয়ার্ড দিয়ে দিন এবং কী-ওয়ার্ড দেওয়ার ক্ষেত্রে আর্টিকেল ডেনসিটি এর শর্তগুলি মেনে চলুন।
- আশাকরি উপরোক্ত সবগুলো ধাপ ভাল ভাবে অনুসরণ করলে আপনি নিজেই খুব ভালভাবে আর্টিকেল সাবমিশন এর মাধ্যমে লিংক বিল্ডিং করতে পারবেন। নিচে আপনাদের সুবিধার জন্য কিছু আর্টিকেল সাবমিশন এর আর্টিকেল ডিরেক্টরিতে সাইট দেওয়া হল। তবে সময় বিশেষে এ গুলো পরিবর্তন হতে পারে।

### ❖ Article Submission লিষ্ট

<http://www.amazines.com>

<http://www.articlealley.com>

<http://www.articlecity.com>

<http://www.article-emporium.com>

<http://www.articlesfactory.com>

<http://www.articlefinders.com>

<http://www.articlesubmissions.com>

<http://www.articlewarehouse.com>

<http://www.authorconnection.com>

<http://www.businessknowhow.com>

<http://www.businesstoolchest.com>

<http://www.buzzle.com>

<http://www.commonconnections.com>

<http://www.connectionteam.com>

<http://www.constant-content.com>

<http://www.createonlinebusiness.com>

<http://www.digital-women.com/submitarticle.htm>

<http://www.ezinearticles.com>

<http://www.family-content.com/articles>

<http://www.goarticles.com>

<http://www.home-business-directory.com>

<http://www.isnare.com>

<http://www.jogena.com>

<http://www.organic-rankings.com>

<http://www.submityourarticlesnow.com>

<http://www.upromote.com>

<http://www.warriorforum.com/forum>

<http://www.thewhir.com/find/articlecentra>

[www.101Articles.com](http://www.101Articles.com)

[www.1ArticleWorld.com](http://www.1ArticleWorld.com)

[www.1st-in-Articles.com](http://www.1st-in-Articles.com)

[www.365Articles.com](http://www.365Articles.com)

[www.A1Articles.com](http://www.A1Articles.com)

[www.AardvarkArticles.net](http://www.AardvarkArticles.net)

[www.AccessibleInsights.com](http://www.AccessibleInsights.com)

[www.AcmeArticles.com](http://www.AcmeArticles.com)

[www.ActiveArticles.com](http://www.ActiveArticles.com)

[www.Add-Articles.com](http://www.Add-Articles.com)

[www.AdvisorArticles.com](http://www.AdvisorArticles.com)

[www.AfroArticles.com](http://www.AfroArticles.com)

[www.AllEntrepreneurInfo.com](http://www.AllEntrepreneurInfo.com)

[www.AllFreelanceWork.com](http://www.AllFreelanceWork.com)

[www.AlliedArticles.com](http://www.AlliedArticles.com)

[www.AllMerchants.com](http://www.AllMerchants.com)

[www.AllTheWebsites.org](http://www.AllTheWebsites.org)

[www.AllWomenCentral.com](http://www.AllWomenCentral.com)

[www.Alumbo.com](http://www.Alumbo.com)

[www.Amazines.com](http://www.Amazines.com)

[www.ArchiveX-HT.com](http://www.ArchiveX-HT.com)

[www.Article99.com](http://www.Article99.com)

[www.ArticleAlley.com](http://www.ArticleAlley.com)

[www.ArticleAvenue.com](http://www.ArticleAvenue.com)  
[www.ArticleBar.com](http://www.ArticleBar.com)  
[www.ArticleBase.info](http://www.ArticleBase.info)  
[www.ArticleBeach.com](http://www.ArticleBeach.com)  
[www.ArticleBin.com](http://www.ArticleBin.com)  
[www.ArticleBlender.com](http://www.ArticleBlender.com)  
[www.ArticleBliss.com](http://www.ArticleBliss.com)  
[www.ArticleCentral.com](http://www.ArticleCentral.com)  
[www.ArticleCircle.com](http://www.ArticleCircle.com)  
[www.ArticleCity.com](http://www.ArticleCity.com)  
[www.ArticleClone.com](http://www.ArticleClone.com)  
[www.Article-Content-King.com](http://www.Article-Content-King.com)  
[www.ArticleCopy.com](http://www.ArticleCopy.com)  
[www.ArticleCounty.com](http://www.ArticleCounty.com)  
[www.ArticleCube.com](http://www.ArticleCube.com)  
[www.ArticleDashboard.com](http://www.ArticleDashboard.com)  
[www.Article-Directory.net](http://www.Article-Directory.net)  
[www.Article-Domain.com](http://www.Article-Domain.com)  
[www.ArticleFair.com](http://www.ArticleFair.com)  
[www.ArticleFeeder.com](http://www.ArticleFeeder.com)  
[www.ArticleFever.com](http://www.ArticleFever.com)  
[www.ArticleFinders.com](http://www.ArticleFinders.com)  
[www.ArticleFrenzy.com](http://www.ArticleFrenzy.com)  
[www.ArticleGarden.com](http://www.ArticleGarden.com)  
[www.ArticleGeek.com](http://www.ArticleGeek.com)  
[www.Article-Hangout.com](http://www.Article-Hangout.com)  
[www.ArticleHub.com](http://www.ArticleHub.com)  
[www.ArticleIntelligence.com](http://www.ArticleIntelligence.com)  
[www.ArticleInterchange.com](http://www.ArticleInterchange.com)  
[www.ArticleJoe.com](http://www.ArticleJoe.com)  
[www.ArticleLocker.com](http://www.ArticleLocker.com)  
[www.ArticleLove.com](http://www.ArticleLove.com)  
[www.ArticleManiac.com](http://www.ArticleManiac.com)  
[www.Article-Marketer.com](http://www.Article-Marketer.com)  
[www.ArticleMatrix.Com](http://www.ArticleMatrix.Com)  
[www.ArticleNetworks.com](http://www.ArticleNetworks.com)

www.ArticleAvenue.com

[www.ArticleNews.us](http://www.ArticleNews.us)  
[www.ArticleNexus.com](http://www.ArticleNexus.com)  
[www.ArticleObsession.com](http://www.ArticleObsession.com)  
[www.ArticleOnlineDirectory.com](http://www.ArticleOnlineDirectory.com)  
[www.ArticlePeak.com](http://www.ArticlePeak.com)  
[www.ArticlePoint.com](http://www.ArticlePoint.com)  
[www.ArticlePros.com](http://www.ArticlePros.com)  
[www.Articler.com](http://www.Articler.com)  
[www.Articles.com.my](http://www.Articles.com.my)  
[www.Articles.SimplySearch4It.com](http://www.Articles.SimplySearch4It.com)  
[www.Articles.UseWho.com](http://www.Articles.UseWho.com)  
[www.Articles411.com](http://www.Articles411.com)  
[www.ArticlesAndAuthors.com](http://www.ArticlesAndAuthors.com)  
[www.ArticlesBase.com](http://www.ArticlesBase.com)  
[www.ArticlesBeyondBetter.com](http://www.ArticlesBeyondBetter.com)  
[www.ArticlesBridge.com](http://www.ArticlesBridge.com)  
[www.Articles-Central.info](http://www.Articles-Central.info)  
[www.ArticleSeArchnet.com](http://www.ArticleSeArchnet.com)  
[www.ArticlesEngine.com](http://www.ArticlesEngine.com)  
[www.ArticleSet.com](http://www.ArticleSet.com)  
[www.ArticlesExpress.com](http://www.ArticlesExpress.com)  
[www.ArticlesFactory.com](http://www.ArticlesFactory.com)  
[www.ArticlesHaven.com](http://www.ArticlesHaven.com)  
[www.ArticlesHow.com](http://www.ArticlesHow.com)  
[www.Articles-Hub.com](http://www.Articles-Hub.com)  
[www.ArticlesMagazine.com](http://www.ArticlesMagazine.com)  
[www.ArticlesNatch.com](http://www.ArticlesNatch.com)  
[www.ArticlesNetwork.com](http://www.ArticlesNetwork.com)  
[www.Articles-Online.biz](http://www.Articles-Online.biz)  
[www.ArticlesOnline.org](http://www.ArticlesOnline.org)  
[www.ArticleSphere.com](http://www.ArticleSphere.com)  
[www.ArticlesRepository.com](http://www.ArticlesRepository.com)  
[www.ArticleStreet.com](http://www.ArticleStreet.com)  
[www.ArticleTeller.com](http://www.ArticleTeller.com)  
[www.ArticleToGo.com](http://www.ArticleToGo.com)  
[www.ArticleTrader.com](http://www.ArticleTrader.com)

[www.Article-Treasure.com](http://www.Article-Treasure.com)  
[www.ArticleVenue.com](http://www.ArticleVenue.com)  
[www.ArticleWarehouse.com](http://www.ArticleWarehouse.com)  
[www.ArticleWay.com](http://www.ArticleWay.com)  
[www.ArticleWheel.com](http://www.ArticleWheel.com)  
[www.ArticleWiz.com](http://www.ArticleWiz.com)  
[www.ArticleWorld.net](http://www.ArticleWorld.net)  
[www.ArticleWow.com](http://www.ArticleWow.com)  
[www.ArticleZilla.com](http://www.ArticleZilla.com)  
[www.ArtSymmetry.com](http://www.ArtSymmetry.com)  
[www.AuthorConnection.com](http://www.AuthorConnection.com)  
[www.BestInfoBay.com](http://www.BestInfoBay.com)  
[www.BestNicheArticles.com](http://www.BestNicheArticles.com)  
[www.Bharatbhasha.com](http://www.Bharatbhasha.com)  
[www.BigArticle.com](http://www.BigArticle.com)  
[www.BigArticleDirectory.com](http://www.BigArticleDirectory.com)  
[www.BigArticles.com](http://www.BigArticles.com)  
[www.Biz-eWomen.com](http://www.Biz-eWomen.com)  
[www.Biz-Whiz.com](http://www.Biz-Whiz.com)  
[www.BlogWidow.com](http://www.BlogWidow.com)  
[www.BocOnline.com](http://www.BocOnline.com)  
[www.Bpubs.com](http://www.Bpubs.com)  
[www.BusinessArticleDepot.com](http://www.BusinessArticleDepot.com)  
[www.BusinessClique.com](http://www.BusinessClique.com)  
[www.BusinessKnowHow.com](http://www.BusinessKnowHow.com)  
[www.BusinessKnowledgeSource.com](http://www.BusinessKnowledgeSource.com)  
[www.BusinessNation.com](http://www.BusinessNation.com)  
[www.BusinessToolchest.com](http://www.BusinessToolchest.com)  
[www.Buzzle.com](http://www.Buzzle.com)  
[www.Certificate.net](http://www.Certificate.net)  
[www.Changingearth.org](http://www.Changingearth.org)  
[www.Chinamaze.com](http://www.Chinamaze.com)  
[www.ChristianNotepad.com](http://www.ChristianNotepad.com)  
[www.ClearViewPublications.com](http://www.ClearViewPublications.com)  
[www.ConnectionTeam.com](http://www.ConnectionTeam.com)  
[www.Constant-Content.com](http://www.Constant-Content.com)  
[www.Content-Articles.com](http://www.Content-Articles.com)

[www.Content-Corral.com](http://www.Content-Corral.com)  
[www.Content-Edge.com](http://www.Content-Edge.com)  
[www.CreateOnlineBusiness.com](http://www.CreateOnlineBusiness.com)  
[www.CyberIndian.com](http://www.CyberIndian.com)  
[www.Digital-Women.com](http://www.Digital-Women.com)  
[www.Dime-Co.com](http://www.Dime-Co.com)  
[www.DogNewsCenter.com](http://www.DogNewsCenter.com)  
[www.EasyArticles.com](http://www.EasyArticles.com)  
[www.EBusiness-Articles.com](http://www.EBusiness-Articles.com)  
[www.E-Calc.net](http://www.E-Calc.net)  
[www.Eclipse-Articles.com](http://www.Eclipse-Articles.com)  
[www.EhealthArticle.com](http://www.EhealthArticle.com)  
[www.ExchangeNet.com](http://www.ExchangeNet.com)  
[www.EzineArticles.biz](http://www.EzineArticles.biz)  
[www.EzineArticles.com](http://www.EzineArticles.com)  
[www.Ezine-Writer.com.au](http://www.Ezine-Writer.com.au)  
[www.FactsVault.com](http://www.FactsVault.com)  
[www.Financial-Authors.com](http://www.Financial-Authors.com)  
[www.FindMoreArticles.com](http://www.FindMoreArticles.com)  
[www.FreeArticleHQ.com](http://www.FreeArticleHQ.com)  
[www.FreeArticles4Us.com](http://www.FreeArticles4Us.com)  
[www.Free-Articles-Zone.com](http://www.Free-Articles-Zone.com)  
[www.FreeForAllArticles.com](http://www.FreeForAllArticles.com)  
[www.FreeSticky.com](http://www.FreeSticky.com)  
[www.GoArticle.net](http://www.GoArticle.net)  
[www.GoArticles.com](http://www.GoArticles.com)  
[www.GreatArticles.co.uk](http://www.GreatArticles.co.uk)  
[www.HamaZines.com](http://www.HamaZines.com)  
[www.HerCommunity.com](http://www.HerCommunity.com)  
[www.HighProfileArticles.com](http://www.HighProfileArticles.com)  
[www.Home-Business-Directory.com](http://www.Home-Business-Directory.com)  
[www.HotArticles.net](http://www.HotArticles.net)  
[www.HowItWorks.net](http://www.HowItWorks.net)  
[www.HowToAdvice.com](http://www.HowToAdvice.com)



## বুকবিডি রচিত ও সম্পাদিত অন্যান্য বই সমূহ

- বিগীনিং জুমলা
- অ্যাডভান্সড জুমলা
- প্রফেশনাল জুমলা
- জুমলা টেম্পলেট মেকিং
- বিগীনিং ওয়ার্ডপ্রেস
- অ্যাডভান্সড ওয়ার্ডপ্রেস
- প্রফেশনাল ওয়ার্ডপ্রেস
- ইন্টারনেটে আত্মকর্মসংস্থান-১
- ইন্টারনেটে আত্মকর্মসংস্থান-২
- ই-কমার্স অ্যান্ড জুমলা ভার্টুমাট
- ই-কমার্স
- ম্যাক্রোমিডিয়া ড্রিমওয়েভার
- সার্চ ইঞ্জিন অপটিমাইজেশন
- অ্যাডভান্সড সার্চ ইঞ্জিন অপটিমাইজেশন
- প্রফেশনাল সার্চ ইঞ্জিন অপটিমাইজেশন
- ফরেব্র ট্রেডিং
- ই-মার্কেটিং
- এইচ টি এম এল-৫
- অ্যাডভান্সড এইচটিএমএল
- পিএইচপি অ্যান্ড মাই এসকিউএল
- অ্যাডভান্সড পিএইচপি অ্যান্ড মাই এসকিউএল
- অবজেক্ট অরিয়েন্টেড পি.এইচ.পি
- ডেটাবেস মাই এসকিউএল
- সি প্রোগ্রামিং
- জাভা প্রোগ্রামিং
- জাভাস্ক্রিপ্ট
- জুমলা টেমপে-ট মেকিং
- অ্যাডভান্সড ফটোশপ
- অ্যাডভান্সড ইলাস্ট্রেটর
- প্রফেশনাল গ্রাফিক্স ডিজাইন
- প্রফেশনার কম্পিউটার নেটওয়ার্কিং
- ওডেস্ক এবং আউটসোর্সিং
- অ্যাফিলিয়েট মার্কেটিং
- ব্লগিং
- সোস্যাল মিডিয়া মার্কেটিং
- ইন্টারনেট মার্কেটিং
- ওয়েব ডিজাইন
- অ্যাডভান্স এক্সেল
- প্রফেশনাল এক্সেল
- অ্যাডভান্স মাইক্রোসফট ওয়ার্ড
- প্রফেশনাল মাইক্রোসফট ওয়ার্ড
- বিগীনিং এক্সেল
- ই-মেইল মার্কেটিং
- মাইক্রোসফট পাওয়ার পয়েন্ট
- মাইক্রোসফট এক্সেস
- প্রোগ্রামিং লজিক সি
- ব্লগিং এন্ড সোস্যাল মিডিয়া
- ওপেন সোর্স সফটওয়্যার
- ক্লাউড কম্পিউটিং
- অ্যানড্রয়েড এবং আই ও এস

“আমাদের প্রবল ইচ্ছা থাকা সত্ত্বেও আমরা বইটির সম্পূর্ণ কপি আপলোড করতে পারলাম না এজন্য খুবই দুঃখিত । কেননা বইটি প্রিন্ট কপি বাজারে আছে আপনারা চাইলে বইটি বাংলাদেশের যে কোন লাইব্রেরি থেকে সংগ্রহ করতে পারেন ।”

[www.bookbd.info](http://www.bookbd.info)

বুকবিডি হচ্ছে

বাংলাদেশী প্রফেশনাল বাংলা বই সমূহের ওয়েবসাইট । যেখান থেকে আপনি ই-বুক বিনা মূল্যে ডাউনলোড করতে পারবেন । যে বই গুলো আপনাকে আইটি আউটসোর্সিং-এ আইসিটিতে প্রফেশনাল ক্যারিয়ার গড়ে তুলতে সাহায্য করবে । এ ছাড়াও নিজে নিজে কোন প্রকার ট্রেনিং ছাড়াই যে কোন বিষয়ের উপর প্রফেশনাল দক্ষতা অর্জন করতে পারেন এই বইগুলো পড়ে । আর আপনাদের কোন পরামর্শ থাকলে অবশ্যই আমাদেরকে জানাবেন, এই ঠিকানায় :- [infobook7@gmail.com](mailto:infobook7@gmail.com).

বই সম্পর্কে যে কোন ধরনের তথ্য ও সমস্যার জন্য যোগাযোগ

করুন : ০১৭১২৯০১৮৪২

Email: [infobook7@gmail.com](mailto:infobook7@gmail.com)